

VERMEIREN

V-Drive

USER MANUAL
MANUEL D'UTILISATION
GEBRUIKSAANWIJZING
GEBRAUCHSANWEISUNG
MANUALE DI ISTRUZIONI
MANUAL DE INSTRUCCIONES
INSTRUKCJA OBSŁUGI
NÁVOD K OBSLUZE



EN

Instructions for specialist dealer

This instruction manual is part and parcel of the product and must accompany every product sold.

Version: D, 2020-05

FR

Instructions pour les distributeurs

Ce manuel d'instructions fait partie du produit et doit accompagner chaque produit vendu.

Version : D, 2020-05

NL

Instructies voor de vakhandelaar

Deze handleiding is deel van het product en dient bij iedere product te worden geleverd.

Versie: D, 2020-05

DE

Hinweise für den Fachhändler

Diese Gebrauchsanweisung ist Bestandteil des Produkts und ist bei jeder Produkts auszuhändigen.

Version: D, 2020-05

IT

Istruzioni per il rivenditore

Il presente Manuale di istruzioni è parte integrante del prodotto e deve essere fornito assieme alla prodotto.

Versione: D, 2020-05

ES

Instrucciones destinadas a los distribuidores especializados

El presente manual de instrucciones es parte integrante del producto y se debe adjuntar a todas las producto que se vendan.

Versión: D, 2020-05

PL

Instrukcje dla wyspecjalizowanego sprzedawcy

Niniejsza instrukcja obsługi jest nieodłączną częścią produktu i musi być dołączona do każdego sprzedawanego produktu.

Wersja: D, 2020-05

CS

Pokyny pro specializovaného prodejce

Tento návod k obsluze je součástí dodávky a musí být součástí každého prodaného produktu.

Verze: D, 2020-05

All rights reserved, including translation.

No part of this manual may be reproduced in any form what so ever (print, photocopy, microfilm or any other process) without written permission of the publisher, or processed, duplicated or distributed by using electronic systems.

Tous droits réservés, y compris la traduction.

Aucune partie de ce manuel ne peut être reproduite, sous quelque forme que ce soit (imprimée, photocopie, microfilm ou tout autre procédé) sans l'autorisation écrite du publicateur, ni traitée, dupliquée ou distribuée à l'aide de systèmes électroniques.

Alle rechten, inclusief vertaling, voorbehouden.

Niets uit deze handleiding mag geheel of gedeeltelijk in enige vorm (druk, fotokopie, microfilm of ieder ander procédé) zonder de schriftelijke toelating van de uitgever worden gereproduceerd of met behulp van elektronische systemen worden verwerkt, gekopieerd of verspreid.

Alle Rechte, auch an der Übersetzung, vorbehalten.

Kein Teil der Gebrauchsanweisung darf in irgendeiner Form (Druck, Fotokopie, Mikrofilm oder einem anderen Verfahren) ohne schriftliche Genehmigung des Herausgebers reproduziert oder unter Verwendung elektronischer Systeme verarbeitet, vervielfältigt oder verbreitet werden.

Tutti i diritti riservati (anche sulla traduzione).

Il presente manuale non può essere riprodotto, neppure parzialmente, con alcun mezzo (stampa, fotocopia, microfilm o altro procedimento) senza l'autorizzazione scritta della casa produttrice, né elaborato, duplicato o distribuito con l'ausilio di sistemi elettronici.

Todos los derechos reservados, incluidos los de la traducción.

Se prohíbe la reproducción total o parcial del presente manual de cualquier forma (impresión, fotocopia, microfilm o cualquier otro procedimiento), así como la edición, copia o distribución empleando sistemas electrónicos, sin el permiso escrito del editor.

Wszelkie prawa zastrzeżone, łącznie z tłumaczeniem.

Żadna część niniejszej instrukcji nie może być powielana w jakiegokolwiek formie (drukowanej, fotokopii, mikrofilmu ani innej) bez pisemnej zgody wydawcy, nie może być również przetwarzana, kopiowana ani rozprowadzana za pomocą systemów elektronicznych.

Všechna práva vyhrazena, včetně překladu.

Šíření jakékoliv části tohoto katalogu jakýmkoliv způsobem (tisk, kopie, mikrofilm nebo jiný způsob) bez písemného souhlasu vydavatele, nebo zpracování, duplikace či distribuce prostřednictvím elektronických systémů je zakázáno.



English

Français

Nederlands

Deutsch

Italiano

Español

Polski

Czech

User manual

Manuel d'utilisation

Gebruiksaanwijzing

Bedienungshandbuch

Manuale di istruzioni

Manual de instrucciones

Instrukcja obsługi

Návod k obsluze

This page is intentionally left blank





Contents

- Contents 1**
- Preface.....2**
- 1 Your product 3**
 - 1.1 Compatibility3
- 2 Before use4**
 - 2.1 Intended use4
 - 2.2 General safety instructions4
- 3 Using V-Drive5**
 - 3.1 Assembling V-Drive on your wheelchair.....5
 - 3.2 Disassembling V-Drive for transportation.....6
 - 3.3 Handling V-Drive when not in use.....6
 - 3.4 Operating console functions7
 - 3.5 Battery status and charging7
 - 3.6 Adjusting the V-Drive module height.....9
- 4 Maintenance 10**
 - 4.1 Cleaning.....10
 - 4.2 Reuse10
 - 4.3 Expected lifespan.....10
 - 4.4 End of use.....10
- 5 Troubleshooting 11**
 - 5.1 Driving anomalies 11
 - 5.2 System codes 11
- 6 Technical specifications..... 12**

Preface

Congratulations! You are now owner of a Vermeiren product!

This product is made by qualified and committed personnel. It is designed and produced according to high quality standards, guarded by Vermeiren.

Thank you for your trust in the products of Vermeiren. To support you on the use of this device and its operating options, this manual is offered. Please read it carefully; it will help you to get familiar with the operation, capabilities and limitations of your product.

If you still have questions after reading this manual, do not hesitate to contact your specialist dealer. He/she will be glad to help you.

Important note

To ensure your safety and to prolong the lifetime of your product, please take good care of it and have it checked and serviced on a regular basis.

This manual reflects the latest product developments. Vermeiren has the right to implement changes to this type of product without any obligation to adapt or replace similar products previously delivered.

Pictures of the product are used to clarify the instructions in this manual. Details of the depicted product may deviate from your product.

Information available

On our website <http://www.vermeiren.com/> you will always find the most recent version of the information in this manual. Please consult this website regularly for possible updates.

Visually impaired people can download the electronic version of this manual and have it read out by means of a text-to-speech software application.



This user manual
For user and specialist dealer



User manual of wheelchair
For user and specialist dealer



Service manual for wheelchairs
For specialist dealer



Service manual for V-Drive
For specialist dealer



EC declaration of conformity

1 Your product

The V-Drive is designed to assist wheelchair attendants in strenuous situations, such as riding a wheelchair up slopes or hills. It provides extra power to aid pushing. The V-Drive is compatible with a variety of wheelchairs and several seat widths thanks to the two available versions: a standard version (max. 135kg user weight) and a Heavy Duty version (max. 200kg user weight).

- i** Before using your V-Drive, check the technical details and limits of intended use. See chapter 6.



1. Operating console
2. Lifting strap
3. Battery pack
4. V-Drive module

1.1 Compatibility

The V-Drive is compatible with wheelchairs that comply to the following criteria:

- with a distance between the outer tubing edges of 37cm – 50cm. This is usually, but not always, the same as the wheelchair seat width;
- with a round tubing diameter between 22mm – 25mm.



2 Before use

**WARNING**

Risk of injuries and damage

- Do NOT install, maintain or use this product unless you have read and fully understood all instructions in this manual and all relevant manuals regarding the wheelchair equipped with this product.
- Do not try to open or disassemble the V-Drive or operating console in any case - there are no user-serviceable parts inside.
- In case of doubts or questions, do not hesitate to contact your local specialist dealer, your care provider, or your technical adviser to help you with this.

For wheelchairs fitted with attendant cable brakes:

- i** Attendant brake levers should be removed prior to fitting the V-Drive operating console. If, because of this, the wheelchair is left without parking brakes, then separate parking brakes should be fitted to the wheelchair.

2.1 Intended use

In this paragraph a brief description of the intended use of your V-Drive is given. Additionally, relevant warnings are added to the instructions in the other paragraphs. In this way we would like to make you aware of the possible misuse that may appear.

- V-Drive is suitable for indoor and outdoor use.
- V-Drive is designed and produced solely to aid in the transport of one (1) person with a maximum weight of 135kg (Standard version) or 200kg (Heavy Duty version).
- V-Drive is solely meant to be operated by an attendant, not by the user himself.
- Please read all technical details and limits of your V-Drive in chapter 6.
- The warranty on this product is based on normal use and maintenance as described in this manual. Damage to your product caused by improper use or lack of maintenance will cause the warranty to lapse.

2.2 General safety instructions

Keep the following general warnings in mind during use:

- V-Drive should not become exposed to heavy snow or rainfall, damp conditions, or direct sunlight.
- When connecting / disconnecting the battery from the motor or the charger, make sure that both the power to the charger and V- Drive operating console are switched off.
- Your V-Drive has been tested for electromagnetic compatibility on typical, representative vehicles and complies with the appropriate EMC standards (EN 12184: 2014, ISO7176-21: 209). Nevertheless, sources of electromagnetic fields may influence the driving performance of V-Drive, such as the fields of mobile phones, power generators or high-power energy sources. On the other hand, the electronics in your V-Drive can affect other electronic appliances too, such as alarm systems of shops and automatic doors. We therefore advise you to check your wheelchair and V-Drive regularly for damage and wear, since these may enlarge the interference.
- Ensure that the V-Drive is installed as far to the rear of the wheelchair as is comfortable for the attendant.

3 Using V-Drive

CAUTION

Risk of injuries

- First read previous chapters and inform yourself about the intended use. Do NOT use your wheelchair with V-Drive unless you have read and fully understood all instructions.
- Make sure that the anti-tipping on your wheelchair has been lowered.
- In case of doubts or questions, do not hesitate to contact your local specialist dealer, your care provider or technical adviser to help you with this.

3.1 Assembling V-Drive on your wheelchair

3.1.1 Installing the operating console

1. Push the operating console (1) forwards to remove it from the clamp (2).
2. Loosen both screws (3) of the clamp and position it around the tube of your wheelchair handle. Use the circular rubber (4) if the wheelchair tube is too thin.
3. Tighten the clamp around the wheelchair handle by tightening both screws.
4. Slide the console (1) back on the clamp.

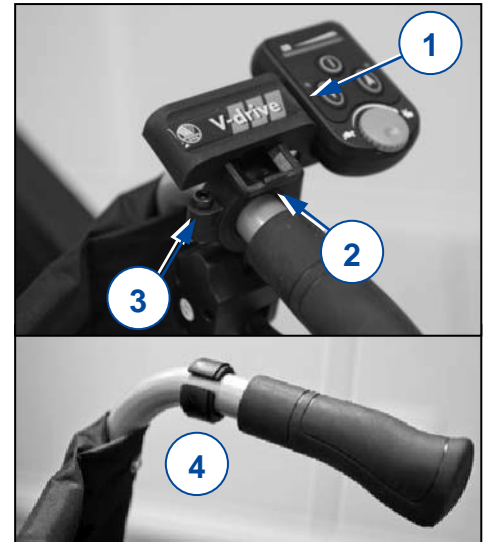

3.1.2 Installing the support brackets

1. Install both brackets on the bottom horizontal tubing of the wheelchair, just behind the cross attachments (5), by firmly tightening the screws.
2. Attach the strap (6) between the brackets.
3. Ensure that the screws (7) are sufficiently tight and do not rotate on the tubing.

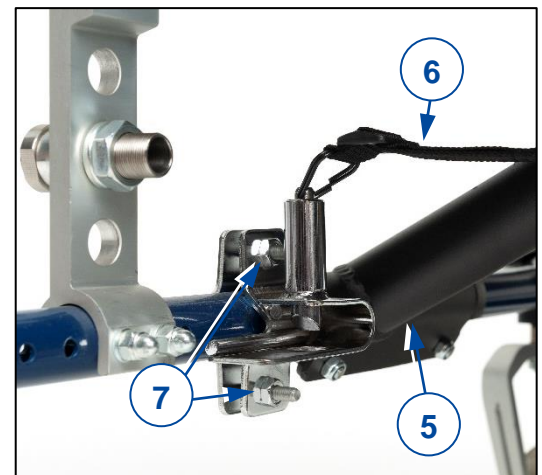

3.1.3 Installing the V-Drive module

1. Slide the telescopic bar (8) through the front end of the V-Drive module. Loosen the star knob (9) on the bar and adjust to the correct length.
2. Tighten the knobs on the bar (9) and at the front of the V-Drive module (10).
3. Place the two ends of the bar on the rear of the brackets, then push the V-Drive module forward until it locks into position.
4. Connect the cable from the V-Drive module to the one underneath the handset (11).
5. Place the top loop of the lifting strap around the opposite push handle to the handset (12).

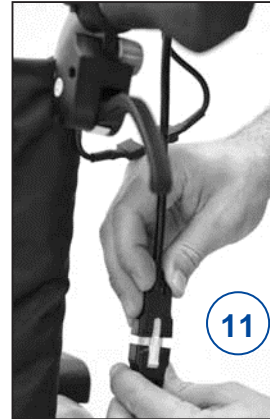
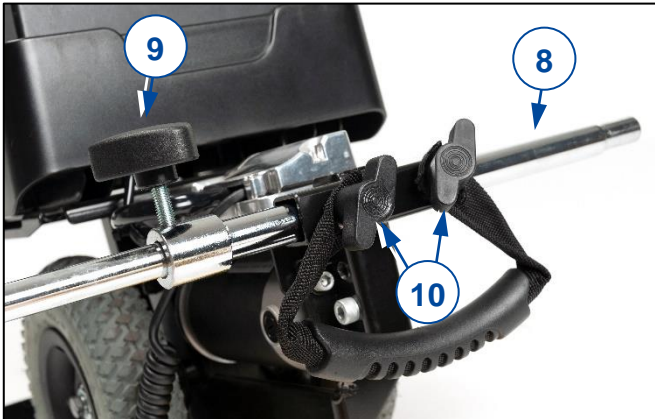

3.1.4 Installing the battery pack

1. Place the battery pack into the battery tray as shown in the photo.
2. Secure the battery pack by pushing it all the way in. An audible click will be heard.



3.2 Disassembling V-Drive for transportation

i The battery supplied with the V-Drive is classified as safe for air travel in compliance with IATA special provision A67.

1. Switch off the V-Drive.
2. Disconnect the V-Drive module from the operating console (§3.1.3, 11).
3. Remove the lifting strap from the push handle (§3.1.3, 12).
4. Remove the battery pack from the tray by pulling the handle of the battery pack and simultaneously pressing the PUSH button at the bottom of the battery pack (13).
5. Pull up the strap (§3.1.2, 6) to unlock the telescopic bar (§3.1.3, 8). Hold V-Drive and push the wheelchair forward a bit so the telescopic bar comes out of the brackets. Remove the V-Drive module from the wheelchair.
6. Place all items in the supplied carry holdall to prevent them from getting damaged.
7. If necessary/desired, you can now fold the wheelchair for transportation.



3.3 Handling V-Drive when not in use

When you want to push the wheelchair manually and do not wish to use V-Drive, restrain the V-Drive module off the ground by lifting the red loop on the lifting strap and placing it on the push handle.



3.4 Operating console functions

 **CAUTION** Risk of injuries

- Always start driving at LOWEST speed.
- i** When switching on V-Drive, there will be a 2-second delay before the wheelchair starts moving.

A. ON/OFF button

Shortly press this button to switch V-Drive ON/OFF. The button will light up green when V-Drive is switched on.

B. Battery charge indicator

The indicator provides an estimate of the remaining battery capacity. When the indicator is blinking, recharge the battery as soon as possible to prevent shut-down.

C. Rearward moving button

Press this button to move backward. The light will indicate that rearward movement has been activated.

D. Forward moving button

Press this button to move forward. The light will indicate that forward movement has been activated.

E. Speed switch

Determine the maximum speed of your V-Drive. Turn the dial clockwise to increase the maximum speed, or counter clockwise to reduce the maximum speed.

F. Throttle lever

Squeeze the lever to propel the V- Drive. The more the trigger is squeezed, the faster V-Drive will travel. Release the trigger to stop V-Drive.

G. Outer knob

Use this knob to alter the angle of the operating console.



3.5 Battery status and charging

 **WARNING** Risk of injuries and/or damage due to fire

- Only use the battery charger delivered with the V-Drive. The use of any other charger may be dangerous.
- The battery charger is only intended to charge the batteries delivered with the V-Drive, not to charge any other batteries.
- Do not adapt any of the delivered parts, such as cables, plugs or battery charger. Never open or change the battery or the connection points.
- Protect the battery and battery charger against flames, high and low temperatures (see chapter 6), moisture, sunshine, severe shocks (for example dropping). Do NOT use the battery if this has been the case.
- Charge the battery with the battery charger, indoors, in a well-ventilated area, out of children's reach.



CAUTION

Risk of damage

- Battery self-discharge and the quiescent current of the connected users will drain the battery charge slowly. The battery may be irreversibly damaged if the battery is fully discharged. Therefore, make sure that the battery is charged on time:
 - With intensive use (long distances, daily use): Immediately recharge after use. Do not interrupt the charging cycle.
 - With average use (short distances, daily or a few times a week): Charge when battery indicator shows 50% discharge. Do not interrupt the charging cycle.
 - With little use or storage: Charge once a week. Do not interrupt the charging cycle.
 - Read the storage conditions and maintenance instructions in chapters 4 and 6.
 - Only disconnect the battery charger when the battery is fully charged.
 - Do not charge batteries below -10°C. Move the battery to a warmer place and start charging.
 - Keep the connection point for the battery charger free of dust and other contamination.
 - In case of any problems whereby the battery cannot be charged according to following instructions, please contact your specialist dealer.
 - If you do not use your V-Drive for a long time, it should still be charged at least every week to keep the battery in a fully usable condition and to prevent damage to the battery.
- i** When fully charged, the battery charger will still trickle charge the battery to ensure optimum range.
- i** Do not leave the charger plugged into the battery after disconnecting it from the mains. This will cause a temporary power drain and reduction of drive range. It is also recommended to unplug the battery charger from the mains when not in use.

To charge the battery:

1. Switch OFF the V-Drive.
2. Lift the battery pack out of the tray as described in §3.2.
3. FIRST connect the battery charger to a 230V AC power socket. Use the battery charger directly, without extension cord, on the power supply (without time switch).
4. Plug the adapter into the charging point of the battery pack.
5. The charger's LED will illuminate orange to indicate that the batteries are charging.
6. The orange LED turns green when charging is complete.
7. Disconnect the battery charger.
8. Remove the battery charger from the socket, let it cool down and store it in the charger pocket.
9. Switch on the V-Drive. The battery charge indicator should show that the battery is fully charged.

It is recommended to keep charging for a couple of hours after the charger LED has turned green. This will maintain and increase the capacity of your batteries. Using the charger supplied, the charging duration is approximately 8 hours, but to ensure optimum performance a 12-hour charge cycle is recommended. Do not charge the batteries for more than 24 hours.

The charger LED will also illuminate green if the charger is switched on but not connected to the batteries.

3.6 Adjusting the V-Drive module height

The height of the V-Drive module can be adjusted over a range of 8 cm (5 steps):

1. Remove the V-Drive module from the wheelchair as described in §3.2 .
2. Remove the bolt-nut connection (15).
3. Slide the telescopic tube support (16) up/down over the attachment block to the desired height.
4. Replace and firmly tighten the bolt-nut connection (15).
5. Reattach the V-Drive module to the wheelchair according to §3.1.3 .

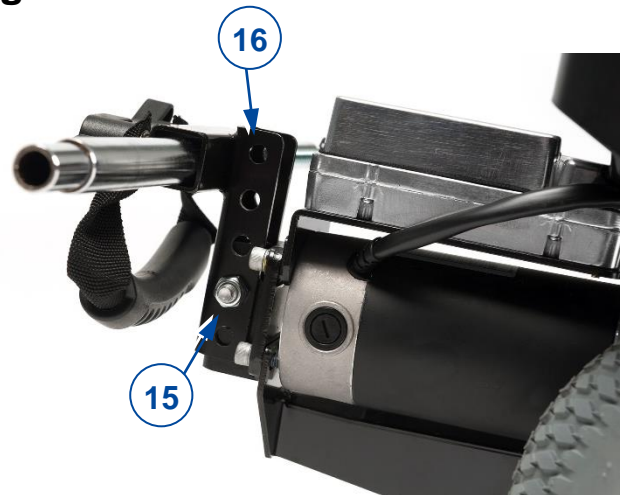



4 Maintenance

- i** Regular care ensures that your V-Drive is preserved in a perfectly functional condition. For the maintenance manual, refer to the Vermeiren website: www.vermeiren.com.

 CAUTION Risk of injuries and damage

Repairs and replacements may only be undertaken by trained persons and only genuine replacement parts of Vermeiren should be used.

- i** The last page of this manual contains a registration form for the specialist dealer to record each service.

Before each use

Inspect the following points:

- Battery status: Charge the battery when necessary, see § 3.5.
- All parts: present, undamaged, unworn and clean.
- General condition.

Contact your specialist dealer for possible repairs or part replacements.

Yearly or more often

Have your V-Drive inspected and serviced by your specialist dealer at least once a year, or more often. The minimum maintenance frequency depends on the frequency of use and should therefore be commonly agreed upon with your specialist dealer.

4.1 Cleaning

Wipe all rigid parts of the V-Drive with a damp cloth (not drenched). If necessary, use a mild soap, suitable for varnishes and synthetics.

4.2 Reuse

Before each reuse, have the V-Drive inspected and serviced according to the instructions in this chapter.

4.3 Expected lifespan

The V-Drive is designed to have an average lifespan of 5 years. Depending on the frequency of use, driving circumstances and maintenance, the lifespan of your V-Drive will increase or decrease.

4.4 End of use

At end of life, you need to dispose your V-Drive according to the local environmental legislation. The best way to do so, is to disassemble the V-Drive to facilitate the transport of recyclable parts. Usually, batteries are collected separately.

5 Troubleshooting

 **WARNING** Risk of injuries and damage

- NEVER attempt to repair the V-Drive or operating console yourself.

5.1 Driving anomalies

This paragraph lists a number of problems with possible solutions. If the problem persists, or if you encounter any other problems not listed here, contact your specialist dealer.

1. *The wheelchair does not move when the throttle lever is pressed.*
 - Verify that V-Drive is switched on.
 - Verify that the battery is fully charged.
 - Verify that the connection between battery and motor is correct.
 - Verify that the wheelchair brakes are not applied.
 - Verify that the drive wheel is in contact with the ground.
2. *The wheelchair is difficult to push manually.*
 - Verify that the wheelchair brakes are not applied.
 - Lift the V-Drive module off the ground (§3.3).
 - Remove the V-Drive module.
3. *The V-Drive is too fast/slow.*
 - Try varying the speed with the speed dial.
 - Recharge the batteries (only if too slow).
 - Verify that the wheelchair brakes are not applied.

5.2 System codes

In case of a possible problem, a system code is shown by the blinking of the leftmost LED on the battery charge indicator.

The following table summarises the possible system codes. Some problems can be solved by yourself. For all problems marked in grey, consult your specialist dealer.

Code	Possible problem	Possible effect	Possible solution
1	Low battery	The speed reduces.	Recharge the batteries.
2	Battery problem	The V-Drive stops.	Check the cables and connections between the motor and controller.
3	Short circuit	The V-Drive stops.	Contact your specialist dealer.
6	Battery charger	The V-Drive stops.	Disconnect the battery charger from the V-Drive.
7	Throttle problem	The V-Drive stops.	Release the throttle lever before switching on the V-Drive. Switch off the V-Drive for 5 seconds and switch on again.
			Check the cables and connections.
8	Controller problem	The V-Drive stops.	Change the controller.
10	Controller high voltage	The V-Drive stops.	Check the cables and connections between the batteries and controller.



6 Technical specifications

The technical details below are only valid for this device, at standard settings and optimal ambient conditions. Take these details into account during use. The values are no longer applicable if your device has been modified, damaged, or is severely worn. Be aware that the driving performance is influenced by ambient temperature, humidity, slopes (driving up/down), type of surface and battery status.

Brand	Vermeiren
Address	Vermeirenplein 1/15, B-2920 Kalmthout
Type	V-Drive

Description	Dimensions
Max. weight, including user and wheelchair	Standard version: 135 kg Heavy Duty version: 200 kg
Max. speed	6,4 km/h
Energy consumption	16 km
Total mass (without battery pack)	11,8 kg
Masses of removable parts Battery pack	9 kg
Type of wheels	200 x 50 mm
Dimensions of V-Drive module (LxWxH)	450 x 260 x 390 mm
Driving motor	Standard version: 24V 150W DC Heavy Duty version: 24V 200W DC
Battery	2x 12V , 12Ah/20hr
Charger	2A 24V output
Storage and use temperature	+5 °C ~ +41 °C
Operating temperature for electronics	-10°C ~ +50°C
Storage and use humidity	30% ~ 70%
We reserve the right to introduce technical changes. Measurement tolerance ± 15 mm / 1,5 kg / 1,5° .	
* The theoretical driving distance will be reduced if the wheelchair is used frequently on slopes, rough ground or to climb curbs.	

Table des matières

Table des matières	1
Avant-propos	2
1 Description	3
1.1 Compatibilité	3
2 Avant l'utilisation	4
2.1 Utilisation prévue	4
2.2 Consignes générales de sécurité.....	4
3 Utilisation du V-Drive	5
3.1 Montage du V-Drive sur votre fauteuil roulant.....	5
3.2 Démontage du V-Drive pour le transport.....	6
3.3 Manipulation du V-Drive lorsqu'il n'est pas utilisé.....	6
3.4 Fonctions de la console de commande.....	7
3.5 État de la batterie et recharge.....	7
3.6 Réglage de la hauteur du module V-Drive	9
4 Maintenance	10
4.1 Nettoyage	10
4.2 Réutilisation	10
4.3 Durée de vie attendue.....	10
4.4 Mise au rebut.....	10
5 Résolution des problèmes	11
5.1 Anomalies de conduite.....	11
5.2 Codes système	11
6 Caractéristiques techniques	12

Avant-propos

Félicitations ! Vous êtes à présent propriétaire d'un produit Vermeiren !

Ce produit a été fabriqué par un personnel qualifié et responsable. Il est conçu et fabriqué conformément aux normes de qualité élevées, appliquées par Vermeiren.

Merci de la confiance que vous accordez aux produits de Vermeiren. Ce manuel est destiné à vous aider dans l'utilisation de ce dispositif et de ses options de fonctionnement. Veuillez le lire attentivement. Vous pourrez ainsi vous familiariser avec le fonctionnement, les capacités et les limites de votre produit.

Si vous avez encore des questions après la lecture de ce manuel, n'hésitez pas à prendre contact avec votre revendeur spécialisé. Il vous aidera volontiers.

Remarque importante

Pour assurer votre sécurité et prolonger la durée de vie de votre produit, prenez-en grand soin, et faites-le contrôler et entretenir régulièrement.

Ce manuel est le reflet des derniers développements du produit. Vermeiren a le droit d'apporter des modifications à ce type de produit sans être tenu d'adapter ou de remplacer des produits similaires fournis précédemment.

Des illustrations du produit sont utilisées afin de clarifier les instructions de ce manuel. Les détails du produit illustré peuvent diverger de votre produit.

Informations disponibles

Sur notre site Internet <http://www.vermeiren.com/>, vous trouverez toujours la dernière version des informations décrites dans le présent manuel. Veuillez consulter régulièrement ce site Internet pour connaître les éventuelles mises à jour.

Les personnes malvoyantes peuvent télécharger la version électronique de ce manuel et la lire au moyen d'une application de texte-parole.



Ce manuel d'utilisation
Pour l'utilisateur et le revendeur spécialisé



Manuel d'utilisation du fauteuil roulant
Pour l'utilisateur et le revendeur spécialisé



Manuel d'entretien des fauteuils roulants
Pour le revendeur spécialisé



Manuel d'entretien du V-Drive
Pour le revendeur spécialisé



Déclaration de conformité CE

1 Description

Le V-Drive est conçu pour aider les accompagnateurs de personnes en fauteuil roulant dans des situations difficiles, comme la montée de pentes ou de côtes. Il fournit une puissance supplémentaire pour aider à pousser. Le V-Drive est compatible avec de nombreux fauteuils roulants et plusieurs largeurs de siège grâce aux deux versions disponibles : une version standard (poids de l'utilisateur max. 135 kg) et une version intensif (poids de l'utilisateur max. 200 kg).

- i** Avant d'utiliser votre V-Drive, vérifiez les détails techniques et les limites de l'usage prévu. Cf. chapitre 6.

1. Console de commande
2. Sangle de levage
3. Bloc-batterie
4. Module V-Drive



1.1 Compatibilité

Le V-Drive est compatible avec les fauteuils roulants qui répondent aux critères suivants :

- avec une distance entre les bords des tubes extérieurs de 37cm - 50cm. Il s'agit généralement, mais pas toujours, de la même largeur que celle du siège du fauteuil roulant ;
- avec un diamètre de tube rond entre 22 mm - 25 mm.

2 Avant l'utilisation

 **AVERTISSEMENT** Risque de dommages corporels et matériels

- N'installez, n'entretenez et n'utilisez PAS ce produit sans avoir lu et entièrement compris toutes les instructions du présent manuel et de tous les manuels pertinents concernant le fauteuil roulant équipé de ce produit.
- N'essayez en aucun cas d'ouvrir ou de démonter le V-Drive ou la console de commande, ils ne contiennent aucune pièce destinée à l'utilisateur.
- En cas de doutes ou de questions, n'hésitez pas à prendre contact avec votre revendeur local, votre prestataire de soins ou votre conseiller technique qui pourra vous aider.

Pour les fauteuils roulants équipés de freins à câble destinés à l'accompagnateur :

i Les leviers de freins de l'accompagnateur doivent être retirés avant de monter la console de commande du V-Drive. Si, pour cette raison, le fauteuil roulant est laissé sans freins de stationnement, il convient alors d'installer des freins de stationnement distincts sur le fauteuil.

2.1 Utilisation prévue

Ce paragraphe vous donne une brève description de l'usage prévu de votre V-Drive. Des avertissements pertinents ont également été ajoutés aux instructions dans les autres paragraphes. Nous aimerions ainsi attirer votre attention sur un usage inapproprié éventuel qui pourrait survenir.

- Le V-Drive convient à un usage à l'intérieur et à l'extérieur.
- Le V-Drive est conçu et fabriqué uniquement pour aider au transport d'une (1) personne d'un poids maximum de 135 kg (version standard) ou de 200 kg (version intensif).
- Le V-Drive est uniquement destiné à être utilisé par l'accompagnateur, et non pas par l'utilisateur lui-même.
- Consultez également les détails techniques et les limites de votre V-Drive au chapitre 6.
- La garantie sur ce produit est basée sur une utilisation et un entretien normaux, tels que décrits dans le présent manuel. Les dommages à votre produit dus à un usage inapproprié ou à un manque d'entretien auront pour effet d'annuler la garantie.

2.2 Consignes générales de sécurité

Tenez compte des avertissements généraux suivants pendant l'emploi :

- Le V-Drive ne doit pas être exposé à de fortes chutes de neige ou de pluie, à des conditions humides ou à la lumière directe du soleil.
- Lorsque vous branchez/débranchez la batterie du moteur ou du chargeur, assurez-vous que l'alimentation du chargeur et de la console de commande du V- Drive est coupée.
- Votre V-Drive a été testé sur des véhicules représentatifs et caractéristiques, et il respecte les normes CEM appropriées (EN 12184 : 2014, ISO7176-21 : 209). Les sources de champ magnétique, comme les téléphones mobiles, les générateurs électriques ou les sources d'énergie à haute puissance, peuvent cependant influencer les performances de conduite du V-Drive. L'électronique de votre V-Drive peut à son tour également affecter d'autres appareils électroniques comme les systèmes d'alarme des magasins et les portes automatiques. Nous vous recommandons par conséquent de vérifier si votre fauteuil roulant et votre V-Drive ne présentent pas de dégâts ou d'usure qui pourraient encore augmenter l'interférence.
- Assurez-vous que le V-Drive est installé aussi loin à l'arrière du fauteuil roulant que possible pour le confort de l'accompagnateur.

3 Utilisation du V-Drive



ATTENTION

Risque de blessures

- Lisez d'abord les chapitres précédents et informez-vous à propos de l'usage prévu. N'utilisez PAS votre fauteuil roulant avec le V-Drive sans avoir d'abord lu et bien compris toutes les instructions.
- Assurez-vous que le dispositif anti-basculement de votre fauteuil roulant a été abaissé.
- En cas de doutes ou de questions, n'hésitez pas à prendre contact avec votre revendeur local, votre prestataire de soins ou votre conseiller technique qui pourra vous aider.

3.1 Montage du V-Drive sur votre fauteuil roulant

3.1.1 Installation de la console de commande

1. Poussez la console de commande (1) vers l'avant pour la retirer de l'attache (2).
2. Desserrez les deux vis (3) de l'attache et placez celle-ci autour du tube de la poignée de votre fauteuil roulant. Utilisez le rond en caoutchouc (4) si le tube du fauteuil roulant est trop fin.
3. Fixez l'attache autour de la poignée du fauteuil roulant en serrant les deux vis.
4. Remplacez la console (1) sur l'attache en la glissant.

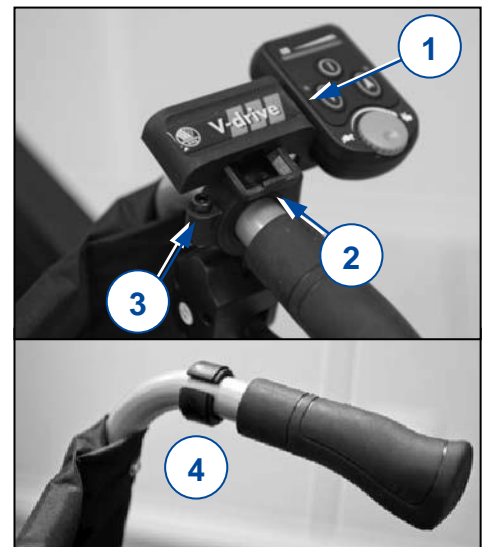

3.1.2 Installation des supports de fixation

1. Installez les deux supports sur le tube horizontal inférieur du fauteuil roulant, juste derrière les attaches transversales (5).
2. Attachez la sangle (6) entre les supports.
3. Veillez à ce que les vis (7) soient suffisamment serrées et ne tournent pas sur le tube.

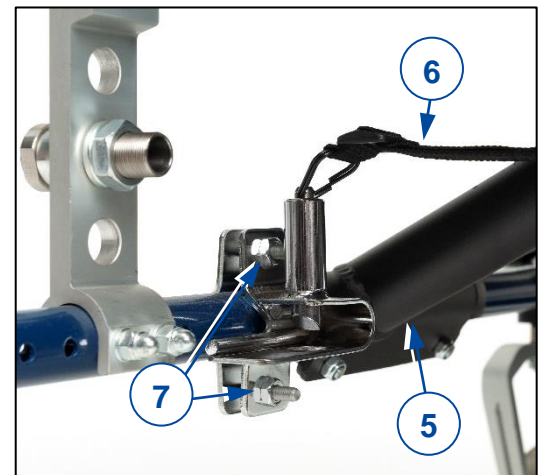

3.1.3 Installation du module V-Drive

1. Faites glisser la barre télescopique (8) à travers l'extrémité avant du module V-Drive. Desserrez la molette (9) sur la barre et réglez la longueur correcte.
2. Serrez les molettes sur la barre et à l'avant du module V-Drive (10).
3. Placez les deux extrémités de la barre à l'arrière des supports, puis poussez le module V-Drive vers l'avant jusqu'à ce qu'il se verrouille en position.
4. Branchez le câble du module V-Drive en dessous de la télécommande (11).
5. Placez la boucle supérieure de la sangle de levage autour de la poignée de poussée opposée à la télécommande (12).

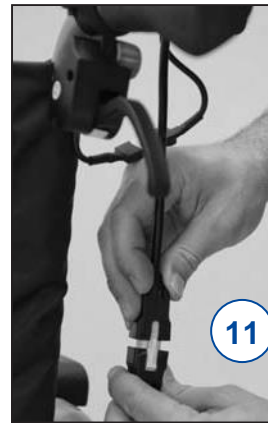
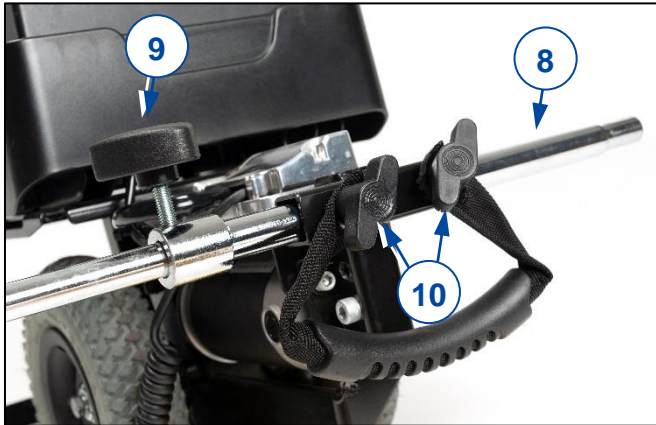

3.1.4 Installation du bloc-batterie

1. Placez le bloc-batterie dans le support de batterie comme illustré sur la photo.
2. Fixez le bloc-batterie en l'enfonçant à fond. Un clic audible se fera entendre.

3.2 Démontage du V-Drive pour le transport

i La batterie fournie avec le V-Drive est classée comme sûre pour les voyages en avion conformément à la disposition particulière A67 de l'IATA.

1. Éteignez le V-Drive.
2. Déconnectez le module V-Drive de la console de commande (§3.1.3, 11).
3. Retirez la sangle de levage de la poignée de poussée (§3.1.3, 12).
4. Retirez le bloc-batterie de son support en tirant sur la poignée de la batterie et en appuyant simultanément sur le bouton PUSH situé au bas du bloc-batterie (13).
5. Tirez la sangle vers le haut (§3.1.26) pour déverrouiller la barre télescopique (§3.1.3, 8). Tenez le V-Drive et poussez un peu le fauteuil roulant vers l'avant pour que la barre télescopique sorte des supports. Retirez le module V-Drive du fauteuil roulant.
6. Placez tous les éléments dans le sac de transport fourni pour éviter de les endommager.
7. Si nécessaire/désiré, vous pouvez à présent plier le fauteuil roulant pour le transport.



3.3 Manipulation du V-Drive lorsqu'il n'est pas utilisé

Lorsque vous souhaitez pousser le fauteuil roulant manuellement et que vous ne souhaitez pas utiliser le V-Drive, relevez le module V-Drive en soulevant la boucle rouge de la sangle et en la plaçant sur la poignée de poussée.



3.4 Fonctions de la console de commande

**ATTENTION**

Risque de blessures

- Commencez toujours à rouler à la vitesse la plus FAIBLE.
- i** Lors de la mise en marche du V-Drive, il y aura un délai de 2 secondes avant que le fauteuil roulant ne commence à se déplacer.

A. Bouton Marche/Arrêt

Appuyez brièvement sur ce bouton pour allumer ou éteindre le V-Drive. Le bouton s'allume en vert lorsque V-Drive est activé.

B. Indicateur de batterie

L'indicateur fournit une estimation de la capacité de batterie restante. Lorsque l'indicateur clignote, rechargez la batterie dès que possible pour éviter qu'elle ne s'éteigne.

C. Bouton de marche arrière

Appuyez sur ce bouton pour reculer. La lumière indiquera que la marche arrière a été activée.

D. Bouton de marche avant

Appuyez sur ce bouton pour avancer vers l'avant. La lumière indiquera que la marche avant a été activée.

E. Bouton de vitesse

Déterminez la vitesse maximale de votre V-Drive. Tournez le bouton dans le sens des aiguilles d'une montre pour augmenter la vitesse maximale, ou dans le sens inverse pour la réduire.

F. Levier d'accélération

Pressez sur le levier pour enclencher le V-Drive. Plus la gâchette est pressée, plus le V-Drive se déplace rapidement. Relâchez la gâchette pour arrêter le V-Drive.

G. Bouton extérieur

Utilisez ce bouton pour modifier l'angle de la console de commande.



3.5 État de la batterie et recharge

**AVERTISSEMENT**

Risque de blessures ou de dommages dus au feu

- Utilisez uniquement le chargeur de batterie fourni avec le V-Drive. L'utilisation de tout autre chargeur peut être dangereuse.
- Le chargeur de batterie est uniquement destiné à la charge des batteries fournies avec le V-Drive, et non à celle d'autres batteries.
- N'apportez aucune modification aux différentes pièces, comme les câbles, prises ou chargeur de batterie. N'ouvrez et ne changez jamais la batterie ou les points de raccordement.
- Protégez la batterie et son chargeur des flammes, des températures élevées et basses (cf. chapitre 6), de l'humidité, des rayons du soleil et des chocs importants (par exemple chute). N'utilisez PAS la batterie si cela a été le cas.
- Rechargez la batterie au moyen du chargeur, à l'intérieur, dans un espace bien aéré et hors de la portée des enfants.

**ATTENTION****Risque de dommages**

- L'autodécharge de la batterie et le courant de repos des utilisateurs connectés videront lentement de la batterie. La batterie peut subir des dommages irréversibles si elle est entièrement déchargée. Assurez-vous donc de la recharger à temps :
 - En cas d'utilisation intensive (longues distances, utilisation quotidienne) : Rechargez immédiatement après utilisation. N'interrompez pas le cycle de charge.
 - En cas d'utilisation moyenne (courtes distances, tous les jours ou quelques fois par semaine) : Rechargez lorsque l'indicateur de la batterie indique une autonomie de 50 %. N'interrompez pas le cycle de charge.
 - En cas d'utilisation limitée ou d'entreposage : Rechargez une fois par semaine. N'interrompez pas le cycle de charge.
- Lisez les conditions d'entreposage et les instructions d'entretien aux chapitres 4 et 6.
- Ne débranchez le chargeur de la batterie que lorsqu'elle est complètement chargée.
- Ne rechargez pas les batteries en dessous de -10°C. Déplacez la batterie à un endroit plus chaud et démarrez la recharge.
- Débarrassez le point de raccordement de la batterie de toute poussière et autre contamination.
- En cas de problème empêchant la charge de la batterie conformément à ces instructions, veuillez prendre contact avec votre revendeur spécialisé.
- Si vous n'utilisez pas votre V-Drive pendant une période prolongée, il faut quand même le recharger au moins une fois par semaine pour maintenir la batterie dans un état pleinement utilisable et pour éviter de l'endommager.

i Lorsque la batterie est complètement chargée, le chargeur passe en charge de maintien pour assurer une autonomie optimale.

i Ne laissez pas le chargeur branché sur la batterie après l'avoir débranché du secteur. Cela entraîne une perte temporaire de puissance et une réduction de la portée de l'entraînement. Il est également recommandé de débrancher le chargeur de la batterie du secteur quand il n'est pas utilisé.

Pour recharger la batterie :

1. Éteignez le V-Drive.
2. Soulevez le bloc-batterie de son support comme décrit au §3.2.
3. Branchez EN PREMIER LIEU le chargeur de la batterie à une prise de courant 230 V CA. Utilisez le chargeur de la batterie directement, sans rallonge, sur l'alimentation électrique (sans système de minuterie).
4. Branchez l'adaptateur sur la prise de charge du bloc-batterie.
5. Le voyant du chargeur s'allume en orange pour indiquer que les batteries sont en charge.
6. Le voyant orange devient vert lorsque la charge est terminée.
7. Débranchez le chargeur de batterie.
8. Retirez le chargeur de batterie de la prise. Laissez-le refroidir et rangez-le dans sa pochette.
9. Allumez le V-Drive. L'indicateur de charge de la batterie doit montrer que la batterie est complètement chargée.

Il est recommandé de continuer à charger pendant quelques heures après que le voyant du chargeur est devenu vert. Cela permettra de maintenir et d'augmenter la capacité de vos batteries. Avec le chargeur fourni, la durée de charge est d'environ 8 heures, mais pour assurer une performance optimale, un cycle de charge de 12 heures est recommandé. Ne rechargez pas les batteries pendant plus de 24 heures.

Le voyant du chargeur s'allume également en vert s'il est allumé mais n'est pas connecté aux batteries.

3.6 Réglage de la hauteur du module V-Drive

La hauteur du module V-Drive peut être réglée sur une plage de 8 cm (5 niveaux) :

1. Retirez le module V-Drive du fauteuil roulant comme décrit au §3.2 .
2. Retirez l'assemblage boulon-écrou (15).
3. Faites glisser le support du tube télescopique (16) vers le haut/bas sur le bloc de fixation jusqu'à la hauteur souhaitée.
4. Remplacez et serrez bien l'assemblage boulon-écrou (15).
5. Rattachez le module V-Drive au fauteuil roulant conformément au §3.1.3 .

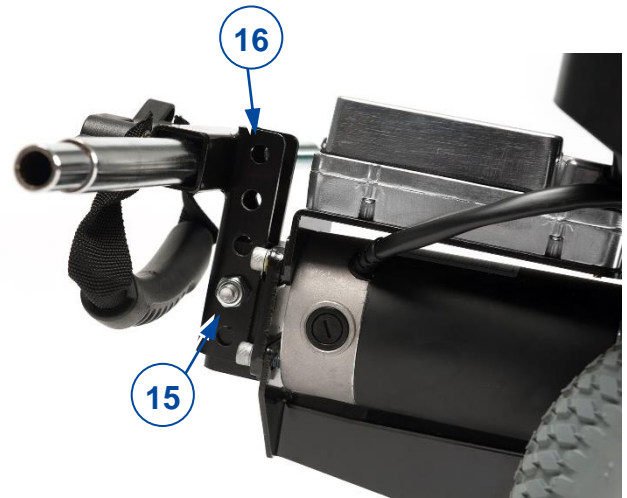

4 Maintenance

- i** Un entretien régulier vous permet de conserver votre V-Drive dans un parfait état de fonctionnement. Pour le manuel d'entretien, consultez le site Internet de Vermeiren : www.vermeiren.com.

 **ATTENTION** Risque de dommages corporels et matériels

Les réparations et les remplacements ne peuvent être réalisés que par des personnes formées, et seules des pièces de rechange d'origine de Vermeiren peuvent être utilisées.

- i** La dernière page de ce manuel contient un formulaire d'enregistrement pour permettre au revendeur spécialisé de consigner chaque service.

Avant chaque utilisation

Inspectez les points suivants :

- État de la batterie : Chargez la batterie si nécessaire, cf. § 3.5.
- Toutes les pièces : présentes, non endommagées, non usées et propres.
- État général.

Prenez contact avec votre revendeur spécialisé pour les réparations et les remplacements de pièces éventuels.

Chaque année ou plus souvent

Faites inspecter et entretenir votre V-Drive par votre revendeur spécialisé au moins une fois par an, ou plus. La fréquence d'entretien minimale dépend de l'usage et doit être déterminée de commun accord avec votre revendeur spécialisé.

4.1 Nettoyage

Essuyez toutes les parties rigides avec un chiffon humide (pas détrempé). Si nécessaire, utilisez un savon doux, approprié pour les laques et les synthétiques.

4.2 Réutilisation

Avant chaque réutilisation, faites contrôler et entretenir le V-Drive conformément aux instructions de ce chapitre.

4.3 Durée de vie attendue

Le V-Drive est conçu pour avoir une durée de vie moyenne de 5 ans. Selon la fréquence d'utilisation, les circonstances de conduite et d'entretien, la durée de vie de votre V-Drive augmentera ou diminuera.

4.4 Mise au rebut

À la fin de sa durée de vie, votre V-Drive doit être mis au rebut conformément à la législation environnementale locale. Il est recommandé de démonter le V-Drive afin de faciliter le transport des matériaux recyclables. Généralement, les batteries sont collectées séparément.

5 Résolution des problèmes



AVERTISSEMENT

Risque de dommages corporels et matériels

- N'essayez JAMAIS de réparer le V-Drive ou la console de commande vous-même.

5.1 Anomalies de conduite

Ce paragraphe énumère un certain nombre de problèmes avec des solutions possibles. Si le problème persiste, ou si vous rencontrez d'autres problèmes non répertoriés ici, prenez contact avec votre revendeur spécialisé.

1. *Le fauteuil roulant ne bouge pas lorsque l'on appuie sur le levier d'accélération.*
 - Vérifiez si le V-Drive est allumé.
 - Vérifiez si la batterie est entièrement rechargée.
 - Vérifiez le branchement entre la batterie et le moteur.
 - Vérifiez si les freins du fauteuil roulant ne sont pas actionnés.
 - Vérifiez si la roue motrice est bien en contact avec le sol.
2. *Le fauteuil roulant est difficile à pousser manuellement.*
 - Vérifiez si les freins du fauteuil roulant ne sont pas actionnés.
 - Soulevez le module V-Drive du sol (§3.3).
 - Retirez le module V-Drive.
3. *Le V-Drive est trop rapide/lent.*
 - Essayez de tourner le bouton de vitesse.
 - Rechargez les batteries (uniquement si elles sont trop faibles).
 - Vérifiez si les freins du fauteuil roulant ne sont pas actionnés.

5.2 Codes système

En cas de problème éventuel, un code système est indiqué par le clignotement du voyant le plus à gauche sur l'indicateur de charge de la batterie.

Le tableau suivant résume les codes système possibles. Vous pouvez résoudre certains problèmes vous-même. Pour tous les problèmes indiqués en grisé, consultez votre revendeur spécialisé.

Code	Problème possible	Effet possible	Solution possible
1	Batterie faible	La vitesse diminue.	Rechargez les batteries.
2	Problème de batterie	Le V-Drive s'arrête.	Vérifiez les câbles et les branchements entre le moteur et le dispositif de commande.
3	Court-circuit	Le V-Drive s'arrête.	Prenez contact avec votre revendeur spécialisé.
6	Chargeur de batterie	Le V-Drive s'arrête.	Débranchez le chargeur de batterie du V-Drive.
7	Problème d'accélération	Le V-Drive s'arrête.	Relâchez le levier d'accélération avant de mettre en marche le V-Drive. Éteignez le V-Drive pendant 5 secondes et rallumez-le.
			Vérifiez les câbles et les branchements.
8	Problème du dispositif de commande	Le V-Drive s'arrête.	Changez le dispositif de commande.
10	Haute tension du dispositif de commande	Le V-Drive s'arrête.	Vérifiez les câbles et les branchements entre les batteries et le dispositif de commande.

6 Caractéristiques techniques

Les détails techniques ci-dessous concernent uniquement cet appareil, pour les réglages standard et les conditions ambiantes optimales. Veuillez tenir compte de ces détails pendant l'utilisation. Les valeurs ne sont plus valables si votre dispositif a été modifié, endommagé ou présente une usure sérieuse. N'oubliez pas que la performance de conduite est influencée par la température ambiante, l'humidité, les pentes (en montée ou descente), le type de surface et l'état de la batterie.

Marque	Vermeiren
Adresse	Vermeirenplein 1/15, B-2920 Kalmthout
Type	V-Drive

Description	Dimensions
Poids max., y compris l'utilisateur et le fauteuil roulant	Version standard : 135 kg Version intensif 200 kg
Vitesse max.	6,4 km/h
Consommation d'énergie	16 km
Poids total (sans le bloc-batterie)	11,8 kg
Poids des pièces amovibles Bloc-batterie	9 kg
Type de roues	200 x 50 mm
Dimensions du module V-Drive (LxlxH)	450 x 260 x 390 mm
Moteur d'entraînement	Version standard : 24V 150W DC Version intensif : 24V 200W DC
Batterie	2x 12V , 12Ah/20h
Chargeur	Sortie 2A 24V
Température d'entreposage et d'utilisation	+5 °C ~ +41 °C
Température de fonctionnement de l'électronique	-10°C ~ +50°C
Humidité d'entreposage et d'utilisation	30% ~ 70%

Nous nous réservons le droit d'apporter des modifications techniques. Tolérance de mesure ± 15 mm / 1,5 kg / 1,5°.

* La plage de distance de conduite théorique sera réduite si le fauteuil roulant est utilisé fréquemment en pentes, sur un terrain accidenté ou en côtes.

Inhoud

Inhoud	1
Voorwoord	2
1 Uw product	3
1.1 Compatibiliteit	3
2 Voor gebruik	4
2.1 Beoogd gebruik	4
2.2 Algemene veiligheidsmaatregelen	4
3 Uw V-Drive gebruiken	5
3.1 V-Drive installeren op uw rolstoel.....	5
3.2 De V-Drive uit elkaar halen voor transport	6
3.3 V-Drive hanteren wanneer niet in gebruik	6
3.4 Functies van de bedieningsconsole	7
3.5 Batterijstatus en laden	7
3.6 Hoogte van de V-Drive module aanpassen.....	9
4 Onderhoud	10
4.1 Schoonmaken	10
4.2 Hergebruik	10
4.3 Verwachte levensduur	10
4.4 Beëindiging van gebruik	10
5 Probleemoplossing	11
5.1 Afwijkingen tijdens het rijden	11
5.2 Systeemcodes	11
6 Technische specificaties	12

Voorwoord

Proficiat! U bent eigenaar van een Vermeiren-product!

Dit product werd vervaardigd door gekwalificeerd en toegewijd personeel. Het werd ontworpen en geproduceerd volgens hoge kwaliteitsnormen, bewaakt door Vermeiren.

Bedankt voor uw vertrouwen in de producten van Vermeiren. Om u te ondersteunen bij het gebruik van dit product en zijn bedieningsmogelijkheden, bieden we u deze handleiding aan. Lees deze informatie zorgvuldig door: het zal u helpen om vertrouwd te raken met de besturing, mogelijkheden en beperkingen van uw product.

Indien u na het lezen van deze handleiding nog vragen heeft, aarzel dan niet om contact op te nemen met uw vakhandelaar. Hij/Zij zal u met plezier verder helpen.

Belangrijke opmerking

Om uw veiligheid te garanderen, en om de levensduur van uw product te verlengen, raden we u aan om er goed zorg voor te dragen en om regelmatig nazicht en onderhoud te laten uitvoeren.

Deze handleiding houdt rekening met de recentste productontwikkelingen. De Firma Vermeiren behoudt zich het recht voor om wijzigingen aan dit type product door te voeren zonder verplicht te zijn om voordien geleverde producten aan te passen of te vervangen.

Afbeeldingen van het product worden gebruikt om de instructies in deze handleiding te verduidelijken. Details van het afgebeelde product kunnen afwijken van uw aangekochte product.

Beschikbare informatie

Op onze website <http://www.vermeiren.com/> kan u steeds de meest recente versie terugvinden van de informatie in deze handleiding. Contacteer deze website regelmatig voor mogelijke updates.

Mensen met een visuele beperking kunnen de elektronische versie van deze handleiding downloaden en laten voorlezen door een tekst-naar-spraak programma.



Deze gebruiksaanwijzing
Voor de gebruiker en vakhandelaar



Gebruiksaanwijzing van de rolstoel
Voor de gebruiker en vakhandelaar



Onderhoudshandleiding voor rolstoelen
Voor de vakhandelaar



Onderhoudshandleiding voor V-Drive
Voor de vakhandelaar



EC-conformiteitsverklaring

1 Uw product

De V-Drive werd ontworpen om rolstoelbegeleiders te helpen in belastende situaties, bijvoorbeeld bij het oprijden van hellingen of glooiingen. Het zorgt voor extra ondersteuning om het duwen te vergemakkelijken. De V-Drive is compatibel met verschillende stoelen en zitbreedtes dankzij de twee beschikbare versies: een standaard versie (max. 135kg gebruikersgewicht) en een Heavy Duty versie (max. 200kg gebruikersgewicht).

- i** Vooraleer uw V-Drive te gebruiken, raadpleeg de technische gegevens en limieten van het bedoeld gebruik. Zie hoofdstuk 6.



1. Besturingsconsole
2. Optreklint
3. Batterijpack
4. V-Drive module

1.1 Compatibiliteit

V-Drive is compatibel met rolstoelen die voldoen aan de volgende criteria:

- Met een afstand tussen de buitenste buizen van 37cm – 50cm. Dit is meestal, maar niet altijd, dezelfde als de zitbreedte;
- Met een ronde buisdiameter van 22mm – 25 mm.

2 Voor gebruik

 **WAARSCHUWING** Gevaar voor letsel en schade

- Installeer, onderhoud of gebruik dit product **NIET** tenzij u de instructies in deze handleiding, alsook andere relevante handleidingen met betrekking op de rolstoel die wordt uitgerust met dit product, volledig gelezen en begrepen heeft.
- Probeer de V-Drive of zijn besturingsconsole in geen geval te openen of uit elkaar te halen - er zijn geen onderdelen die door de gebruiker onderhouden kunnen worden.
- Als u nog vragen heeft of als u ergens aan twijfelt, aarzel dan niet om contact op te nemen met uw lokale vakhandelaar, zorgverlener, of technisch adviseur om u te helpen.

Voor rolstoelen met een trommelrem voor de begeleider:

- i** Remhendels voor de begeleider moeten verwijderd worden vooraleer de V-Drive besturingsconsole te bevestigen. Als de rolstoel daardoor geen parkeerremmen meer heeft, moeten aparte parkeerremmen bevestigd worden.

2.1 Beoogd gebruik

In dit hoofdstuk wordt kort beschreven wat het beoogde gebruik van uw V-Drive inhoudt. Bijkomende relevante waarschuwingen worden gegeven bij de instructies in andere hoofdstukken. Op deze manier proberen we u te waarschuwen voor mogelijk verkeerd gebruik.

- V-Drive is geschikt voor gebruik binnen en buiten.
- V-Drive is uitsluitend ontworpen voor het vervoer/transfer van één (1) persoon met een maximumgewicht van 135 kg (Standaard versie) of 200 kg (Heavy Duty versie).
- V-Drive mag enkel bediend worden door een begeleider, niet door de gebruiker zelf.
- Lees eerst alle technische details en limieten van uw V-Drive in hoofdstuk 6.
- De garantie op dit product is gebaseerd op normaal gebruik en onderhoud zoals beschreven in deze handleiding. De garantie vervalt bij schade die werd veroorzaakt door verkeerd gebruik of gebrek aan onderhoud.

2.2 Algemene veiligheidsmaatregelen

Houd rekening met de volgende algemene waarschuwingen tijdens het gebruik:

- V-Drive mag niet blootgesteld worden aan hevige sneeuw of regen, vochtige omgevingen, of direct zonlicht.
- Wanneer u de batterij verbindt met/ontkoppelt van de motor of lader, zorg er dan voor dat zowel de stroom naar de lader als de V-Drive besturingsconsole uitgeschakeld is.
- Uw V-Drive werd getest op elektromagnetische compatibiliteit en voldoet aan de standaard, (EN 12184: 2014, ISO7176-21: 209). Toch kunnen elektromagnetische velden de rijprestatie van uw V-Drive beïnvloeden, bijvoorbeeld bij gsm's, stroomgeneratoren of energiebronnen met hoog vermogen. De elektronica van uw V-Drive kan echter ook andere elektrische apparaten beïnvloeden, zoals alarmsystemen in winkels en automatische deuren. We raden daarom aan om uw V-Drive regelmatig te checken op schade of slijtage aangezien dit de storing kan vergroten.
- Zorg ervoor dat de V-Drive zo ver mogelijk achterop de rolstoel gemonteerd wordt als comfortabel is voor de begeleider.

3 Uw V-Drive gebruiken



WAARSCHUWING

Gevaar voor letsel

- Lees eerst de voorgaande hoofdstukken en informeer uzelf over het beoogde gebruik. Gebruik uw rolstoel met V-Drive NIET voordat u alle instructies gelezen en begrepen heeft.
- Zorg ervoor dat de anti-tipping van uw rolstoel is neergelaten.
- Als u nog vragen heeft of als u ergens aan twijfelt, aarzel dan niet om contact op te nemen met uw lokale vakhandelaar, zorgverlener, of technisch adviseur om u te helpen.

3.1 V-Drive installeren op uw rolstoel

3.1.1 De besturingsconsole installeren

1. Duw de besturingsconsole (1) voorwaarts om het uit de klem (2) te trekken.
2. Draai beide schroeven (3) van de klem los en plaats de klem rond de buis van het rolstoelhandvat. Gebruik de cirkelvormige rubber (4) als de buis te dun is.
3. Zet de klem vast op de buis door beide schroeven aan te draaien.
4. Schuif de besturingsconsole (1) terug op de klem.

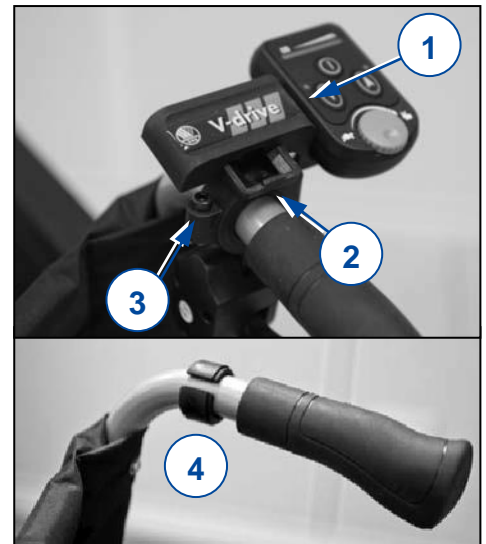

3.1.2 De bevestigingsbeugels installeren

1. Monteer beide beugels op de onderste horizontale buizen van de rolstoel, net achter de bevestigingen van het kruis (5), door de schroeven goed aan te draaien.
2. Bevestig het lint (6) tussen de twee beugels.
3. Zorg ervoor dat de schroeven (7) vast genoeg zijn aangedraaid en dat de beugels niet kunnen ronddraaien op de buis.

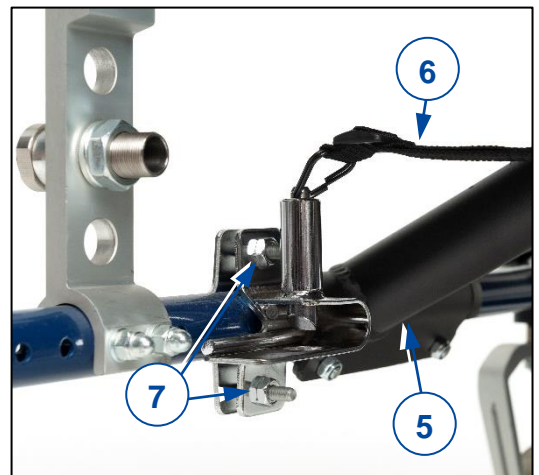

3.1.3 De V-Drive module installeren

1. Schuif de telescopische buis (8) door de voorkant van de V-Drive module. Zet de sterknop (9) op de buis los en pas aan tot de correcte lengte.
2. Draai de knop op de buis (9) en de knoppen aan de voorkant van de module (10) stevig aan.
3. Plaats de twee uiteinden van de telescopische buis op de beugels en duw de V-Drive module naar voor tot ze vastklikt.
4. Sluit de kabel van de V-Drive module aan op de kabel onderaan de besturingsconsole (11).
5. Plaats de bovenste lus van het optreklijnt aan het handvat zonder besturingsconsole (12).

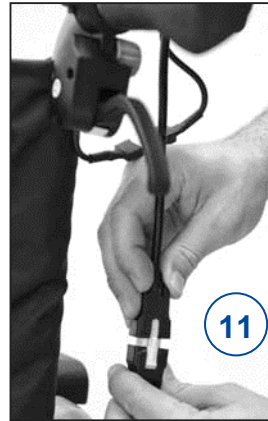
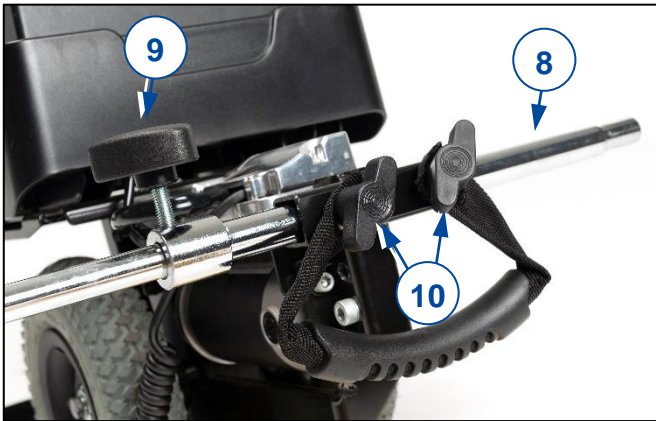

3.1.4 Het batterijpack installeren

1. Plaats het batterijpack in de batterijhouder zoals op de foto.
2. Zet het batterijpack vast door het helemaal op zijn plaats te duwen. Er is een duidelijke klik hoorbaar.



3.2 De V-Drive uit elkaar halen voor transport

i De bij V-Drive geleverde batterij is geclassificeerd als veilig voor het luchtverkeer in overeenstemming met de speciale IATA bepaling A67.

1. Schakel de V-Drive uit.
2. Koppel de V-Drive module los van de besturingsconsole (§3.1.3, 11).
3. Haal het optreklint van het handvat (§3.1.3, 12).
4. Haal het batterijpack uit de batterijhouder door aan het handvat te trekken en gelijktijdig de PUSH knop onder het batterijpack in te duwen (13).
5. Trek het lint (§3.1.2, 6) omhoog om de telescopische buis (§3.1.3, 8) los te zetten. Houd V-Drive vast en duw de rolstoel een beetje voorwaarts zodat de telescopische buis uit de beugels komt. Verwijder de V-Drive module van de rolstoel.
6. Plaats alle onderdelen in de meegeleverde tas om schade te voorkomen.
7. Indien nodig/gewenst, kan u nu de rolstoel vouwen voor transport.



3.3 V-Drive hanteren wanneer niet in gebruik

Wanneer u de rolstoel zelf wil duwen zonder V-Drive te gebruiken, houd dan de V-Drive module van de grond door de rode lus van het optreklint over het rolstoelhandvat te plaatsen.



3.4 Functies van de bedieningsconsole

 **VOORZICHTIG** Gevaar voor letsel

- Begin altijd met de LAAGSTE snelheid te rijden.

i Wanneer V-Drive wordt ingeschakeld, zal er steeds een vertraging van 2 seconden zijn vooraleer deze begint te rijden.

A. AAN/UIT knop

Druk deze knop kort in om V-Drive AAN/UIT te schakelen. De knop licht groen op wanneer de V-Drive is ingeschakeld.

B. Batterij-indicator

De indicator geeft een idee van de resterende batterijcapaciteit. Wanneer de indicator knippert, dient u de batterij zo snel mogelijk te herladen om te voorkomen dat V-Drive zichzelf uitschakelt.

C. Knop voor achterwaarts bewegen

Druk deze knop om achterwaarts te rijden. Het lampje zal aanduiden dat achterwaarts rijden geactiveerd is.

D. Knop voor voorwaarts bewegen

Druk deze knop om voorwaarts te rijden. Het lampje zal aanduiden dat voorwaarts rijden geactiveerd is.

E. Snelheidsregelaar

Bepaal de maximum snelheid van uw V-Drive. Draai de knop met de klok mee om de maximum snelheid te verhogen, of tegen de klok in om de maximum snelheid te verlagen.

F. Snelheidshendel

Trek de hendel omhoog om de V-Drive te doen rijden. Hoe meer de hendel wordt ingedrukt, hoe sneller V-Drive zal rijden. Laat de hendel los om V-Drive te doen stoppen.

G. Buitenknop

Gebruik deze knop om de hoek van de bedieningsconsole aan te passen.



3.5 Batterijstatus en laden

 **WAARSCHUWING** Gevaar voor letsel en/of schade door brand

- Gebruik enkel de batterijlader die geleverd werd bij uw V-Drive. Het gebruiken van een andere lader kan gevaarlijk zijn.
- De lader is enkel bedoeld om de batterijen op te laden die geleverd werden bij uw V-Drive, geen andere batterijen.
- Maak geen aanpassingen aan de geleverde onderdelen, bijv. kabels, stekkers of de batterijlader. Open of vervang nooit de batterij of de aansluitpunten.
- Bescherm de batterij en batterijlader tegen vlammen, hoge en lage temperaturen (zie hoofdstuk 6), vochtigheid, zon, hevige schokken (bijvoorbeeld vallen). Gebruik de batterij NIET als ze is blootgesteld aan een van de voornoemde omstandigheden.
- Laad de batterij op met de geleverde lader, binnenshuis, in een goed geventileerde ruimte, buiten het bereik van kinderen.

⚠ VOORZICHTIG Gevaar voor schade

- Automatische ontlading van de batterij en de ruststroom van de verbonden gebruikers zullen de batterij langzaam ontladen. De batterij kan onherstelbaar beschadigd raken indien ze volledig ontladen wordt. Zorg er daarom steeds voor dat de batterij tijdig wordt opgeladen:
 - Bij intensief gebruik (lange afstanden, dagelijks gebruik): Herlaad onmiddellijk na gebruik. Onderbreek de laadcyclus niet.
 - Bij gemiddeld gebruik (korte afstanden, dagelijks of en paar keer per week): Herlaad wanneer de batterij-indicator nog 50% aangeeft. Onderbreek de laadcyclus niet.
 - Bij weinig gebruik of opslag: Herlaad één keer per week. Onderbreek de laadcyclus niet.
- Lees de instructies voor opslag en onderhoud in hoofdstuk 4 en 6.
- Koppel de batterijlader pas los wanneer de batterij volledig werd opgeladen.
- Laad batterijen niet op onder -10° . Verplaats de batterij naar een warmere plaats en begin het opladen.
- Houd het aansluitpunt voor de batterijlader vrij van stof of vuil.
- In geval van problemen waardoor de batterij niet opgeladen kan worden volgens de gebruiksaanwijzing van de lader, neem dan contact op met uw vakhandelaar.
- Wanneer de V-Drive niet gebruikt wordt gedurende een langere periode, dan moet hij nog wel minstens één keer per week herladen worden om de batterij gebruiksklaar te houden, en om schade aan de batterij te voorkomen.

i Wanneer de batterij volledig opgeladen is, zal de lader nog steeds druppelsgewijs de batterij bijladen om een optimaal bereik te garanderen.

i Houd de batterijlader niet aangesloten op de batterij wanneer die al ontkoppeld is van het stopcontact. Dit zal zorgen voor een tijdelijke stroomafname en minder rijbereik. Het is ook aan te raden om de batterijlader uit het stopcontact te trekken wanneer hij niet in gebruik is.

Om de batterij op te laden:

1. Schakel V-Drive UIT.
2. Til het batterijpack uit de batterijhouder zoals beschreven in §3.2.
3. Verbind EERST de batterijlader met een 230V AC stopcontact. Gebruik de batterijlader rechtstreeks in het stopcontact, zonder verlengsnoer (en zonder tijdschakelaar).
4. Sluit de lader aan op het aansluitpunt van het batterijpack.
5. De LED van de lader licht oranje op om aan te geven dat de batterijen geladen worden.
6. De oranje LED wordt groen zodra het laden is afgerond.
7. Koppel de batterijlader los.
8. Verwijder de lader uit het stopcontact, laat afkoelen en bewaar in de bijhorende tas.
9. Schakel V-Drive aan. De batterij-indicator zal nu aantonen dat de batterij volledig opgeladen is.

We raden aan om nog enkele uren te blijven laden nadat de LED groen geworden is. Dit zal de capaciteit van de batterijen onderhouden en verbeteren. Met de meegeleverde lader duurt een laadcyclus ongeveer 8 uur, maar om optimale werking te verzekeren wordt een laadcyclus van 12 uur aangeraden. Laad de batterijen niet langer dan 24 uur op.

De LED van de batterijlader zal ook groen oplichten wanneer de lader is aangesloten op het stopcontact maar niet op de batterijen.

3.6 Hoogte van de V-Drive module aanpassen

De hoogte van de V-Drive module kan aangepast worden over een afstand van 8 cm (5 stappen):

1. Verwijder de V-Drive module van de rolstoel zoals beschreven in §3.2 .
2. Verwijder de bout-moer verbinding (15).
3. Schuif de bevestiging van de telescopische buis (16) omhoog/omlaag over het bevestigingsblok tot de gewenste hoogte.
4. Plaats de bout-moer verbinding (15) terug en draai stevig aan.
5. Bevestig de V-Drive module terug op de rolstoel volgens §3.1.3 .

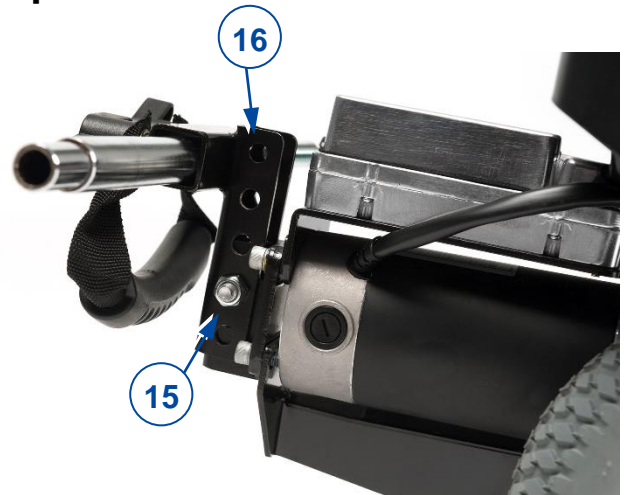

4 Onderhoud

- i** Regelmatig onderhoud zorgt ervoor dat uw scooter in een perfect functionele staat gehouden wordt. Voor de onderhoudsinstructies, raadpleeg de Vermeiren website: www.vermeiren.com.

 **VOORZICHTIG** Gevaar voor letsel of beschadiging

Reparaties en vervangingen mogen enkel uitgevoerd worden door opgeleid personeel, en enkel originele onderdelen van Vermeiren mogen hierbij gebruikt worden.

- i** De laatste pagina van deze handleiding bevat een registratieformulier, bedoeld voor de vakhandelaar om ieder onderhoud te registreren.

Voor ieder gebruik

Kijk de volgende punten na:

- Batterijstatus: laad de batterij op indien nodig, zie §3.5.
- Alle onderdelen: aanwezig, niet beschadigd of versleten, schoon.
- Algemene staat

Contacteer uw vakhandelaar voor eventuele reparaties of vervanging van onderdelen.

Jaarlijks of vaker

Laat uw V-Drive nakijken en onderhouden door uw vakhandelaar, ten minste één keer per jaar of vaker. De minimale onderhoudsfrequentie is afhankelijk van het gebruik en moet daarom besproken worden met uw vakhandelaar.

4.1 Schoonmaken

Veeg alle harde onderdelen van de V-Drive schoon met een vochtig doek (niet doorweekt). Indien nodig, gebruik een milde zeep die geschikt is voor vernis en synthetische materialen.

4.2 Hergebruik

Voor ieder hergebruik moet de V-Drive ontsmet, geïnspecteerd en onderhouden worden volgens de instructies in dit hoofdstuk.

4.3 Verwachte levensduur

De gemiddelde levensduur van uw V-Drive is 5 jaar. De levensduur zal toenemen of afnemen afhankelijk van de gebruiksfrequentie, rijomstandigheden en onderhoud.

4.4 Beëindiging van gebruik

Op het einde van de levensduur moet u de V-Drive vernietigen volgens de lokale milieuwetgeving. De beste manier om dit te doen, is de V-Drive te demonteren om het vervoer van de recycleerbare onderdelen te vergemakkelijken.

5 Probleemoplossing

 **WAARSCHUWING** Gevaar voor letsel en schade

- Probeer NOOIT zelf uw rolstoel te repareren.

5.1 Afwijkingen tijdens het rijden

Deze paragraaf lijst een aantal problemen op met mogelijke oplossingen. Als het probleem zich blijft voordoen, of als u enig ander probleem ondervindt, contacteer dan uw vakhandelaar.

1. *De rolstoel beweegt niet wanneer de snelheidshendel wordt ingedrukt.*

- Controleer of de V-Drive in ingeschakeld.
- Controleer of de batterij volledig is opgeladen.
- Controleer of de verbinding tussen de batterij en motor correct is.
- Zorg ervoor dat de remmen van de rolstoel niet aan staan.
- Zorg ervoor dat het aandrijfwiel contact maakt met de grond.

2. *Het is moeilijk om de rolstoel manueel te duwen.*

- Zorg ervoor dat de remmen van de rolstoel niet aan staan.
- Til de V-Drive module van de grond (§3.3).
- Verwijder de V-Drive module.

3. *De V-Drive is te snel/traag.*

- Probeer de snelheid te regelen met de snelheidsregelaar.
- Herlaad de batterijen (indien te traag).
- Zorg ervoor dat de remmen van de rolstoel niet aan staan.

5.2 Systeemcodes

In geval van een mogelijk probleem, wordt door het knipperen van de linkse LED van de batterij-indicator een systeemcode weergegeven.

Volgende tabel somt de mogelijke systeemcodes op. Sommige problemen kunnen door uzelf opgelost worden. Voor alle problemen in het grijs dient u uw vakhandelaar te raadplegen.

Code	Mogelijk probleem	Mogelijk effect	Mogelijke oplossing
1	Lage batterij	De snelheid neemt af.	Laad de batterijen op.
2	Batterijprobleem	V-Drive stopt.	Controleer de kabels en verbindingen tussen de motor en bediening.
3	Kortsluiting	V-Drive stopt.	Contacteer uw vakhandelaar.
6	Batterijlader	V-Drive stopt.	Ontkoppel de batterijlader van de V-Drive.
7	Probleem met snelheidshendel	V-Drive stopt.	Laat de snelheidshendel los vooraleer V-Drive in te schakelen. Schakel V-Drive uit gedurende 5 seconden en start opnieuw op.
			Controleer de kabels en verbindingen.
8	Probleem met bedieningsconsole	V-Drive stopt.	Vervang de bedieningsconsole.
10	Console hoog voltage	V-Drive stopt.	Controleer de kabels en verbindingen tussen de batterijen en de bedieningsconsole.

6 Technische specificaties

Onderstaande technische gegevens zijn enkel geldig voor dit product, met standaard instellingen en optimale omgevingscondities. Houd bij gebruik rekening met deze details. Deze waarden zijn niet meer van toepassing als uw product werd gewijzigd, of wanneer het beschadigd of ernstig versleten is. Houd er rekening mee dat de rijprestatie beïnvloed wordt door omgevingstemperatuur, luchtvochtigheid, hellingen (op/nee), soort oppervlak en batterijstatus.

Merk	Vermeiren
Adres	Vermeirenplein 1/15, B-2920 Kalmthout
Type	V-Drive

Omschrijving	Afmetingen
Max. gewicht, incl. gebruiker en rolstoel	Standaard versie: 135 kg Heavy Duty versie: 200 kg
Max. snelheid	6,4 km/h
Energieconsumptie *	16 km
Totaal gewicht (zonder batterijpack)	11,8 kg
Gewicht afneembare onderdelen Batterijpack	9 kg
Type wielen	200 x 50 mm
Dimensies V-Drive module (LxBxH)	450 x 260 x 390 mm
Motor	Standaard versie: 24V 150W DC Heavy Duty versie: 24V 200W DC
Batterij	2x 12V , 12Ah/20hr
Lader	2A 24V output
Opslag- en gebruikstemperatuur	+5 °C ~ +41 °C
Werkings temperatuur van de elektronica	-10°C ~ +50°C
Opslag en gebruiksluchtvochtigheid	30% ~ 70%

We behouden ons het recht voor om technische wijzigingen te introduceren. Meettolerantie ± 15 mm / 1,5 kg / 1,5°.

* De theoretische actieradius zal worden verlaagd als de rolstoel vaak wordt gebruikt op hellingen, ruw terrein of stoepranden.

Inhalt

Inhalt	1
Vorwort	2
1 Beschreibung	3
1.1 Kompatibilität	3
2 Vor der Benutzung	4
2.1 Vorgesehene Benutzung	4
2.2 Allgemeine Sicherheitshinweise	4
3 Benutzung des V-Drive	5
3.1 Montage des V-Drive am Rollstuhl	5
3.2 Demontage des V-Drive zwecks Transport	6
3.3 V-Drive-Handhabung bei Nichtgebrauch	6
3.4 Funktionen der Bedienkonsole	7
3.5 Akkustatus und Aufladung	7
3.6 Höhenanpassung beim V-Drive-Modul	9
4 Instandhaltung	10
4.1 Reinigung	10
4.2 Wiederbenutzung	10
4.3 Voraussichtliche Nutzungsdauer	10
4.4 Nutzungsende	10
5 Störungsbeseitigung	11
5.1 Auffälligkeiten beim Fahren	11
5.2 Systemcodes	11
6 Technische Daten	12

DE Vorwort

Herzlichen Glückwunsch! Sie sind nun Besitzer eines Vermeiren-Produkts!

Dieses Produkt wurde von versierten und engagierten Mitarbeitern gefertigt. Es entspricht hinsichtlich Konstruktion und Fertigung den hohen Qualitätsstandards von Vermeiren.

Vielen Dank für Ihr Vertrauen in Produkte von Vermeiren. Dieses Handbuch soll Ihnen bei der Benutzung dieses Gerätes und seiner Bedienmöglichkeiten helfen. Lesen Sie es daher bitte aufmerksam durch, um sich mit der Bedienung, den Fähigkeiten und Beschränkungen Ihres Produkts vertraut zu machen.

Sollten Sie nach der Lektüre dieses Handbuchs noch Fragen haben, können Sie sich jederzeit an Ihren Fachhändler wenden. Er wird Ihnen gerne in dieser Angelegenheit weiterhelfen.

Wichtiger Hinweis

Um Ihre Sicherheit zu gewährleisten und die Nutzungsdauer Ihres Produkts zu verlängern, sollten Sie es gut behandeln und regelmäßig überprüfen und/oder warten lassen.

Dieses Handbuch enthält die neuesten Produktentwicklungen. Vermeiren behält sich das Recht vor, Veränderungen an dieser Art von Produkt vorzunehmen, ohne eine Verpflichtung einzugehen, ähnliche bereits ausgelieferte Produkte anzupassen oder auszutauschen.

Abbildungen des Produkts dienen zur Verdeutlichung der Anweisungen in diesem Handbuch. Das gezeigte Produkt kann in Details von Ihrem Produkt abweichen.

Verfügbare Informationen

Auf unserer Webseite <http://www.vermeiren.com/> finden Sie stets die aktuellste Version der in diesem Handbuch beschriebenen Informationen. Informieren Sie sich bitte regelmäßig auf dieser Website nach eventuell verfügbaren Aktualisierungen.

Sehbehinderte Menschen können sich die elektronische Version dieses Handbuchs herunterladen und mit Hilfe einer Sprachsyntheselösung („Text-to-Speech-Software“) vorlesen lassen.



Dieses Benutzerhandbuch
Für Benutzer und Fachhändler



Benutzerhandbuch für einen Rollstuhl
Für Benutzer und Fachhändler



Servicehandbuch für Rollstühle
Für Fachhändler



Wartungshandbuch für V-Drive
Für Fachhändler



EG-Konformitätserklärung

1 Beschreibung

Der V-Drive wurde entwickelt, um Rollstuhl-Begleitpersonen in anstrengenden Situationen zu unterstützen, wie beispielsweise beim Befahren von Steigungen und Abhängen. Er stellt zusätzliche Leistung beim Schieben bereit. Der V-Drive ist in zwei Versionen erhältlich und dadurch mit verschiedenen Rollstühlen und Sitzbreiten kompatibel: eine Standardversion (max. 135 kg Benutzergewicht) und eine Schwerlastversion (max. 200 kg Benutzergewicht).

- i** Bevor Sie den V-Drive benutzen, informieren Sie sich bitte über die technischen Details und Benutzungsbedingungen. Siehe Abschnitt 6.



1. Bedienkonsole
2. Aufrichtgurt
3. Akkupack
4. V-Drive-Modul

1.1 Kompatibilität

Der V-Drive ist für Rollstühle geeignet, die folgende Kriterien erfüllen:

- Abstand zwischen den Außenrohrkanten: 37 cm - 50 cm. Dies ist nicht immer, in der Regel aber identisch mit der Rollstuhlsitzbreite;
- Rundrohrdurchmesser: 22 mm - 25 mm

DE 2 Vor der Benutzung

 **WARNUNG** Gefahr von Personen- oder Sachschäden

- Dieses Produkt darf ERST montiert, gewartet oder benutzt werden, wenn zuvor sämtliche Anweisungen in diesem Handbuch sowie alle relevanten Handbücher in Bezug auf den mit diesem Produkt ausgestatteten Rollstuhl aufmerksam gelesen und vollständig verstanden wurden.
- Versuchen Sie unter keinen Umständen, den V-Drive zu öffnen oder zu demontieren – es befinden sich keine benutzerseitig zu wartenden Teile darin.
- Bei Zweifeln oder Fragen wenden Sie sich bitte zwecks Hilfe an Ihren Fachhändler, Pflegedienst oder Fachberater.

Für Rollstühle mit Begleiterbremsen:

- i** Bevor die V-Drive-Bedienkonsole montiert wird, sollten Hebel von Begleiterbremsen entfernt werden. Falls der Rollstuhl dadurch keine Feststellbremsen mehr hat, sollten separate Feststellbremsen montiert werden.

2.1 Vorgesehene Benutzung

Dieser Abschnitt enthält eine kurze Beschreibung der vorgesehenen Benutzung des V-Drive. Darüber hinaus enthalten die Anweisungen in den anderen Kapiteln zusätzliche Warnhinweise. Auf diese Weise wollen wir Sie auf die Möglichkeit einer unsachgemäßen Benutzung hinweisen.

- Der V-Drive ist für den Innen- und Außenbereich geeignet.
- Er ist ausschließlich dafür vorgesehen, den Transport einer (1) Person mit einem Gewicht von maximal 135 kg (Standardversion) oder 200 kg (Schwerlastversion) zu unterstützen.
- Der V-Drive darf nur von einer Begleitperson benutzt werden, und nicht vom Benutzer selbst.
- Sehen Sie sich bitte alle technischen Daten und Einschränkungen des V-Drive im Abschnitt 6 an.
- Die Garantie für dieses Produkt beruht auf dessen normaler Benutzung und Wartung wie in diesem Handbuch beschrieben. Schäden an Ihrem Produkt, die auf unsachgemäße Benutzung oder mangelnde Wartung zurückzuführen sind, führen zum Erlöschen der Garantie.

2.2 Allgemeine Sicherheitshinweise

Beachten Sie bei der Benutzung die folgenden allgemeinen Warnhinweise:

- Der V-Drive darf weder starkem Schneefall oder Regen noch hoher Feuchtigkeit oder direkter Sonneneinstrahlung ausgesetzt werden.
- Achten Sie beim Anschließen / Abtrennen des Akkus vom Motor oder dem Ladegerät darauf, dass sowohl die Stromversorgung des Ladegeräts als auch die V-Drive-Bedienkonsole ausgeschaltet sind.
- Der V-Drive wurde an typischen, repräsentativen Fahrzeugen auf elektromagnetische Verträglichkeit getestet und entspricht den relevanten EMV-Normen (DE 12184: 2014, ISO7176-21: 209). Dennoch können Quellen elektromagnetischer Felder wie Mobiltelefone, Stromgeneratoren oder Energiequellen mit hoher Leistung die Fahrleistung des V-Drive beeinträchtigen. Andererseits kann auch die Elektronik des V-Drive Einfluss auf andere elektronische Geräte wie Alarmanlagen in Geschäften und Automatiktüren haben. Wir empfehlen daher, dass Sie Ihren Rollstuhl und den V-Drive regelmäßig auf Beschädigungen und Verschleiß überprüfen, weil dies solche Beeinträchtigungen verstärken könnte.
- Achten Sie darauf, dass der V-Drive möglichst weit hinten am Rollstuhl montiert wird, ohne den Komfort für die Begleitperson zu beeinträchtigen.

3 Benutzung des V-Drive

 **VORSICHT** Verletzungsgefahr

- Lesen Sie bitte zunächst die vorhergehenden Kapitel, um sich über die Benutzungsbedingungen zu informieren. Verwenden Sie Ihren Rollstuhl NUR DANN mit dem V-Drive, wenn Sie alle Anweisungen gelesen und verstanden haben.
- Achten Sie darauf, dass die Kippschutzvorrichtung an Ihrem Rollstuhl abgesenkt ist.
- Bei Zweifeln oder Fragen wenden Sie sich bitte zwecks Hilfe an Ihren Fachhändler, Pflegedienst oder Fachberater.

3.1 Montage des V-Drive am Rollstuhl

3.1.1 Montage der Bedienkonsole

1. Drücken Sie die Bedienkonsole (1) nach vorn, um sie aus der Halterung (2) zu nehmen.
2. Lösen Sie die beiden Schrauben (3) der Halterung und bringen Sie sie am Rohr Ihres Rollstuhlgriffs an. Verwenden Sie das runde Gummistück (4), falls der Rollstuhlgriff zu dünn ist.
3. Befestigen Sie die Halterung am Rollstuhlgriff, indem Sie die beiden Schrauben festziehen.
4. Schieben Sie die Konsole (1) wieder auf die Halterung.

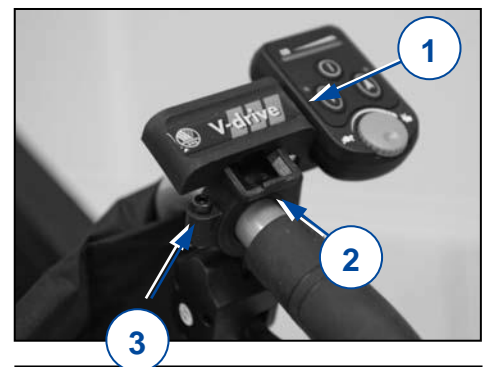

3.1.2 Montage der Stützhalterungen

1. Montieren Sie beide Halterungen am unteren horizontalen Rohr des Rollstuhls, direkt hinter den Traversen (5).
2. Bringen Sie den Gurt (6) zwischen den Halterungen an.
3. Achten Sie darauf, dass die Schrauben (7) ausreichend fest angezogen sind und sich nicht am Rohr drehen.

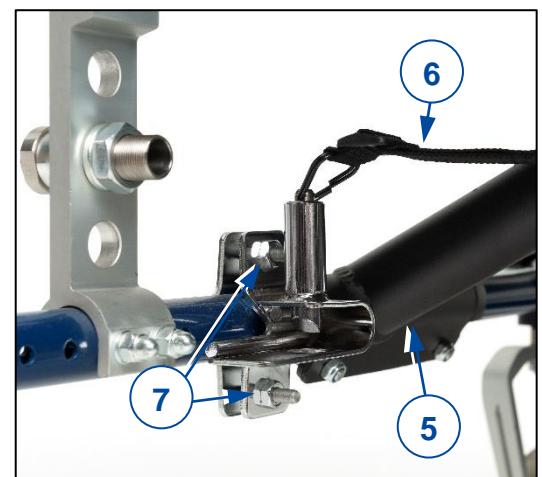

3.1.3 Montage des V-Drive-Moduls

1. Schieben Sie die Teleskopstange (8) durch das Vorderteil des V-Drive-Moduls. Lösen Sie den Sterngriff (9) an der Stange und stellen Sie die korrekte Länge ein.
2. Ziehen Sie die Drehgriffe an der Stange und vorn am V-Drive-Modul (10) fest.
3. Setzen Sie die beiden Enden der Stange hinten auf die Halterungen und drücken Sie das V-Drive-Modul dann nach vorn, bis es einrastet.
4. Schließen Sie das Kabel vom V-Drive-Modul unten am Bedienteil (11) an.
5. Legen Sie die obere Schlaufe des Hebegurts um den Schiebegriff (12), der dem Bedienteil gegenüberliegt.

DE

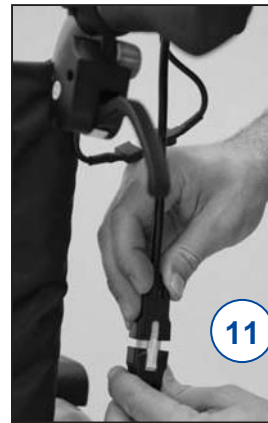
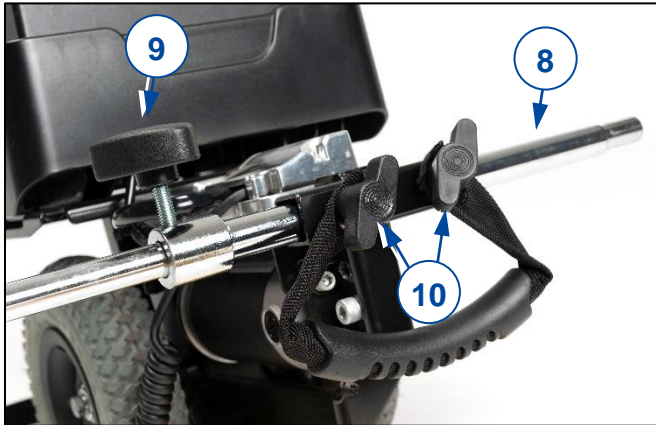

3.1.4 Montage des Akkupacks

1. Legen Sie das Akkupack in die Akkuablage (siehe Foto).
2. Sichern Sie das Akkupack, indem Sie es vollständig hineinschieben, bis es hörbar einrastet.

3.2 Demontage des V-Drive zwecks Transport

i Der zum Lieferumfang des V-Drive gehörende Akku ist als flugreisesicher gemäß IATA-Sonderbestimmung A67 klassifiziert.

1. Schalten Sie den V-Drive aus.
2. Trennen Sie das V-Drive-Modul von der Bedienkonsole ab (Abschnitt 3.1.3, 11).
3. Entfernen Sie den Hebegurt vom Schiebegriff (Abschnitt 3.1.3, 12).
4. Nehmen Sie das Akkupack aus der Ablage, indem Sie am Griff ziehen und gleichzeitig die Drucktaste unten am Akkupack (13) betätigen.
5. Ziehen Sie den Gurt nach oben (Abschnitt 3.1.2, 6), um die Teleskopstange zu entriegeln (Abschnitt 3.1.3, 8). Halten Sie den V-Drive fest und drücken Sie den Rollstuhl etwas nach vorn, so dass sich die Teleskopstange aus den Halterungen löst. Entfernen Sie den V-Drive vom Rollstuhl.
6. Legen Sie alle Teile in die mitgelieferte Tragetasche, um sie vor Beschädigungen zu schützen.
7. Falls notwendig/gewünscht, können Sie den Rollstuhl nun für den Transport zusammenklappen.



3.3 V-Drive-Handhabung bei Nichtgebrauch

Falls Sie den Rollstuhl manuell schieben wollen und den V-Drive nicht benötigen, heben Sie das V-Drive-Modul vom Boden ab, indem Sie die rote Schlaufe am Hebegurt anheben und auf dem Schiebegriff ablegen.



3.4 Funktionen der Bedienkonsole

 **VORSICHT** Verletzungsgefahr

- Starten Sie immer mit der NIEDRIGSTEN Geschwindigkeit.
- i** Beim Einschalten des V-Drive gibt es eine 2-sekündige Verzögerung, bevor sich der Rollstuhl in Bewegung setzt.

A. EIN/AUS-Taste

Drücken Sie kurz auf diese Taste, um den V-Drive EIN/AUS zu schalten. Die Taste leuchtet hellgrün, wenn der V-Drive eingeschaltet ist.

B. Akkuladestandsanzeige

Die Anzeige gibt ungefähr die verbleibende Akkukapazität an. Wenn sie blinkt, muss der Akku möglichst bald wieder aufgeladen werden, um eine Abschaltung zu vermeiden.

C. Rückwärts-Taste

Drücken Sie diese Taste, um rückwärts zu fahren. Das Licht zeigt an, dass die Rückwärtsbewegung aktiviert wurde.

D. Vorwärts-Taste

Drücken Sie diese Taste, um vorwärts zu fahren. Das Licht zeigt an, dass die Vorwärtsbewegung aktiviert wurde.

E. Geschwindigkeitsregler

Hiermit legen Sie die Höchstgeschwindigkeit für den V-Drive fest. Drehen Sie das Wählrad im Uhrzeigersinn, um die Höchstgeschwindigkeit zu steigern, oder gegen den Uhrzeigersinn, um sie zu verringern.

F. Gashebel

Betätigen Sie diesen Hebel, um den V-Drive zu aktivieren. Je mehr der Hebel betätigt wird, desto schneller fährt der V-Drive. Um den V-Drive anzuhalten, lassen Sie den Hebel los.

G. Justierknopf

Mit diesem Knopf können Sie den Winkel der Bedienkonsole verändern.



3.5 Akkustatus und Aufladung

 **WARNUNG** Gefahr von Personen- und Sachschäden durch Feuer

- Benutzen Sie ausschließlich das zum Lieferumfang des V-Drive gehörende Ladegerät. Die Benutzung eines anderen Ladegeräts kann mit Gefahren verbunden sein.
- Das Akku-Ladegerät ist nur dafür vorgesehen, die mit dem V-Drive mitgelieferten Akkus aufzuladen, und keine anderen Akkus.
- Nehmen Sie keine Veränderungen an mitgelieferten Teilen wie Kabel, Stecker oder dem Ladegerät vor. Der Akku oder die Anschlusskontakte dürfen keinesfalls geöffnet oder verändert werden.
- Schützen Sie den Akku und das Ladegerät vor offenem Feuer, hohen und niedrigen Temperaturen (siehe Abschnitt 6), Feuchtigkeit, Sonneneinstrahlung und starken Erschütterungen (z. B. Sturz). Benutzen Sie den Akku NICHT, wenn eine dieser Bedingungen vorliegt.
- Laden Sie den Akku mit Hilfe des Ladegeräts in einem gut belüfteten Gebäudebereich außerhalb der Reichweite von Kindern auf.



VORSICHT

Beschädigungsgefahr

- Der Akku wird durch Selbstentladung und den Ruhestrom der angeschlossenen Verbraucher allmählich entladen. Der Akku kann irreversibel beschädigt werden, wenn er vollständig entladen wird. Achten Sie deshalb darauf, den Akku rechtzeitig wieder aufzuladen:
 - Bei intensiver Nutzung (lange Strecken, täglicher Gebrauch): Nach Gebrauch unverzüglich aufladen. Ladevorgang nicht unterbrechen.
 - Bei durchschnittlicher Nutzung (kurze Strecken, täglich oder wenige Male pro Woche): Akku aufladen, wenn die Anzeige 50 % Entladung anzeigt. Ladevorgang nicht unterbrechen.
 - Bei geringer Nutzung oder Lagerung: Einmal pro Woche aufladen. Ladevorgang nicht unterbrechen.
 - Lesen Sie die Hinweise zu Lagerungsbedingung und Instandhaltung in den Abschnitten 4 und 6.
 - Trennen Sie das Ladegerät erst ab, wenn der Akku vollständig aufgeladen ist.
 - Laden Sie Akkus nie unter -10°C auf. Bringen Sie den Akku an einen wärmeren Ort und starten Sie den Aufladevorgang.
 - Halten Sie die Anschlusskontakte des Ladegeräts frei von Staub und anderen Verunreinigungen.
 - Sollte sich der Akku nicht gemäß den nachstehenden Anweisungen aufladen lassen, wenden Sie sich bitte an Ihren Fachhändler.
 - Auch wenn Sie den V-Drive für längere Zeit lang nicht benutzen, sollte der Akku mindestens einmal pro Woche aufgeladen werden, um seine jederzeitige Einsatzbereitschaft zu erhalten und Lagerungsschäden zu vermeiden.
- i** Auch wenn der Akku vollständig aufgeladen ist, führt das Ladegerät eine Erhaltungsladung durch, um die maximale Reichweite zu gewährleisten.
- i** Lassen Sie das Ladegerät nicht am Akku angeschlossen, nachdem Sie es von der Netzstromversorgung abgetrennt haben. Andernfalls kommt es zu einer vorübergehenden Leistungsaufnahme und Verringerung der Reichweite. Das Akkuladegerät sollte zudem von der Netzstromversorgung abgetrennt werden, wenn es nicht benutzt wird.

So laden Sie den Akku auf:

1. Schalten Sie den V-Drive AUS.
2. Nehmen Sie das Akkupack aus der Ablage (siehe Abschnitt 3.2).
3. Schließen Sie ZUERST das Akku-Ladegerät an eine Steckdose mit 230 V Wechselstrom an. Schließen Sie das Ladegerät direkt – ohne Verlängerungskabel – an der Netzstromversorgung an (ohne Zeitschalter).
4. Schließen Sie das Ladegerät am Ladeanschluss des Akkupacks an.
5. Die LED am Ladegerät leuchtet orange als Hinweis darauf, dass die Akkus aufgeladen werden.
6. Die orangefarbene LED wechselt zu grün, wenn der Ladevorgang abgeschlossen ist.
7. Trennen Sie das Ladegerät ab
8. Trennen Sie das Ladegerät von der Steckdose ab, lassen Sie es abkühlen, und lagern Sie es dann in der Schutzhülle.
9. Schalten Sie den V-Drive ein. Die Ladestandsanzeige sollte nun angeben, dass der Akku vollständig aufgeladen ist.

Es wird empfohlen, den Ladevorgang noch einige Stunden lang fortzusetzen, nachdem die LED grün geworden ist. Dadurch wird die Leistungsfähigkeit Ihrer Akkus aufrechterhalten und gesteigert. Mit dem beiliegenden Ladegerät dauert der Ladevorgang ca. 8 Stunden; für eine

optimale Leistung wird indes eine Ladedauer von 12 Stunden empfohlen. Laden Sie die Akkus jedoch nicht länger als 24 Stunden lang auf.

Die LED am Ladegerät leuchtet auch grün, wenn das Ladegerät zwar eingeschaltet, aber nicht an den Akkus angeschlossen ist.

3.6 Höhenanpassung beim V-Drive-Modul

Die Höhe des V-Drive-Moduls ist in einem Bereich von 8 cm (5 Stufen) einstellbar:

1. Entfernen Sie den V-Drive vom Rollstuhl (siehe Abschnitt 3.2).
2. Entfernen Sie die Schraube/Mutter-Verbindung (15).
3. Schieben Sie das Teleskoprohr (16) im Befestigungsblock nach oben/unten, bis die gewünschte Höhe erreicht ist.
4. Bringen Sie die Schraube/Mutter-Verbindung (15) wieder an und fixieren Sie sie.
5. Bringen Sie den V-Drive wieder am Rollstuhl an (siehe Abschnitt 3.1.3).

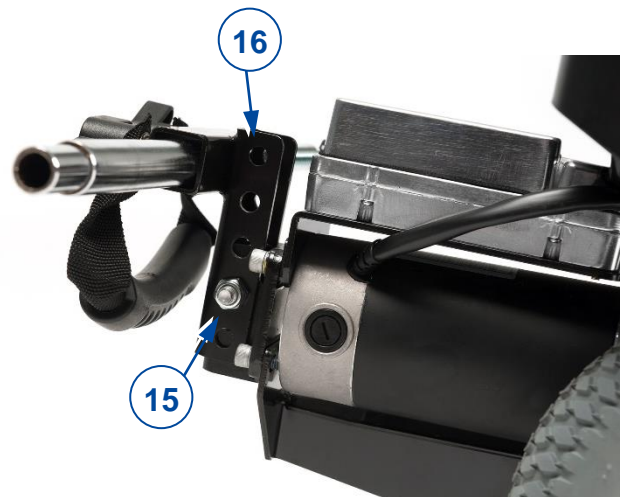

DE 4 Instandhaltung

- i** Bei regelmäßiger Pflege wird der V-Drive in einem einwandfreien Zustand bleiben. Die Wartungsanleitung finden Sie auf der Website von Vermeiren: www.vermeiren.com.

 **VORSICHT** Gefahr von Personen- oder Sachschäden

Reparaturen und Erneuerungen dürfen nur von geschultem Personal und mit Original-Ersatzteilen von Vermeiren durchgeführt werden.

- i** Auf der letzten Seite dieses Handbuchs befindet sich ein Registrierungsformular, auf dem der Fachhändler jeden Service dokumentieren kann.

Vor jeder Benutzung

Kontrollieren Sie folgende Punkte:

- Akkustatus: Laden Sie den Akku bei Bedarf auf (siehe Abschnitt 3.5)
- Alle Teile: vorhanden, nicht beschädigt oder verschlissen und sauber.
- Gesamtzustand.

Wenden Sie sich wegen etwaiger Reparaturen oder Ersatzteile an Ihren Fachhändler.

Jährlich oder häufiger

Lassen Sie den V-Drive mindestens einmal pro Jahr oder häufiger von Ihrem Fachhändler inspizieren und warten. Die minimale Wartungshäufigkeit ist von der Benutzung abhängig und sollte daher zusammen mit Ihrem Fachhändler abgesprochen werden.

4.1 Reinigung

Wischen Sie alle festen Teile des V-Drive mit einem feuchten (nicht durchnässten) Tuch ab. Benutzen Sie ggf. eine milde Seife, die für Lacke und Kunststoffe geeignet ist.

4.2 Wiederbenutzung

Lassen Sie den V-Drive vor jeder Wiederbenutzung inspizieren und entsprechend den Anweisungen in diesem Kapitel warten.

4.3 Voraussichtliche Nutzungsdauer

Der V-Drive ist für eine Nutzungsdauer von durchschnittlich 5 Jahren ausgelegt. Je nach Nutzungshäufigkeit, Betriebsbedingungen und Wartung kann die Nutzungsdauer des V-Drive länger oder kürzer sein.

4.4 Nutzungsende

Am Ende seiner Nutzungsdauer muss der V-Drive gemäß den geltenden Umweltvorschriften entsorgt werden. Dazu wird er im besten Fall zerlegt, um den Transport wiederverwertbarer Teile zu erleichtern. Üblicherweise wird der Akku getrennt gesammelt.

5 Störungsbeseitigung

 **WARNUNG** Gefahr von Personen- oder Sachschäden

- Versuchen Sie KEINESFALLS, den V-Drive oder die Bedienkonsole selbst zu reparieren.

5.1 Auffälligkeiten beim Fahren

In diesem Abschnitt sind ein paar Probleme mit den entsprechenden Lösungen aufgeführt. Sollten die Probleme fortbestehen oder nicht aufgeführte Probleme auftreten, wenden Sie sich bitte an Ihren Fachhändler.

1. *Der Rollstuhl bewegt sich nicht, wenn man den Gashebel betätigt.*
 - Kontrollieren Sie, ob der V-Drive eingeschaltet ist.
 - Kontrollieren Sie, ob der Akku vollständig aufgeladen ist.
 - Kontrollieren Sie, ob die Verbindung zwischen Akku und Motor korrekt ist.
 - Kontrollieren Sie, ob die Feststellbremsen des Rollstuhls angezogen sind.
 - Kontrollieren Sie, ob das Antriebsrad Bodenkontakt hat.
2. *Der Rollstuhl lässt sich nur schwer per Hand schieben.*
 - Kontrollieren Sie, ob die Feststellbremsen des Rollstuhls angezogen sind.
 - Heben Sie das V-Drive-Modul vom Boden ab (Abschnitt 3.3).
 - Entfernen Sie das V-Drive-Modul.
3. *Der V-Drive ist zu schnell/langsam.*
 - Stellen Sie die Geschwindigkeit mit dem Wählrad ein.
 - Laden Sie die Akkus auf (nur, wenn zu langsam).
 - Kontrollieren Sie, ob die Feststellbremsen des Rollstuhls angezogen sind.

5.2 Systemcodes

Sollte ein Problem auftreten, wird durch Blinken der äußerst linken LED an der Ladestandsanzeige ein Systemcode angezeigt.

Mögliche Systemcodes sind in der folgenden Tabelle zusammengefasst. Einige Probleme können Sie auch selbst beheben. Bei allen grau hinterlegten Fehlern wenden Sie sich bitte an Ihren Fachhändler.

Code	Mögliches Problem	Mögliche Folge	Mögliche Lösung
1	Niedriger Akkuladezustand	Die Geschwindigkeit verringert sich.	Laden Sie die Akkus auf.
2	Akkuproblem	Der V-Drive stoppt.	Kontrollieren Sie die Kabel und Anschlüsse zwischen Motor und Steuergerät.
3	Kurzschluss	Der V-Drive stoppt.	Wenden Sie sich diesbezüglich an Ihren Fachhändler.
6	Ladegerät	Der V-Drive stoppt.	Trennen Sie das Ladegerät vom V-Drive ab.
7	Gashebelproblem	Der V-Drive stoppt.	Lassen Sie den Gashebel los, bevor Sie den V-Drive einschalten. Schalten Sie den V-Drive für 5 Sekunden aus und dann wieder ein.
			Kontrollieren Sie alle Kabel und Anschlüsse.
8	Steuergeräteproblem	Der V-Drive stoppt.	Tauschen Sie das Steuergerät aus.
10	Steuergerät-Hochspannung	Der V-Drive stoppt.	Kontrollieren Sie die Kabel und Anschlüsse zwischen den Akkus und dem Steuergerät.

DE 6 Technische Daten

Die nachstehenden technischen Daten gelten für dieses Gerät nur bei Standardeinstellungen und optimalen Umgebungsbedingungen. Berücksichtigen Sie diese Details bei der Benutzung. Die Werte gelten nicht mehr, falls das Gerät modifiziert wurde, beschädigt ist oder starke Verschleißerscheinungen aufweist. Beachten Sie, dass die Fahrleistung durch Umgebungstemperatur, Feuchtigkeit, Neigung (Bergauf-/Bergabfahrten), Oberflächenbeschaffenheit und Akkustatus beeinflusst wird.

Marke	Vermeiren
Adresse	Vermeirenplein 1/15, B-2920 Kalmthout
Typ	V-Drive

Beschreibung	Abmessungen
Max. Gewicht, inkl. Benutzer und Rollstuhl	Standardversion: 135 kg Schwerlastversion: 200 kg
Max. Geschwindigkeit	6,4 km/h
Energieverbrauch	16 km
Gesamtgewicht (ohne Akkupack)	11,8 kg
Gewicht der abnehmbaren Teile Akkupack	9 kg
Art der Räder	200 x 50 mm
Abmessungen des V-Drive-Moduls (LxBxH)	450 x 260 x 390 mm
Antriebsmotor	Standardversion: 24 V 150 W DC Schwerlastversion: 24 V 200W DC
Akku	2x 12 V, 12 Ah/20 hr
Ladegerät	2 A 24 V Ausgang
Benutzungs- und Lagerungstemperatur	+5°C ~ +41°C
Betriebstemperatur der Elektronik	-10°C ~ +50°C
Benutzungs- und Lagerungsfeuchte	30 % ~ 70 %

Technische Änderungen jederzeit vorbehalten. Messtoleranz ± 15 mm / 1,5 kg / 1,5°

* Die theoretische Reichweite verringert sich, wenn mit dem Rollstuhl häufig Steigungen, unebenes Terrain oder Bordsteinkanten befahren werden.

Sommaro

IT

Sommaro	1
Premessa	2
1 Descrizione	3
1.1 Compatibilit�	3
2 Prima dell'uso	4
2.1 Uso previsto	4
2.2 Istruzioni generali di sicurezza	4
3 Uso del modulo V-Drive	5
3.1 Montaggio del modulo V-Drive sulla carrozzina	5
3.2 Smontaggio del modulo V-Drive per il trasporto.....	6
3.3 Gestione del modulo V-Drive quando non � in uso	6
3.4 Funzioni della console di comando	7
3.5 Stato e ricarica delle batterie	7
3.6 Regolazione dell'altezza del modulo V-Drive	9
4 Manutenzione	10
4.1 Pulizia	10
4.2 Utilizzi successivi	10
4.3 Durata prevista.....	10
4.4 Fine vita	10
5 Soluzione dei problemi di funzionamento	11
5.1 Anomalie di trazione	11
5.2 Codici di sistema.....	11
6 Specifiche tecniche	12

Premessa

IT

Congratulazioni! Ora possiede un prodotto Vermeiren!

Questo prodotto è realizzato da personale qualificato e competente. Esso è progettato e prodotto secondo gli elevati standard di qualità garantiti da Vermeiren.

Grazie per la fiducia accordata ai prodotti Vermeiren. Questo manuale viene fornito come supporto per l'uso del dispositivo e delle sue opzioni operative. Leggerlo attentamente, in quanto aiuta a familiarizzarsi con il funzionamento, le prestazioni e le limitazioni del prodotto.

Per eventuali ulteriori domande successive alla lettura di questo manuale, rivolgersi al proprio rivenditore specializzato, che sarà lieto di fornire un supporto.

Nota importante

Per garantire la propria sicurezza e prolungare la durata del prodotto, trattarlo con cura e farlo controllare e/o sottoporlo a manutenzione con regolarità.

Questo manuale rispecchia gli sviluppi più recenti del prodotto. Vermeiren si riserva il diritto di introdurre modifiche di questo tipo di prodotto senza alcun obbligo di adattare o sostituire i prodotti analoghi consegnati in precedenza.

Le immagini del prodotto vengono utilizzate per chiarire le istruzioni contenute nel manuale. I dettagli del prodotto raffigurato possono essere diversi da quelli del prodotto in uso.

Informazioni disponibili

Sul sito Web di Vermeiren, all'indirizzo <http://www.vermeiren.com/> è sempre disponibile la versione più recente delle informazioni contenute in questo manuale. Visitare con regolarità tale sito per verificare l'esistenza di eventuali aggiornamenti.

Le persone ipovedenti possono scaricare la versione elettronica di questo manuale e farlo leggere da un software applicativo di sintesi vocale.



Questo manuale utente
Per l'utente e il rivenditore specializzato



Manuale d'uso della carrozzina
Per l'utente e il rivenditore specializzato



Manuale di assistenza per le carrozzine
Per il rivenditore specializzato



Manuale di assistenza per il modulo V-Drive
Per il rivenditore specializzato



Dichiarazione di conformità CE

1 Descrizione

Il modulo V-Drive è progettato per supportare gli assistenti delle carrozzine nelle situazioni di particolare sforzo, ad esempio durante l'uso delle carrozzine stesse in salita su pendii e colline. Esso fornisce potenza aggiuntiva a supporto dello sforzo di spinta. Il modulo V-Drive è compatibile con una serie di carrozzine e con sedili di diverse larghezze grazie alla disponibilità di due versioni, vale a dire una versione standard (peso massimo con utente 135 kg) e una per impieghi gravosi (peso massimo con utente 200 kg).

- i** Prima di utilizzare il modulo V-Drive, verificare i dettagli tecnici e i limiti relativi all'uso previsto. Vedere il capitolo 6.



1. Console di comando
2. Cinghia di sollevamento
3. Pacco batterie
4. Modulo V-Drive

1.1 Compatibilità

Il modulo V-Drive è compatibile con le carrozzine che soddisfano i seguenti criteri:

- distanza fra i bordi dei tubi esterni pari a 37 - 50 cm. Tale valore coincide solitamente, ma non sempre, con la larghezza del sedile della carrozzina;
- con diametro dei tubi rotondi pari a 22 - 25 mm.

2 Prima dell'uso

IT**AVVERTENZA**

Rischio di lesioni e danni

- NON procedere all'installazione, alla manutenzione o all'uso di questo prodotto senza avere letto e compreso a fondo tutte le istruzioni contenute in questo manuale e in tutti i manuali pertinenti relativi alla carrozzina dotata di questo prodotto.
- Non tentare in alcun caso di aprire o smontare il modulo V-Drive o la console di comando, poiché al loro interno non sono presenti componenti di cui l'utente possa effettuare la manutenzione.
- In caso di dubbi o domande, non esitare a rivolgersi al proprio rivenditore specializzato di zona, al proprio fornitore di cure sanitarie o a un consulente tecnico per un aiuto al riguardo.

Per le carrozzine dotate di freni a cavo per assistenti:

- i** Prima di montare la console di comando del modulo V-Drive, occorre rimuovere le leve dei freni per l'assistente. Se a seguito di tale operazione la carrozzina ne rimane priva, occorre montare sulla stessa opportuni freni di parcheggio.

2.1 Uso previsto

Questo paragrafo fornisce una breve descrizione dell'uso previsto del modulo V-Drive. Gli altri paragrafi aggiungono inoltre alle istruzioni ulteriori avvertenze di rilievo. Vermeiren desidera in tal modo portare all'attenzione dell'utente gli eventuali usi errati che possono presentarsi.

- Il modulo V-Drive è adatto per l'uso al coperto e all'aperto.
- Il modulo V-Drive progettato e realizzato esclusivamente come ausilio per il trasporto di una (1) persona del peso massimo di 135 kg (versione standard) o 200 kg (versione per impieghi gravosi).
- Il modulo V-Drive è destinato unicamente all'azionamento da parte di un assistente, non dell'utente della carrozzina.
- Leggere tutte le informazioni tecniche di dettaglio e le limitazioni del modulo V-Drive, riportate nel capitolo 6.
- La garanzia del prodotto presuppone un uso e una manutenzione normali del medesimo, come descritti in questo manuale. I danni al prodotto dovuti a uso improprio o manutenzione carente causano la decadenza della garanzia.

2.2 Istruzioni generali di sicurezza

Durante l'uso, tenere presenti le seguenti avvertenze generali:

- Il modulo V-Drive non deve essere esposto a piogge o neviccate intense, all'umidità o alla luce solare diretta.
- Quando si collega/scollega la batteria al/dal motore elettrico o al/dal caricabatterie, accertarsi che l'alimentazione di quest'ultimo e quella della console di comando del modulo V-Drive siano entrambe disinserite.
- Il modulo V-Drive è stato sottoposto a prove di compatibilità elettromagnetica su veicoli tipici e rappresentativi, ed è conforme alle norme EMC appropriate (EN 12184: 2014, ISO 7176-21: 209). Le fonti di campi elettromagnetici, come quelli di telefoni cellulari, generatori di corrente o fonti energetiche di grande potenza, possono tuttavia influire sulle prestazioni di azionamento del modulo V-Drive. L'elettronica presente nel modulo V-Drive può d'altro canto influire su altri apparati elettronici, come i sistemi di allarme dei negozi e le porte automatiche. Si consiglia pertanto di sottoporre la carrozzina e il modulo V-Drive a verifiche regolari degli eventuali danni e dell'usura, poiché i medesimi possono rendere più intense le interferenze.
- Accertarsi che il modulo V-Drive sia installato posteriormente sulla carrozzina, nella posizione più confortevole possibile per l'assistente.

3 Uso del modulo V-Drive

 **ATTENZIONE** Rischio di lesioni

- Leggere anzitutto il capitolo precedente per familiarizzarsi con l'uso previsto. **NON** utilizzare la carrozzina e il modulo V-Drive senza avere letto e compreso a fondo tutte le istruzioni.
- Accertarsi che il dispositivo anti-ribaltamento della carrozzina sia stato abbassato.
- In caso di dubbi o domande, non esitare a rivolgersi al proprio rivenditore specializzato di zona, al proprio fornitore di cure sanitarie o a un consulente tecnico per un aiuto al riguardo.

3.1 Montaggio del modulo V-Drive sulla carrozzina

3.1.1 Installazione della console di comando

1. Spingere in avanti la console di comando (1) per sfilarla dal morsetto (2).
2. Allentare entrambe le viti (3) del morsetto e posizionarlo intorno al tubo della maniglia della carrozzina. Se il tubo della carrozzina è troppo sottile, utilizzare l'elemento in gomma (4).
3. Stringere il morsetto intorno alla maniglia della carrozzina serrando entrambe le viti.
4. Inserire nuovamente la console (1) sul morsetto.

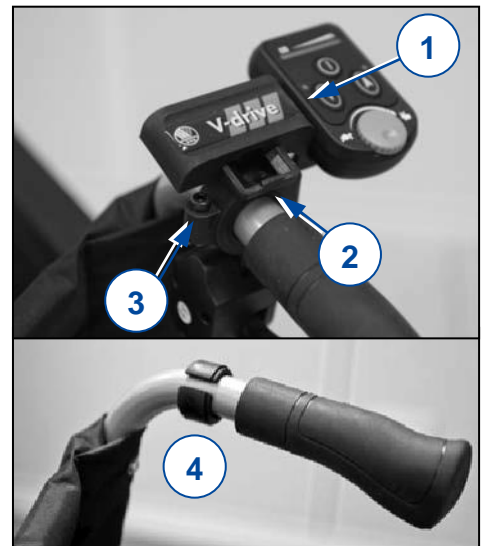

3.1.2 Installazione delle staffe di supporto

1. Installare entrambe le staffe sul tubo orizzontale inferiore della carrozzina, subito dietro gli attacchi (5) della crociera.
2. Fissare la cinghia (6) fra le staffe.
3. Accertarsi che le viti (7) siano serrate a sufficienza e non ruotino sul tubo.

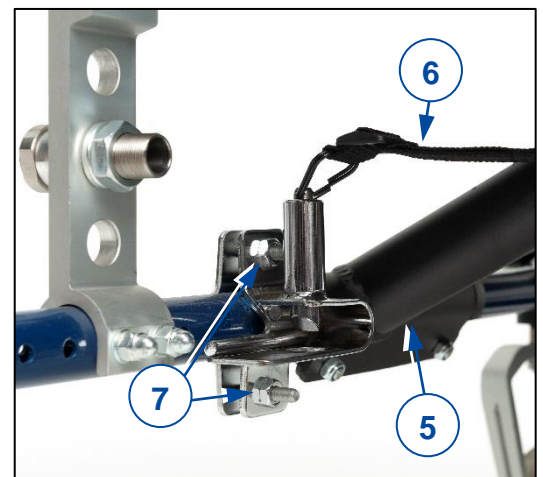

3.1.3 Installazione del modulo V-Drive

1. Inserire la barra telescopica (8) facendola scorrere attraverso l'estremità anteriore del modulo V-Drive. Allentare la manopola a stella (9) presente sulla barra e regolare quest'ultima sulla lunghezza corretta.
2. Serrare le manopole sulla barra e sul lato anteriore del modulo V-Drive (10).
3. Inserire le due estremità della barra sulla parte posteriore delle staffe, quindi spingere in avanti il modulo V-Drive fino a quando non si blocca nella posizione corretta.
4. Collegare il cavo proveniente dal modulo V-Drive al connettore presente sotto il telecomando (11).
5. Collocare l'anello superiore della cinghia di sollevamento intorno alla maniglia di spinta (12) opposta rispetto al telecomando.

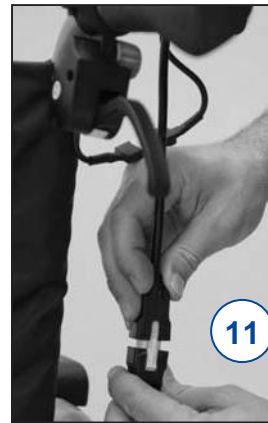
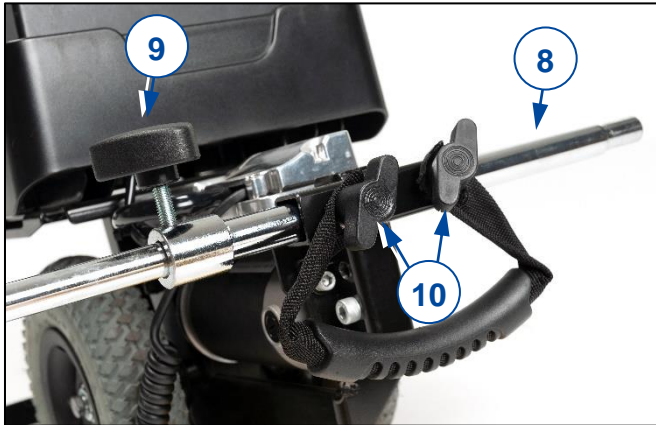

3.1.4 Installazione del pacco batterie

1. Collocare il pacco batterie nell'apposito vassoio, come mostrato nell'immagine.
2. Fissare il pacco batterie spingendolo a fondo all'interno. Si percepisce un clic.

3.2 Smontaggio del modulo V-Drive per il trasporto

i La batteria fornita con il modulo V-Drive è classificata come articolo sicuro per i viaggi aerei in conformità alla disposizione speciale IATA A67.

1. Spegnerne il modulo V-Drive.
2. Scollegare il modulo V-Drive dalla console di comando (§ 3.1.3, elemento 11).
3. Rimuovere la cinghia di sollevamento dalla maniglia di spinta (§ 3.1.3, elemento 12).
4. Rimuovere dal vassoio il pacco batterie tirando la maniglia di quest'ultimo e premendo contemporaneamente il pulsante PUSH (13) presente sul fondo del pacco batterie stesso.
5. Tirare verso l'alto la cinghia (§ 3.1.2, elemento 6) per sbloccare la barra telescopica (§ 3.1.3, elemento 8). Trattenere il modulo V-Drive e spingere leggermente in avanti la carrozzina, in modo che la barra telescopica fuoriesca dalle staffe. Rimuovere il modulo V-Drive dalla carrozzina.
6. Collocare tutti gli articoli nell'apposita borsa di trasporto, per evitare che si danneggino.
7. Se occorre / lo si desidera, è ora possibile ripiegare la carrozzina per il trasporto.



3.3 Gestione del modulo V-Drive quando non è in uso

Quando si desidera spingere manualmente la carrozzina, senza utilizzare il modulo V-Drive, fissare quest'ultimo in posizione sollevata da terra sollevando l'anello rosso della cinghia di sollevamento e collocandolo sulla maniglia di spinta.



3.4 Funzioni della console di comando

 **ATTENZIONE** Rischio di lesioni

- Iniziare sempre a muoversi alla velocità MINIMA.
- i** Quando si attiva il modulo V-Drive, è presente un ritardo di 2 secondi prima che la carrozzina inizi a muoversi.

A. Pulsante ON/OFF

Premere brevemente questo pulsante per accendere/spegnere il modulo V-Drive. Quando il modulo V-Drive è acceso, il pulsante si illumina in verde.

B. Indicatore dello stato di carica della batteria

Esso fornisce anche una stima della capacità residua della batteria. Quando l'indicatore lampeggia, ricaricare la batteria non appena possibile per evitare lo spegnimento.

C. Pulsante di spostamento all'indietro

Premere questo pulsante per spostarsi all'indietro. La spia indica l'avvenuta attivazione dello spostamento all'indietro.

D. Pulsante di spostamento in avanti

Premere questo pulsante per spostarsi in avanti. La spia indica l'avvenuta attivazione dello spostamento in avanti.

E. Manopola della velocità

Determinare la velocità massima del modulo V-Drive in uso. Ruotare la manopola in senso orario per aumentare la velocità massima, oppure in senso antiorario per ridurla.

F. Leva dell'acceleratore

Premere la leva per azionare il modulo V-Drive. Aumentando la pressione sulla leva, la velocità di marcia del modulo V-Drive aumenta. Per arrestare il modulo V-Drive, rilasciare la leva.

G. Manopola esterna

Utilizzare questa manopola per variare l'angolazione della console di comando.



3.5 Stato e ricarica delle batterie

 **AVVERTENZA** Rischio di lesioni e/o di danni da incendio

- Utilizzare esclusivamente il caricabatterie fornito con il modulo V-Drive. L'uso di qualunque altro caricabatterie può essere pericoloso.
- Il caricabatterie è studiato unicamente per caricare le batterie fornite con il modulo V-Drive, e nessun'altra.
- Non effettuare alcun adattamento dei componenti forniti, come cavi, spinotti o caricabatterie. Non aprire mai la batteria e non modificarne i punti di collegamento.
- Proteggere batterie e caricabatterie da fiamme, temperature basse ed elevate (vedere il capitolo 6), umidità, luce solare diretta e urti violenti (ad esempio cadute). NON utilizzare la batteria se è stata esposta a tali condizioni.
- Caricare la batteria con il caricabatterie; eseguire l'operazione al coperto, in un'area ben ventilata e fuori dalla portata dei bambini.

**ATTENZIONE****Rischio di danni**

- La batteria viene scaricata lentamente dalla sua stessa autoscarica e dalla corrente di riposo delle utenze collegate. Se la si scarica completamente, la batteria può danneggiarsi irreparabilmente. Accertarsi pertanto che la batteria venga ricaricata per tempo:
 - In caso di uso intensivo (lunghi percorsi, uso quotidiano): Effettuare la ricarica subito dopo l'uso. Non interrompere il ciclo di ricarica.
 - Uso medio (percorsi brevi, uso quotidiano o alcune volte alla settimana): Effettuare la ricarica quando l'indicatore della batteria mostra una carica residua del 50%. Non interrompere il ciclo di ricarica.
 - Uso occasionale o magazzinaggio: Effettuare la ricarica una volta alla settimana. Non interrompere il ciclo di ricarica.
- Leggere le condizioni di magazzinaggio e le istruzioni per la manutenzione riportate nei capitoli 4 e 6.
- Scollegare il caricabatterie soltanto quando la batteria è completamente carica.
- Non caricare le batterie a temperature inferiori a -10 °C. Avviare la ricarica soltanto dopo averle trasferite in un ambiente più caldo.
- Mantenere il punto di collegamento del caricabatterie libero da polvere e altri contaminanti.
- In caso di problemi che impediscano di caricare la batteria secondo le istruzioni riportate di seguito, rivolgersi al proprio rivenditore specializzato.
- Se non si utilizza il modulo V-Drive per un periodo prolungato, è comunque opportuno effettuare la ricarica almeno una volta alla settimana per mantenere la batteria in condizioni pienamente operative ed evitare che si danneggi.

i Anche una volta che la batteria è completamente carica, il caricabatterie provvede comunque alla carica di mantenimento della batteria, a garanzia di un'autonomia ottimale.

i Una volta scollegato il caricabatterie dalla rete elettrica, scollegarlo anche dalla batteria. In caso contrario, si verificano un assorbimento temporaneo di energia e una riduzione dell'autonomia di marcia. Quando non lo si utilizza, si consiglia inoltre di scollegare il caricabatterie dalla rete elettrica.

Per caricare la batteria:

1. Spegnerne il modulo V-Drive.
2. Sollevare il pacco batterie ed estrarlo dal vassoio come descritto nel § 3.2.
3. Collegare ANZITUTTO il caricabatterie a una presa elettrica a 230 Vc.a. Collegare il caricabatterie direttamente alla presa di alimentazione, senza prolunghe (né timer).
4. Collegare l'adattatore al punto di ricarica del pacco batterie.
5. Il LED del caricabatterie si illumina in arancione per indicare che è in corso la ricarica delle batterie.
6. Una volta completata la ricarica, il LED arancione diventa verde.
7. Scollegare il caricabatterie.
8. Scollegare il caricabatterie dalla presa, lasciarlo raffreddare e riporlo in un luogo asciutto.
9. Accendere il modulo V-Drive. L'indicatore dello stato di carica della batteria deve indicare che la stessa è completamente carica.

Si consiglia di proseguire la ricarica per un paio d'ore dopo che il LED del caricabatterie è diventato verde. Tale accorgimento preserva e incrementa la capacità delle batterie. Con il caricabatterie in dotazione, il tempo di ricarica è pari a circa 8 ore, ma per garantire prestazioni ottimali si consiglia un ciclo di ricarica di 12 ore. Non ricaricare le batterie per più di 24 ore.

Il LED del caricabatterie si illumina in verde anche quando il caricabatterie è acceso ma non è collegato alle batterie.

3.6 Regolazione dell'altezza del modulo V-Drive

È possibile regolare l'altezza del modulo V-Drive su un intervallo di 8 cm (5 intervalli):

1. Rimuovere il modulo V-Drive dalla carrozzina come descritto nel § 3.2.
2. Rimuovere il bullone e il dado di collegamento (15).
3. Fare scorrere il supporto (16) del tubo telescopico verso l'alto / il basso sul blocco di fissaggio, fino all'altezza desiderata.
4. Rimontare e serrare a fondo il collegamento (15) con dado e bullone.
5. Fissare nuovamente alla carrozzina il modulo V-Drive come indicato nel § 3.1.3.

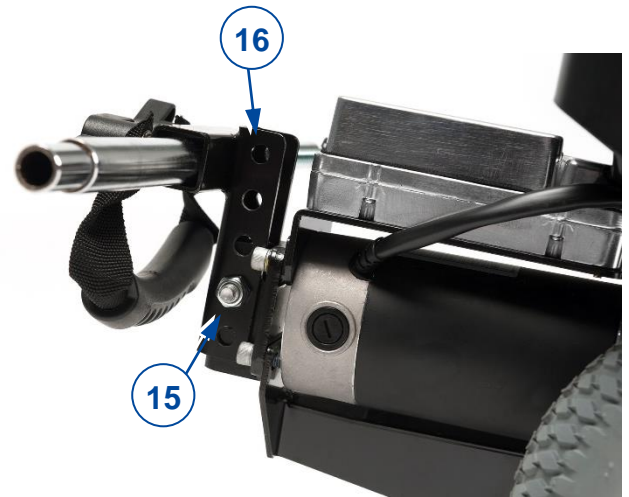

4 Manutenzione

- i** Una cura regolare garantisce che il modulo V-Drive rimanga in perfette condizioni di funzionamento. Per il manuale di manutenzione, fare riferimento al sito Web di Vermeiren all'indirizzo www.vermeiren.com.

 **ATTENZIONE** Rischio di lesioni e danni

Riparazioni e sostituzioni devono essere eseguite esclusivamente da personale con un'opportuna formazione e utilizzando unicamente ricambi originali Vermeiren.

- i** L'ultima pagina di questo manuale contiene un modulo di registrazione che consente ai rivenditori specializzati di registrare ogni intervento di assistenza.

Prima di ciascun utilizzo

Verificare i seguenti punti:

- Stato della batteria: Caricare la batteria secondo necessità; vedere il § 3.5.
- Tutti i componenti: presenza, integrità, assenza di usura e pulizia.
- Condizioni generali.

Per eventuali riparazioni o ricambi, rivolgersi al proprio rivenditore specializzato.

Annualmente o con maggiore frequenza

Almeno una volta all'anno, o con maggiore frequenza, richiedere al proprio rivenditore specializzato un intervento di ispezione e manutenzione del modulo V-Drive. La frequenza minima di manutenzione dipende da quella di utilizzo, e deve pertanto essere concordata con il proprio rivenditore specializzato.

4.1 Pulizia

Strofinare tutti i componenti rigidi dello scooter con un panno umido (non zuppo). Se necessario, utilizzare un detergente delicato, adatto per smalti e materiali sintetici.

4.2 Utilizzi successivi

Prima di ogni utilizzo successivo, fare ispezionare e sottoporre a manutenzione il modulo V-Drive secondo le istruzioni in questo capitolo.

4.3 Durata prevista

La durata media da progetto del modulo V-Drive è pari a 5 anni. Tale valore aumenta o diminuisce a seconda della frequenza di utilizzo, delle condizioni di guida e della manutenzione del modulo stesso.

4.4 Fine vita

A fine vita, occorre smaltire il modulo V-Drive conformemente alla legislazione ambientale locale. Il modo migliore per farlo consiste nello smontare il modulo V-Drive per agevolare il trasporto dei componenti riciclabili. Le batterie sono solitamente oggetto di una raccolta separata.

5 Soluzione dei problemi di funzionamento

AVVERTENZA

Rischio di lesioni e danni

- NON tentare MAI di riparare personalmente il modulo V-Drive.

5.1 Anomalie di trazione

Questo paragrafo elenca una serie di problemi e di possibili soluzioni. Se un problema persiste, o se si rilevano altri problemi non elencati in questo documento, rivolgersi al proprio rivenditore specializzato.

1. *La carrozzina non si muove quando si preme la leva dell'acceleratore.*
 - Verificare che il modulo V-Drive sia acceso.
 - Verificare che la batteria sia completamente carica.
 - Verificare che il collegamento fra la batteria e il motore elettrico sia corretto.
 - Verificare che i freni della carrozzina non siano inseriti.
 - Verificare che la ruota motrice sia a contatto con il terreno.
2. *La carrozzina risulta difficile da spingere manualmente.*
 - Verificare che i freni della carrozzina non siano inseriti.
 - Sollevare da terra il modulo V-Drive (§ 3.3).
 - Rimuovere il modulo V-Drive.
3. *Il modulo V-Drive genera una velocità eccessiva insufficiente.*
 - Provare a variare la velocità con l'apposita manopola.
 - Ricaricare le batterie (soltanto in caso di velocità insufficiente).
 - Verificare che i freni della carrozzina non siano inseriti.

5.2 Codici di sistema

Se si verifica un problema, il LED più a sinistra sull'indicatore dello stato di carica della batteria lampeggia visualizzando un codice di sistema.

La tabella riportata di seguito riassume i possibili codici di sistema. Alcuni problemi possono essere risolti dall'utente. Per tutti i problemi contrassegnati in grigio, rivolgersi al proprio rivenditore specializzato.

Codice	Possibile problema	Possibile effetto	Possibile soluzione
1	Livello di carica della batteria basso	La velocità diminuisce.	Ricaricare le batterie.
2	Problema della batteria	Il modulo V-Drive si arresta.	Verificare i cavi e i collegamenti fra il motore elettrico e l'unità di comando.
3	Cortocircuito	Il modulo V-Drive si arresta.	Rivolgersi al proprio rivenditore specializzato.
6	Caricabatterie	Il modulo V-Drive si arresta.	Scollegare il caricabatterie dal modulo V-Drive.
7	Problema dell'acceleratore	Il modulo V-Drive si arresta.	Rilasciare la leva dell'acceleratore prima di accendere il modulo V-Drive. Spegnerlo il modulo V-Drive, lasciarlo spento per 5 secondi e riaccenderlo. Verificare i cavi e i collegamenti.
8	Problema dell'unità di comando	Il modulo V-Drive si arresta.	Sostituire l'unità di comando.
10	Alta tensione dell'unità di comando	Il modulo V-Drive si arresta.	Verificare i cavi e i collegamenti fra le batterie e l'unità di comando.

6 Specifiche tecniche

IT

I dettagli tecnici riportati di seguito sono validi soltanto per il dispositivo oggetto del manuale, con le impostazioni standard e in condizioni ambiente ottimali. Durante l'uso, tenere conto di questi dati di dettaglio. I valori indicati non sono più validi se il dispositivo ha subito modifiche o danni, oppure presenta un livello elevato di usura. Non dimenticare che le prestazioni di guida risentono della temperatura e dell'umidità ambiente, della pendenza (guida in salita/discesa), del tipo di superficie e dello stato della batteria.

Marchio	Vermeiren
Indirizzo	Vermeirenplein 1/15, B-2920 Kalmthout, Belgio
Tipo	Modulo V-Drive

Descrizione	Dimensioni
Peso max., utente e carrozzina compresi	Versione standard: 135 kg Versione per impieghi gravosi: 200 kg
Velocità massima	6,4 km/h
Consumo energetico	16 km
Massa totale (senza pacco batterie)	11,8 kg
Masse dei componenti rimovibili Pacco batterie	9 kg
Tipo di ruote	200 x 50 mm
Dimensioni del modulo V-Drive (Lu x La x H)	450 x 260 x 390 mm
Motore elettrico di trazione	Versione standard: 24 Vc.c., 150 W Versione per impieghi gravosi: 24 Vc.c., 200 W
Batteria	2 x 12 V, 12 Ah / 20 h
Caricabatterie	Uscita a 24 V, 2 A
Temperatura di rimessaggio e di utilizzo	+5 - +41 °C
Temperatura ambiente per l'elettronica	-10 - +50 °C
Umidità di magazzinaggio e di utilizzo	30% - 70%

Vermeiren si riserva il diritto di introdurre modifiche tecniche. Tolleranze di misurazione ± 15 mm / 1,5 kg / 1,5°.

* L'autonomia teorica si riduce se la carrozzina viene utilizzata spesso su superfici inclinate o terreni sconnessi, oppure per superare cordoli.

Índice

Índice	1
Introducción	2
1 Descripción	3
1.1 Compatibilidad	3
2 Antes de su uso	4
2.1 Uso previsto	4
2.2 Instrucciones generales de seguridad	4
3 Uso del V-Drive	5
3.1 Montaje del V-Drive en la silla de ruedas	5
3.2 Desmontaje del V-Drive para su transporte	6
3.3 Manejo del V-Drive cuando no está en uso	6
3.4 Funciones del panel de control	7
3.5 Estado de la batería y su recarga	7
3.6 Ajuste de la altura del módulo V-Drive	9
4 Mantenimiento	10
4.1 Limpieza	10
4.2 Reutilizar	10
4.3 Vida útil prevista	10
4.4 Fin de vida útil	10
5 Resolución de problemas	11
5.1 Anomalías de conducción	11
5.2 Códigos de sistema	11
6 Especificaciones técnicas	12

Introducción

¡Felicidades! Es usted el propietario de un producto Vermeiren.

Este producto ha sido fabricado por personal experto y cualificado. Se ha diseñado y fabricado según los más altos estándares de calidad implementados por Vermeiren.

Le agradecemos su confianza en nuestros productos. Le ofrecemos este manual para ayudarle en la utilización de su dispositivo y sus opciones de manejo. Léalo detenidamente. Le ayudará a familiarizarse con el manejo, las capacidades y limitaciones de su producto.

Si todavía tiene alguna duda después de leer este manual, contacte con su distribuidor especializado, estará encantado de ayudarle.

Nota importante

Para garantizar su seguridad y prolongar la vida útil de su producto, cuídalo bien y asegúrese de realizar revisiones y mantenimientos de manera regular.

Este manual representa el último desarrollo del producto. Vermeiren se reserva el derecho a implementar cambios en este tipo de producto sin que ello suponga obligación alguna de adaptar o cambiar productos similares previamente entregados.

Las imágenes del producto están presentes para clarificar las instrucciones contenidas en este manual. Los detalles del producto mostrado pueden variar con su producto.

Información disponible

En nuestro sitio web <http://www.vermeiren.com/> siempre encontrará la versión más reciente de la información en este manual. Consulte este sitio web de manera regular para estar al tanto de posibles actualizaciones.

Las personas con discapacidad visual pueden descargarse la versión electrónica del manual y utilizar un software de síntesis de voz para poder oír su contenido.



Este manual de usuario
Para el usuario y el distribuidor especializado



Manual de usuario de la silla de ruedas
Para el usuario y el distribuidor especializado



Manual de mantenimiento para sillas de ruedas
Para el distribuidor especializado



Manual de mantenimiento para el V-Drive
Para el distribuidor especializado



Declaración CE de conformidad

1 Descripción

El V-Drive está diseñado para ayudar a auxiliares con sillas de ruedas en situaciones extenuantes, como subir sillas de ruedas por pendientes o colinas. Proporciona potencia adicional para ayudar a empujar. El V-Drive es compatible con una variedad de sillas de ruedas y varias anchuras de asiento gracias a las dos versiones disponibles: una versión estándar (máx. 135 kg de peso del usuario) y una versión resistente (máx. 200 kg peso del usuario).

ES

- i** Antes de usar su V-Drive, compruebe los detalles técnicos y los límites de su uso previsto. Véase el capítulo 6.



1. Panel de control
2. Cinta de levantamiento
3. Batería
4. Módulo V-Drive

1.1 Compatibilidad

El módulo V-Drive es compatible con sillas de ruedas que cumplan con los siguientes requisitos:

- con una distancia de 37 cm – 50 cm entre los extremos de los tubos externos. Esta suele ser, aunque no siempre, igual a la anchura del asiento;
- con un diámetro de los tubos de entre 22mm – 25mm.

2 Antes de su uso



AVISO

Riesgo de lesiones y daños

- NO instalar, mantener o utilizar este producto sin haber leído y entendido plenamente todas las instrucciones de este manual y otros manuales relevantes sobre la silla de ruedas equipada con este producto.
- No intentar abrir o desmontar el V-Drive o el panel de control bajo ningún pretexto; No contiene partes reparables por el usuario.
- En caso de dudas o preguntas, contactar con su distribuidor especializado local, proveedor de cuidados o asesor técnico para recibir asesoramiento.

Para silla de ruedas con cables de freno para auxiliares:

- i** Las palancas de freno para auxiliares deben retirarse antes de instalar el panel de control V-Drive. Si, debido a ello, la silla de ruedas se queda sin frenos de estacionamiento, entonces se deberán instalar frenos de estacionamiento en la silla de ruedas.

2.1 Uso previsto

En este párrafo se describe brevemente el uso previsto del V-Drive. También se incluyen avisos pertinentes a las instrucciones en otros párrafos. De esta manera se pretende avisar al usuario de un eventual mal uso del V-Drive.

- El V-Drive es apto para su uso en interiores y exteriores.
- El V-Drive está diseñado y fabricado exclusivamente para ayudar en el transporte de una (1) persona con un peso máximo de 135 kg (versión estándar) o 200 kg (versión resistente).
- V-Drive debe operarla exclusivamente un auxiliar, no el mismo usuario.
- Consulte todos los datos técnicos y las limitaciones del V-Drive en el capítulo 6.
- La garantía de este producto se basa en el uso y mantenimiento normales descritos en este manual. La garantía se invalida si el producto sufre cualquier daño causado por un uso indebido o falta de mantenimiento.

2.2 Instrucciones generales de seguridad

Tener en cuenta las siguientes advertencias durante su utilización:

- No exponer el V-Drive a lluvias o nevadas fuertes, a condiciones húmedas, o a la luz del sol.
- Al conectar o desconectar la batería del motor o el cargador, asegurarse de que la alimentación al cargador y al panel de control V-Drive esté apagada.
- El V-Drive ha pasado por pruebas de compatibilidad electromagnética en vehículos típicos y representativos, y cumplen con los estándares EMC adecuados (EN 12184: 2014, ISO7176-21: 209). Aun así, las fuentes de campos electromagnéticos pueden llegar a influir la capacidad de conducción del V-Drive, como los campos de los teléfonos móviles, generadores eléctricos o grandes fuentes de energía. Por otro lado, los componentes electrónicos en el V-Drive pueden también afectar otros aparatos electrónicos, como sistemas de alarma en las tiendas y puertas automáticas. Por tanto, se recomienda comprobar regularmente que la silla de ruedas y el V-Drive no presenten daños o desgastes, ya que esto podría agravar la interferencia.
- Asegurarse de que el V-Drive está instalado lo más lejos posible de la parte trasera de la silla de ruedas, ya que es más cómodo para el auxiliar.

3 Uso del V-Drive

PRECAUCIÓN Riesgo de lesiones

- Leer antes los capítulos anteriores e informarse sobre el uso previsto. NO utilizar la silla de ruedas con el V-Drive si no se han leído detenidamente y entendido completamente todas las instrucciones.
- Asegurarse de que el dispositivo anticaídas en la silla de ruedas se ha rebajado.
- En caso de tener dudas o preguntas, contacte con su distribuidor especializado local, proveedor de cuidados o asesor técnico para recibir asesoramiento.

ES

3.1 Montaje del V-Drive en la silla de ruedas

3.1.1 Instalación del panel de control

1. Empujar el panel de control (1) para retirarlo de la abrazadera (2).
2. Aflojar ambos tornillos (3) de la abrazadera y posicionarla alrededor del tubo del mango de la silla de ruedas. Utilizar el anillo de goma (4) si el tubo de la silla de ruedas es demasiado delgado.
3. Ajustar la abrazadera alrededor del mango de la silla de ruedas apretando ambos tornillos.
4. Volver a deslizar el panel de control (1) en la abrazadera.

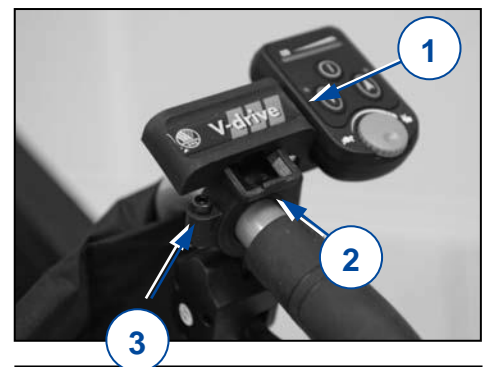

3.1.2 Instalación de las garras de soporte

1. Instalar ambas garras de soporte en el tubo horizontal inferior de la silla de ruedas, justo detrás de los acoplamientos de la cruceta (5).
2. Fijar la correa (6) entre las garras de soporte.
3. Asegurarse (7) de que los tornillos estén lo suficientemente apretados y de que no giren en el tubo.

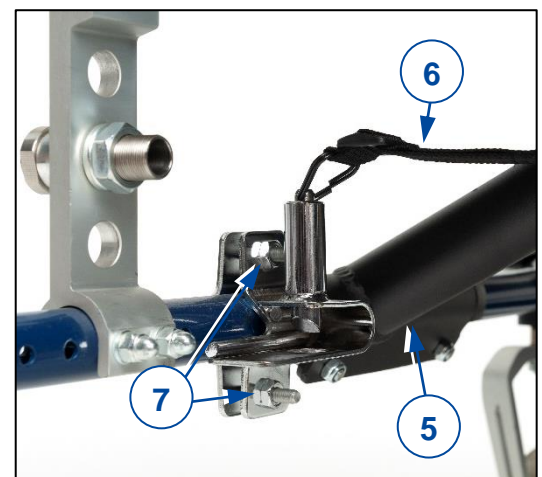

3.1.3 Instalación del módulo V-Drive

1. Deslizar la barra telescópica (8) a través de la parte delantera del módulo V-Drive. Aflojar la perilla estrellada (9) en la barra y ajustar a la longitud correcta.
2. Apretar las perillas de la barra y de la parte delantera del módulo V-Drive (10).
3. Colocar los dos extremos de la barra en la parte trasera de las garras de soporte, y luego empujar el módulo V-Drive hacia delante hasta que se quede fijado en su posición.
4. Conectar el cable del módulo V-Drive debajo de la terminal (11).
5. Colocar el lazo superior de la cinta de levantamiento alrededor del mango opuesto a la terminal (12).

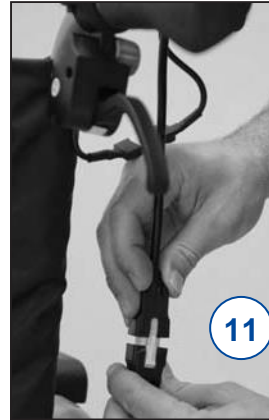
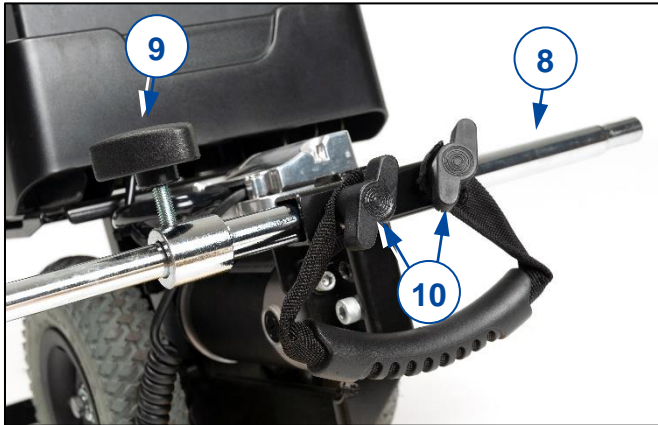

3.1.4 Instalación de la batería

1. Colocar la batería en la bandeja como se muestra en la foto.
2. Asegurar la batería empujándola totalmente hacia dentro. Se oirá un clic.



3.2 Desmontaje del V-Drive para su transporte

i La batería suministrada con el V-Drive está clasificada como segura para su transporte aéreo de conformidad con la provisión especial A67 de IATA.

1. Apagar el V-Drive.
2. Desconectar el módulo V-Drive del panel de control (§3.1.3, 11).
3. Retirar la cinta de levantamiento del mango (§3.1.3, 12).
4. Retirar la batería de la bandeja tirando del asa de la batería y presionando simultáneamente el botón «PUSH» en la parte inferior de la batería (13).
5. Tirar hacia arriba de la correa (§3.1.2, 6) para desbloquear la barra telescópica (§3.1.3, 8). Sujetar el V-Drive y empujar la silla de ruedas hacia delante para que la barra telescópica salga de las garras de soporte. Retirar el módulo V-Drive de la silla de ruedas.
6. Colocar todos los objetos en la bolsa de viaje suministrada para evitar que se dañen.
7. Si fuera necesario o deseado, ahora se puede plegar la silla de ruedas para su transporte.



3.3 Manejo del V-Drive cuando no está en uso

Cuando se quiera empujar la silla de ruedas manualmente y no se quiera usar el V-Drive, mantener el módulo V-Drive fuera del suelo levantando el lazo rojo de la cinta de levantamiento y colocándolo en el mango.



3.4 Funciones del panel de control

 **PRECAUCIÓN** Riesgo de lesiones

- Siempre empezar a conducir con la velocidad **MÁS BAJA**.
- i** Al cambiar al V-Drive, habrá una demora de 2 segundos antes de que la silla de ruedas se empiece a mover.

A. Botón de Apagado/Encendido

Presionar brevemente este botón para apagar/encender el V-Drive. El botón se encenderá con una luz verde cuando el V-Drive esté activado.

B. Indicador de carga de la batería

El indicador proporciona una estimación de la capacidad restante de la batería. Cuando el indicador parpadee, recargar la batería lo antes posible para evitar que se agaste.

C. Botón marcha atrás

Presionar este botón para moverse hacia atrás. La luz indicará que se ha activado la marcha atrás.

D. Botón marcha adelante

Presionar este botón para moverse hacia delante. La luz indicará que se ha activado la marcha adelante.

E. Dial de velocidad

Determina la velocidad máxima del V-Drive. Girar el dial hacia la derecha para incrementar la velocidad máxima, o a la izquierda para reducirla.

F. Palanca de aceleración

Apretar la palanca propulsar el V-Drive. Cuanto más se apriete la palanca, más rápido irá el V-Drive. Soltar la palanca para parar el V-Drive.

G. Perilla exterior

Utilizar esta perilla para ajustar el ángulo del panel de control.



3.5 Estado de la batería y su recarga

 **AVISO** Riesgo de lesiones o daños por incendio

- Usar exclusivamente el cargador de batería suministrado con el V-Drive. La utilización de otro cargador puede llegar a ser peligroso.
- El cargador de batería está diseñado exclusivamente para cargar las baterías suministradas con el V-Drive, y no deben utilizarse para cargar otras baterías.
- No modificar ninguna de las piezas suministradas como cables, baterías, conectores o cargadores de batería. No abrir o cambiar nunca la batería o los puntos de conexión.
- Proteger la batería y el cargador de batería de las llamas, temperaturas altas y bajas (véase el capítulo 6), humedad, luz del sol e impactos fuertes (p. ej. caídas). NO utilizar la batería en estos casos.
- Recargar la batería en el interior con el cargador de batería, en una zona bien ventilada, y fuera del alcance de los niños.

**PRECAUCIÓN****Riesgo de daños**

- La autodescarga de la batería y la corriente de reposo de los usuarios conectados consumen lentamente la carga de la batería. La batería puede sufrir daños irreparables si se descarga completamente. Por tanto, asegurarse de que se recargue a tiempo:
 - Con uso intensivo (largas distancias, uso diario): Recargar inmediatamente después de su uso. No interrumpir el ciclo de carga.
 - Con uso normal (distancias cortas, diariamente o un par de veces a la semana): Recargar la batería cuando el indicador muestre un 50% de descarga. No interrumpir el ciclo de carga.
 - Con poco uso o almacenamiento: Recargar una vez a la semana. No interrumpir el ciclo de carga.
 - Consultar las condiciones de almacenamiento y mantenimiento en los capítulos 4 y 6.
 - Sólo desconectar el cargador de batería cuando la batería está completamente cargada.
 - No cargar la batería a temperaturas inferiores a -10°C. Mover la batería a un lugar más caluroso y comenzar a cargar.
 - Mantener el punto de conexión del cargador de batería libre de polvo o cualquier otro tipo de suciedad.
 - Si hubiera algún problema que impida cargar la batería según las instrucciones siguientes, póngase en contacto con su distribuidor especializado.
 - Si no se usa el V-Drive durante un periodo de tiempo largo, deberá seguir recargándose por lo menos cada semana para mantener la batería utilizable y evitar que se dañe.
- i** Una vez cargada al máximo, el cargador de batería cargará lentamente la batería para asegurar un alcance óptimo.
- i** No dejar el cargador conectado a la batería después de desconectarlo de la red eléctrica. Esto ocasionará una pérdida de carga temporal y una reducción del alcance de conducción. Se recomienda también desconectar el cargador de batería de la red eléctrica cuando no se está utilizando.

Para cargar la batería:

1. Apagar el V-Drive.
2. Sacar la batería de la bandeja como se describe en §3.2.
3. Conectar PRIMERO el cargador de batería a una toma de corriente de 230V CA. Conectar el cargador de batería directamente, sin cable de extensión, a la red eléctrica (sin temporizador).
4. Enchufar el adaptador al punto de carga de la batería.
5. El LED del cargador se iluminará con una luz naranja para indicar que se están recargando las baterías.
6. La luz LED naranja se volverá verde cuando se haya completado la recarga.
7. Desconectar el cargador de batería.
8. Retirar el cargador de batería de la toma de corriente, dejar que se enfríe, y almacenar en el bolsillo del cargador.
9. Encender el V-Drive. El indicador de carga de la batería debe mostrar que la batería está completamente recargada.

Se recomienda seguir recargando durante un par de horas después de que el LED se vuelva verde. Así se mantendrá y se incrementará la capacidad de las baterías. Utilizando el cargador suministrado, el tiempo de carga es aproximadamente 8 horas, pero para asegurar un rendimiento óptimo, se recomienda un ciclo de recarga de 12 horas. No recargar las baterías por más de 24 horas.

El LED del cargador también se iluminará de color verde si el cargador está encendido pero no está conectado a las baterías.

3.6 Ajuste de la altura del módulo V-Drive

La altura del módulo V-Drive se puede ajustar en un rango de 8 cm (5 escalones):

1. Retirar el módulo V-Drive de la silla de ruedas como se describe en §3.2 .
2. Retirar la unión de tornillo y tuerca (15).
3. Deslizar el soporte del tubo telescópico (16) arriba/abajo sobre el bloque de acoplamiento hasta alcanzar la altura deseada.
4. Volver a colocar la conexión tuerca-tornillo y fijarla firmemente (15).
5. Volver a acoplar el módulo V-Drive a la silla de ruedas según §3.1.3 .

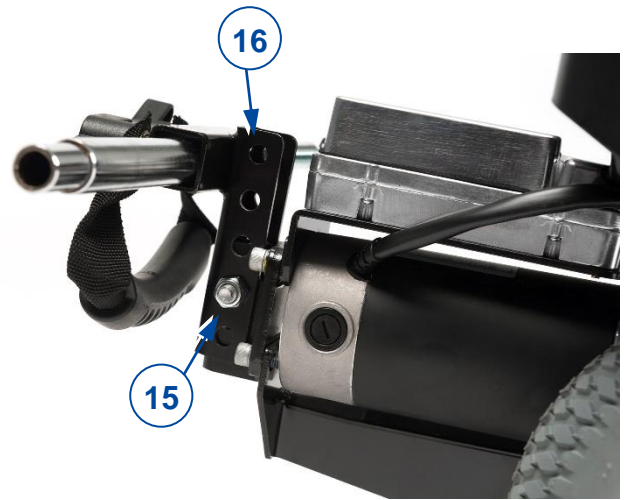

4 Mantenimiento

- i** Un mantenimiento regular asegura que el V-Drive permanezca en perfecto estado. Para consultar el manual de mantenimiento, visitar el sitio web de Vermeiren: www.vermeiren.com.

 **PRECAUCIÓN** Riesgo de lesiones y daños

Cualquier reparación o cambios sólo pueden llevarse a cabo por personal debidamente cualificado y sólo pueden utilizarse piezas de recambio Vermeiren originales.

- i** La última página de este manual contiene un formulario de registro para que el distribuidor especializado pueda registrar cada mantenimiento.

Antes de cada uso

Inspeccionar los siguientes aspectos:

- Estado de la batería: Cambiar la batería cuando sea necesario, véase § 3.5.
- Todas las piezas: presentes, sin daños ni desgastes y limpias.
- Condición general.

Ponerse en contacto con el distribuidor especializado para posibles reparaciones o sustitución de piezas.

Anualmente o más regularmente

El V-Drive debe pasar por inspección y mantenimiento realizados por el distribuidor especializado por lo menos una vez al año, o más a menudo. La frecuencia mínima de mantenimiento depende de la frecuencia de uso y debe, por tanto, acordarse mutuamente con el distribuidor especializado.

4.1 Limpieza

Limpiar todas las piezas rígidas del scooter con un paño húmedo (no empapado). Si fuera necesario, utilizar un jabón suave que sea apto para limpiar superficies barnizadas y sintéticas.

4.2 Reutilizar

Antes de reutilizar el V-Drive, hacer que pase por una inspección y un mantenimiento según las instrucciones en este capítulo.

4.3 Vida útil prevista

El V-Drive está diseñado para tener un promedio de vida útil de 5 años. Dependiendo de la frecuencia de uso, circunstancias de conducción y mantenimiento, la vida útil del V-Drive incrementará o disminuirá.

4.4 Fin de vida útil

Al final de la vida útil, deberá desechar el V-Drive siguiendo las leyes medioambientales de su localidad. Para transportar materiales reciclables del V-Drive de manera más cómoda, se recomienda que se desmonte primero. Normalmente, las baterías se eliminan aparte.

5 Resolución de problemas

 **AVISO** Riesgo de lesiones y daños

- No intentar NUNCA reparar el V-Drive o el panel de control por su cuenta.

ES

5.1 Anomalías de conducción

Este párrafo enumera una serie de problemas con soluciones posibles. Si el problema persiste o se encuentra con otros problemas no enumerados aquí, contactar con su distribuidor especializado.

1. *La silla de ruedas no se mueve cuando se aprieta la palanca de aceleración.*
 - Comprobar que el V-Drive esté encendido.
 - Comprobar que la batería esté completamente cargada.
 - Comprobar que la conexión entre la batería y el motor es correcta.
 - Comprobar que no estén aplicados los frenos de la silla de ruedas.
 - Comprobar que la rueda motriz esté en contacto con el suelo.
2. *Es difícil de empujar la silla de ruedas manualmente.*
 - Comprobar que no estén aplicados los frenos de la silla de ruedas.
 - Levantar el módulo V-Drive del suelo (§3.3).
 - Retirar el módulo V-Drive.
3. *El V-drive es demasiado rápido/lento.*
 - Intentar cambiar la velocidad con el dial de velocidad.
 - Recargar la batería (solo si va demasiado lento).
 - Comprobar que no estén aplicados los frenos de la silla de ruedas.

5.2 Códigos de sistema

En caso de un posible problema, se mostrará un código de sistema mediante el LED parpadeante del extremo derecho del indicador de carga de la batería.

La siguiente tabla contiene todos los códigos de sistema posibles. Algunos problemas los puede resolver el usuario. Para el resto de problemas resaltados en gris, consultar con un distribuidor especializado al respecto.

Código	Posible problema	Posible efecto	Posible solución
1	Batería Baja	La velocidad se reduce.	Recargar las baterías.
2	Problemas con la batería	El V-Drive se detiene.	Comprobar los cables y las conexiones entre el motor y el mando.
3	Cortocircuito	El V-Drive se detiene.	Consulte con su distribuidor especializado al respecto.
6	Cargador de batería	El V-Drive se detiene.	Desconectar el cargador de batería del V-Drive.
7	Problemas de aceleración	El V-Drive se detiene.	Soltar la palanca de aceleración antes de encender el V-Drive. Apagar el V-Drive durante 5 segundos y volver a encenderlo. Comprobar los cables y las conexiones.
8	Problemas con el mando.	El V-Drive se detiene.	Cambiar el mando.
10	Tensión alta del mando	El V-Drive se detiene.	Comprobar los cables y las conexiones entre las baterías y el mando.

6 Especificaciones técnicas

Los datos técnicos expuestos a continuación son sólo válidos para este dispositivo, con configuración estándar y en condiciones ambientales óptimas. Tener en cuenta estos datos durante la utilización del V-Drive. Los valores aquí expuestos dejarán de ser aplicables si el dispositivo ha sido modificado, se ha dañado, o sufre de un desgaste intenso. Tener siempre en cuenta que la conducción se verá afectada por la temperatura ambiente, la humedad, la pendiente (conducción cuesta arriba/abajo), el tipo de superficie y el estado de la batería.

Marca	Vermeiren
Dirección	Vermeirenplein 1/15, B-2920 Kalmthout
Tipo	V-Drive

Descripción	Dimensiones
Peso máx., incluido el usuario y la silla de ruedas	Versión estándar: 135 kg Versión resistente: 200 kg
Velocidad máx.	6,4 km/h
Consumo eléctrico	16 km
Peso total (sin la batería)	11,8 kg
Peso de las piezas desmontables Batería	9 kg
Tipo de ruedas	200 x 50 mm
Dimensiones del módulo V-Drive (LxAnxAlt)	450 x 260 x 390 mm
Motor de accionamiento	Versión estándar: 24V 150W CC Versión resistente: 24V 200W CC
Batería	2x 12V , 12Ah/20hr
Cargador	2A 24V salida
Temperatura de almacenamiento y uso	+5 °C ~ +41 °C
Temperatura de funcionamiento de los componentes electrónicos	-10°C ~ +50°C
Humedad de almacenamiento y uso	30% ~ 70%

Nos reservamos el derecho a introducir cambios técnicos. Tolerancia dimensional ± 15 mm / 1,5 kg / 1,5°.

* El rango teórico de distancia de conducción se verá reducida si la silla de ruedas se usa frecuentemente en cuestas, terrenos accidentados o para salvar bordillos.

Spis treści

Spis treści	1
Wstęp	2
1 Opis	3
1.1 Zgodność	3
2 Przed użyciem	4
2.1 Przewidziane zastosowanie	4
2.2 Ogólne instrukcje bezpieczeństwa	4
3 Korzystanie z V-Drive	5
3.1 Montaż V-Drive do wózka	5
3.2 Demontaż V-Drive w celu transportu	6
3.3 Postępowanie z nieużywanym V-Drive	6
3.4 Funkcje konsoli kierowniczej	7
3.5 Stan akumulatora i ładowanie	7
3.6 Regulacja wysokości modułu V-Drive	9
4 Konserwacja	10
4.1 Czyszczenie	10
4.2 Ponowne użycie	10
4.3 Przewidywany okres użytkowania	10
4.4 Zakończenie użytkowania	10
5 Diagnozowanie i rozwiązywanie problemów	11
5.1 Nieprawidłowości podczas jazdy	11
5.2 Kody systemu	11
6 Dane techniczne	12

Wstęp

Gratulacje! Jesteś teraz właścicielem produktu Vermeiren!

Produkt został wykonany przez wykwalifikowany i zaangażowany personel. Zaprojektowano i wyprodukowano go zgodnie z wysokimi standardami jakości, jakich przestrzega Vermeiren.

Dziękujemy za zaufanie firmie Vermeiren i jej produktom. Niniejsza instrukcja pomoże w eksploatacji urządzenia i korzystaniu z jego opcji. Prosimy o uważne przeczytanie instrukcji obsługi. Pozwoli ona na zapoznanie się z działaniem, możliwościami i ograniczeniami produktu.

W razie pytań, na które odpowiedzi nie ma w instrukcji, prosimy o kontakt z Państwa wyspecjalizowanym sprzedawcą. Sprzedawca chętnie służy pomocą.

Ważna uwaga

Aby zapewnić bezpieczeństwo i wydłużyć okres użytkowania produktu, prosimy o dbanie o niego oraz regularne dokonywanie przeglądów i serwisowanie.

Instrukcja obejmuje najnowsze rozwiązania zastosowane w produkcie. Firma Vermeiren ma prawo do wprowadzania zmian w produktach tego typu bez obowiązku adaptowania lub wymiany podobnych, poprzednio dostarczonych produktów.

Ilustracje produktu stanowią dodatkowe objaśnienia do instrukcji w niniejszym dokumencie. Szczegóły przedstawionego produktu mogą się różnić od rzeczywistego produktu posiadanego przez użytkownika.

Dostępne informacje

W naszej witrynie internetowej, <http://www.vermeiren.com/>, zawsze znajduje się najnowsza wersja informacji zamieszczonych w instrukcji. Prosimy regularnie odwiedzać witrynę, ponieważ możemy w niej zamieszczać zaktualizowane informacje.

Osoby z zaburzeniami wzroku mogą pobrać elektroniczną wersję niniejszej instrukcji i odsłuchać ją przy użyciu oprogramowania zamieniającego tekst na mowę.



Niniejsza instrukcja użytkownika
Dla użytkownika i wyspecjalizowanego sprzedawcy



Instrukcja użytkownika wózka inwalidzkiego
Dla użytkownika i wyspecjalizowanego sprzedawcy



Instrukcja serwisowa do wózków inwalidzkich
Dla wyspecjalizowanego sprzedawcy



Instrukcja serwisowa do V-Drive
Dla wyspecjalizowanego sprzedawcy



Deklaracja zgodności WE

1 Opis

V-Drive wspomaga asystenta osoby na wózku inwalidzkim w wymagających wysiłku sytuacjach, takich jak pchanie wózka pod górę zbocza lub wzgórze. Urządzenie zapewnia dodatkową moc wspomagającą popychanie. V-Drive jest dostępny w dwóch wersjach: standardowej (maks. masa użytkownika 135 kg) i wzmocnionej „Heavy Duty” (maks. masa użytkownika 200 kg, dlatego można go dopasować do różnych wózków i różnych szerokości siedziska.

PL

- i** Przed rozpoczęciem korzystania z V-Drive należy sprawdzić szczegóły techniczne i ograniczenia występujące przy typowej eksploatacji. Patrz rozdział 6.



1. Konsola kierownicza
2. Pasek do podnoszenia
3. Akumulator
4. Moduł V-Drive

1.1 Zgodność

V-Drive pasuje do wózków, które spełniają następujące kryteria:

- Odległość między krawędziami zewnętrznych rur ramy 37 cm – 50 cm. Zazwyczaj, chociaż nie zawsze, ten wymiar jest taki sam jak szerokość siedziska wózka;
- średnica okrągłej rury ramy 22 mm – 25 mm.

2 Przed użyciem

 **OSTRZEŻENIE** Ryzyko obrażeń i uszkodzeń

- **NIE WOLNO** instalować, konserwować ani używać produktu, zanim użytkownik wcześniej nie przeczyta i nie zrozumie całkowicie wszystkich informacji w niniejszej instrukcji, a także we wszystkich odnośnych instrukcjach dotyczących wózka inwalidzkiego, w którym niniejszy produkt jest zamontowany.
- W żadnym razie nie wolno podejmować prób otwierania ani rozmontowania V-Drive ani konsoli – wewnątrz nie ma żadnych elementów, które mógłby serwisować użytkownik.
- W razie wątpliwości i pytań prosimy o kontakt z lokalnym wyspecjalizowanym sprzedawcą, opiekunem lub doradcą technicznym, który udzieli pomocy.

Dotyczy wózków inwalidzkich wyposażonych w hamulce linkowe dla asystenta:

- i** Dźwignie hamulców dla asystenta należy zdemontować przed montażem konsoli kierowniczej V-Drive. Jeśli z tego powodu wózek zostanie pozbawiony hamulców postojowych, należy w nim zamontować oddzielne hamulce postojowe.

2.1 Przewidziane zastosowanie

W niniejszej sekcji przedstawiono krótki opis przewidzianego zastosowania V-Drive. W pozostałych sekcjach instrukcje zostały opatrzone istotnymi ostrzeżeniami. W ten sposób chcemy zwrócić uwagę użytkowników na możliwość nieprawidłowej eksploatacji produktu.

- V-Drive jest przeznaczony do użytkowania wewnątrz i na zewnątrz pomieszczeń.
- V-Drive służy do wspomagania transportu wyłącznie jednej (1) osoby ważącej maksymalnie 135 kg (wersja standardowa) lub 200 kg (wersja wzmocniona).
- V-Drive może obsługiwać wyłącznie asystent, urządzenie nie może być obsługiwane przez samego użytkownika.
- Należy się zapoznać ze wszystkimi danymi technicznymi i ograniczeniami V-Drive, które są podane w rozdziale 6.
- Gwarancja na produkt jest udzielona przy założeniu normalnego użytkowania i konserwacji, opisanych w niniejszej instrukcji. Uszkodzenie produktu spowodowane nieprawidłową eksploatacją lub brakiem konserwacji spowoduje unieważnienie gwarancji.

2.2 Ogólne instrukcje bezpieczeństwa

Podczas eksploatacji należy pamiętać o następujących ogólnych ostrzeżeniach:

- Nie należy wystawiać V-Drive na działanie silnych opadów śniegu i deszczu, wilgoci lub bezpośredniego światła słonecznego.
- Podłączając/odłączając akumulator do/od silnika lub ładowarki, należy się upewnić, że zasilanie zarówno ładowarki, jak i konsoli kierowniczej V-Drive jest wyłączone.
- V-Drive przetestowano pod kątem kompatybilności elektromagnetycznej (EMC) w typowych reprezentatywnych pojazdach. Wykazano zgodność z następującymi normami EMC (EN 12184: 2014, ISO7176-21: 209). Niemniej jednak, źródła pól elektromagnetycznych, takie jak telefony komórkowe, agregaty prądowłórcze i źródła energii wielkiej mocy mogą zakłócić działanie mechanizmów jezdnych V-Drive. Z drugiej strony, układy elektroniczne V-Drive mogą zakłócić działanie innych urządzeń elektronicznych, takich jak systemy alarmowe w sklepach lub drzwi automatyczne. Dlatego zalecamy, aby regularnie kontrolować wózek i V-Drive pod kątem uszkodzeń i zużycia, ponieważ mogą one powodować większe zakłócenia.
- Należy się upewnić, że V-Drive jest zamontowany maksymalnie z tyłu wózka przy zachowaniu wygody asystenta.

3 Korzystanie z V-Drive

PRZESTROGA Ryzyko obrażeń

- Najpierw przeczytać poprzednie rozdziały i zaznajomić się z przewidzianym zastosowaniem. **NIE** używać wózka z V-Drive, dopóki wszystkie instrukcje nie zostaną przeczytane i zrozumiane.
- Upewnić się, że zabezpieczenie przeciwwywrotne wózka zostało opuszczone.
- W razie wątpliwości i pytań prosimy o kontakt z lokalnym wyspecjalizowanym sprzedawcą, opiekunem lub doradcą technicznym, który udzieli pomocy.

PL

3.1 Montaż V-Drive do wózka

3.1.1 Montaż konsoli kierowniczej

1. Popchnąć konsolę kierowniczą (1) do przodu, aby zdjąć ją z obejm (2).
2. Odkręcić obie śruby (3) obejm i umieścić ją na rurze rączki wózka. Jeśli rura wózka jest za cienka, podłożyć gumową opaskę (4).
3. Dokręcić obie śruby, aby zamocować obejmę na rączce wózka.
4. Nasunąć konsolę (1) z powrotem na obejmę.

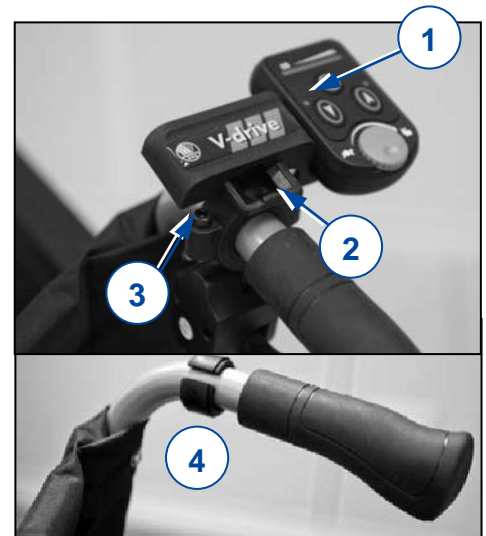

3.1.2 Montaż wsporników

1. Zamontować oba wsporniki na dolnej poziomej rurze ramy wózka, tuż za mocowaniami krzyżaka (5).
2. Przyczepić pasek (6) między wspornikami.
3. Upewnić się, że śruby (7) są mocno dokręcone i wsporniki nie obracają się na rurze.

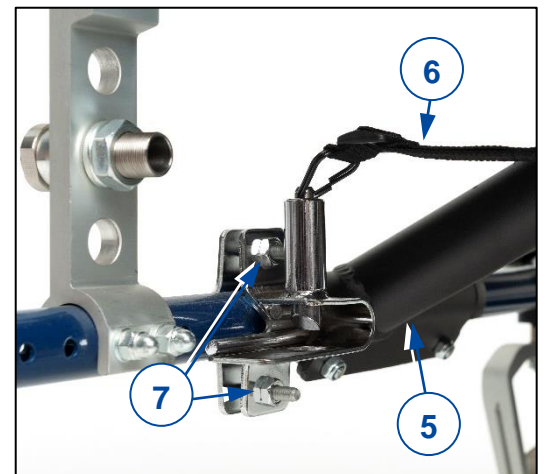

3.1.3 Montaż modułu V-Drive

1. Przesunąć pałąk teleskopowy (8) przez przedni koniec modułu V-Drive. Odkręcić pokrętło (9) na pałąku, aby ustawić jego odpowiednią długość.
2. Dokręcić pokrętła na pałąku i z przodu modułu V-Drive (10).
3. Umieścić oba końce pałąka z tyłu wsporników, następnie popchnąć moduł V-Drive do przodu, aż zatrzaśnie się w miejscu.
4. Podłączyć kabel z modułu V-Drive od spodu manipulatora (11).
5. Umieścić górną pętlę paska do podnoszenia naokoło rączki do pchania przeciwległej do manipulatora (12).

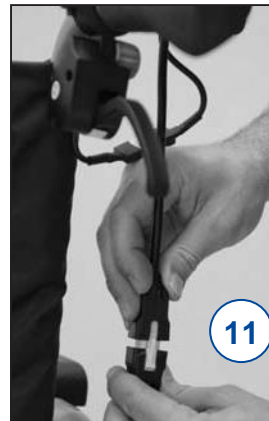
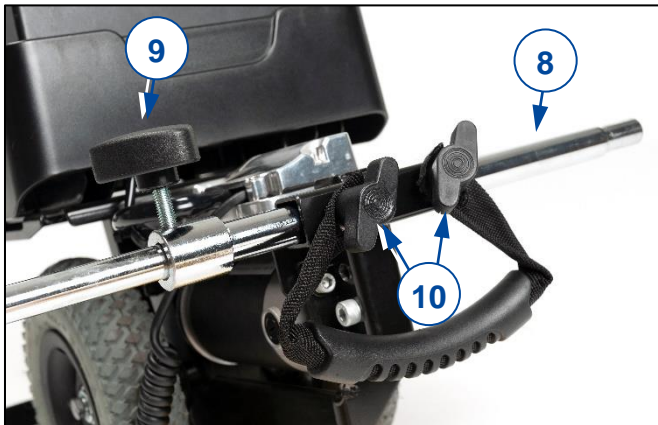

3.1.4 Montaż akumulatora

1. Umieścić akumulator w podstawce akumulatora, jak pokazano na zdjęciu.
2. Zamocować akumulator, wsuwając go do oporu. Rozlegnie się wyraźne kliknięcie.

3.2 Demontaż V-Drive w celu transportu

i Akumulator dostarczony z V-Drive jest zaklasyfikowany do urządzeń, które można bezpiecznie transportować drogą lotniczą, zgodnie z przepisem specjalnym A67 normy IATA.

1. Wyłączyć V-Drive.
2. Odłączyć moduł V-Drive od konsoli kierowniczej (§3.1.3, 11).
3. Zdjąć pasek do podnoszenia z rączki do pchania (§3.1.3, 12).
4. Wyjąć akumulator z podstawki, ciągnąc za uchwyt akumulatora i jednocześnie naciskając przycisk PUSH na spodzie akumulatora (13).
5. Pociągnąć w górę pasek (§3.1.2, 6), aby odblokować pałąk teleskopowy (§3.1.3, 8). Trzymając V-Drive, popchnąć wózek odrobinę do przodu, aby pałąk teleskopowy wysunął się ze wsporników. Wyjąć moduł V-Drive z wózka.
6. Włożyć wszystkie elementy do dostarczonego pokrowca transportowego, aby zapobiec ich uszkodzeniu.
7. Jeśli jest to konieczne/pożądane, teraz można złożyć wózek w celu transportu.



3.3 Postępowanie z nieużywanym V-Drive

Jeśli asystent chce pchać wózek ręcznie i nie chce używać V-Drive, podnieść moduł V-Drive tak, aby nie dotykał ziemi, pociągając w górę czerwoną pętlę paska do podnoszenia i zaczepiając ją za rączkę do pchania.



3.4 Funkcje konsoli kierowniczej

 **PRZESTROGA** Ryzyko obrażeń

- Zawsze rozpoczynać jazdę z NAJNIŻSZĄ prędkością.
- i** Między włączeniem V-Drive a rozpoczęciem jazdy wózka upływają 2 sekundy.

A. Przycisk wł./wył.

Krótko nacisnąć ten przycisk, aby włączyć/wyłączyć V-Drive. Gdy V-Drive jest włączony, przycisk będzie podświetlony na zielono.

B. Wskaźnik ładowania akumulatora

Ten wskaźnik pokazuje szacunkową ilość pozostałego naładowania akumulatora. Gdy wskaźnik miga, należy jak najszybciej naładować akumulator, aby urządzenie się nie wyłączyło.

C. Przycisk jazdy do tyłu

Nacisnąć ten przycisk, aby jechać do tyłu. Kontrolka wskazuje, że jest aktywny ruch w tył.

D. Przycisk jazdy do przodu

Nacisnąć ten przycisk, aby jechać do przodu. Kontrolka wskazuje, że jest aktywny ruch w przód.

E. Pokrętło prędkości

Służy do określenia maksymalnej prędkości V-Drive. Obrócić pokrętło w prawo, aby zwiększyć prędkość maksymalną, obrócić w lewo, aby ją zmniejszyć.

F. Dźwignia przyspieszenia

Ścisnąć dźwignię, aby uruchomić V-Drive. Im mocniej ścisną się dźwignię, tym szybciej jedzie V-Drive. Puścić dźwignię, aby zatrzymać V-Drive.

G. Zewnętrzne pokrętło

To pokrętło służy do zmiany kąta nachylenia konsoli kierowniczej.



3.5 Stan akumulatora i ładowanie

 **OSTRZEŻENIE** Ryzyko obrażeń i/lub uszkodzeń mienia w wyniku pożaru

- Używać wyłącznie ładowarki dostarczonej z V-Drive. Stosowanie innej ładowarki może być niebezpieczne.
- Ładowarka jest przeznaczona wyłącznie do ładowania akumulatora dostarczonego z V-Drive. Nie wolno nią ładować innych akumulatorów.
- Nie wolno modyfikować dostarczonych części, takich jak kable, wtyczki lub ładowarka. Nigdy nie otwierać ani nie modyfikować akumulatora ani terminali.
- Chronić akumulator i ładowarkę przed ogniem, wysokimi i niskimi temperaturami (patrz rozdział 6), wilgocią, światłem słonecznym, silnymi uderzeniami (np. upadkiem). NIE WOLNO używać akumulatora, jeśli takie zdarzenia wystąpiły.
- Ładować akumulator przy użyciu ładowarki, w pomieszczeniach, w dobrze wentylowanym miejscu, poza zasięgiem dzieci.

**PRZESTROGA****Ryzyko uszkodzenia**

- Proces samorozładowania i prąd spoczynkowy podłączonych odbiorów powoduje powolne rozładowanie się akumulatora. Pełne rozładowanie akumulatora może spowodować jego nieodwracalne uszkodzenie. Należy pamiętać, aby w odpowiednim czasie ładować akumulator:
 - W przypadku intensywnej eksploatacji (długie odległości, codzienne użytkowanie): Ładować natychmiast po użyciu. Nie przerywać cyklu ładowania.
 - W przypadku przeciętnej eksploatacji (krótkie odległości, użytkowanie codziennie lub kilka razy w tygodniu): Ładować, gdy wskaźnik akumulatora pokaże 50% rozładowania. Nie przerywać cyklu ładowania.
 - W przypadku eksploatacji okazjonalnej lub przechowywania: Ładować raz na tydzień. Nie przerywać cyklu ładowania.
 - Przeczytać warunki przechowywania i instrukcję konserwacji w rozdziałach 4 i 6.
 - Ładowarkę odłączyć dopiero, gdy akumulator będzie w pełni naładowany.
 - Nie ładować akumulatora w temperaturze poniżej -10°C. Przenieść akumulator w cieplejsze miejsce i rozpocząć ładowanie.
 - Terminal ładowarki powinien być czysty, wolny od kurzu i innych zabrudzeń.
 - W razie problemów z ładowaniem akumulatora zgodnie z niniejszymi instrukcjami skontaktować się z wyspecjalizowanym sprzedawcą.
 - Jeśli V-Drive nie jest używany przez dłuższy czas, należy go ładować co najmniej raz na tydzień, aby zachować sprawność techniczną akumulatora i zapobiec jego uszkodzeniu.
- i** Całkowicie naładowany akumulator przełącza się na ładowanie podtrzymujące, aby zapewnić optymalny zasięg jazdy.
- i** Nie pozostawiać ładowarki podłączonej do akumulatora po odłączeniu jej od sieci. Spowoduje to częściowe rozładowanie i skróci zasięg jazdy. Zaleca się też, aby odłączyć ładowarkę od sieci, gdy jest nieużywana.

Ładowanie akumulatora:

1. WYŁĄCZYĆ V-Drive.
2. Podnieść i wysunąć akumulator z podstawki, jak opisano w §3.2.
3. NAJPIERW podłączyć ładowarkę do gniazdka 230 V AC. Ładowarkę należy podłączać do gniazdka bezpośrednio, bez przedłużaczy i wyłączników czasowych.
4. Podłączyć zasilacz do gniazda ładowania akumulatora.
5. Kontrolka LED ładowarki zapali się na pomarańczowo, wskazując ładowanie akumulatora.
6. Gdy ładowanie się zakończy, pomarańczowa kontrolka LED zmieni kolor na zielony.
7. Odłączyć ładowarkę.
8. Odłączyć ładowarkę od gniazdka, poczekać, aż ostygnie i schować w kieszeni na ładowarkę.
9. Włączyć V-Drive. Wskaźnik naładowania akumulatora powinien pokazywać jego pełne naładowanie.

Zaleca się, aby kontynuować ładowanie przez parę godzin po zapaleniu się kontrolki LED ładowarki na zielono. Ma to na celu podtrzymanie naładowania i zwiększenie pojemności akumulatora. Przy użyciu dostarczonej z napędem ładowarki ładowanie trwa ok. 8 godzin, ale aby zapewnić optymalną wydajność, zaleca się 12-godzinny cykl ładowania. Nie ładować akumulatora przez dłużej niż 24 godziny.

Kontrolka LED ładowarki świeci się również na zielono, gdy ładowarka jest włączona, ale nie jest podłączona do akumulatora.

3.6 Regulacja wysokości modułu V-Drive

Wysokość modułu V-Drive można ustawić w zakresie 8 cm (w 5 krokach):

1. Wyjąć moduł V-Drive z wózka, jak opisano w §3.2.
2. Odkręcić połączenie śruby-nakrętka (15).
3. Przesunąć podporę rury teleskopowej (16) w górę/w dół na bloku mocowania na żądaną wysokość.
4. Ponownie zmontować i mocno dokręcić połączenie śruby-nakrętka (15).
5. Ponownie przymocować moduł V-Drive do wózka, jak opisano w §3.1.3.

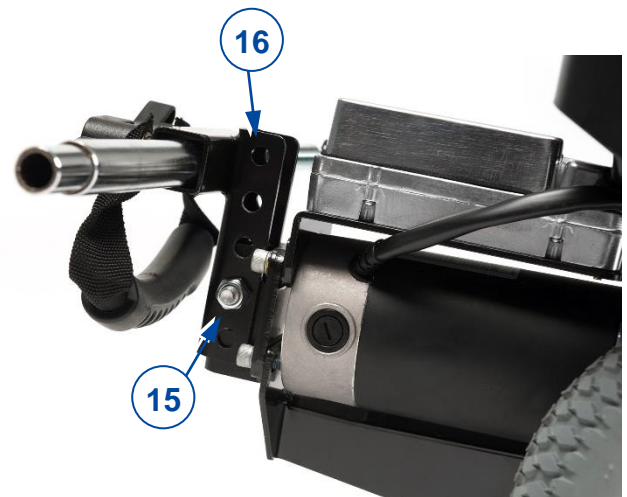

4 Konserwacja

- i** Regularna konserwacja zapewnia utrzymanie pełnej sprawności V-Drive. Instrukcję konserwacji można znaleźć w witrynie Vermeiren: www.vermeiren.com.

 **PRZESTROGA** Ryzyko obrażeń i uszkodzeń

Naprawę i wymianę części mogą wykonywać tylko osoby przeszkolone. Należy używać wyłącznie oryginalnych części zamiennych Vermeiren.

- i** Na ostatniej stronie instrukcji znajduje się formularz dla wyspecjalizowanego sprzedawcy, służący do odnotowywania wszystkich czynności serwisowych.

Przed każdym użyciem

Sprawdzić następujące punkty:

- Stan akumulatora: Naładować akumulator w razie potrzeby, patrz § 3.5.
- Wszystkie części: obecne, nieuszkodzone, nieużyte i czyste.
- Stan ogólny

Skontaktować się z wyspecjalizowanym sprzedawcą w kwestii ewentualnych napraw lub wymiany części.

Co roku lub częściej

Zlecać kontrolę i serwis V-Drive wyspecjalizowanemu sprzedawcy raz w roku lub częściej. Minimalna częstotliwość czynności konserwacyjnych zależy od częstości użytkowania. Dlatego należy ją uzgodnić z wyspecjalizowanym sprzedawcą.

4.1 Czyszczenie

Wszystkie twarde części produktu wycierać wilgotną (ale nieociekającą wodą) ściereczką. W razie konieczności używać łagodnego detergentu odpowiedniego do mycia powierzchni lakierowanych i z tworzyw sztucznych.

4.2 Ponowne użycie

Przed każdym ponownym użyciem V-Drive należy skontrolować i poddać konserwacji zgodnie z instrukcjami w tym rozdziale.

4.3 Przewidywany okres użytkowania

Przeciętny okres użytkowania V-Drive to 5 lat. Ten czas może być dłuższy lub krótszy, zależnie od częstotliwości korzystania, warunków jazdy i konserwacji V-Drive.

4.4 Zakończenie użytkowania

Po zakończeniu użytkowania należy poddać V-Drive utylizacji zgodnie z lokalnie obowiązującymi przepisami w zakresie ochrony środowiska. Najlepszym sposobem, aby to zrobić, jest demontaż V-Drive w celu ułatwienia transportu części nadających się do przetworzenia. Akumulatory zwykle zbiera się oddzielnie.

5 Diagnozowanie i rozwiązywanie problemów

OSTRZEŻENIE Ryzyko obrażeń i uszkodzeń

- NIGDY nie podejmować prób samodzielnej naprawy V-Drive lub konsoli kierowniczej.

5.1 Nieprawidłowości podczas jazdy

W tym rozdziale opisano szereg problemów i możliwych rozwiązań. Jeśli problemu nie uda się rozwiązać lub jeśli wystąpią inne problemy nieopisane w tym rozdziale, prosimy o kontakt z wyspecjalizowanym sprzedawcą.

1. *Wózek nie rusza po ściśnięciu dźwigni przyspieszenia.*
 - Sprawdzić, czy V-Drive jest włączony.
 - Sprawdzić, czy akumulator jest całkowicie naładowany.
 - Sprawdzić, czy akumulator i silnik są prawidłowo połączone.
 - Sprawdzić, czy hamulce wózka nie są zaciśnięte.
 - Sprawdzić, czy koło napędu styka się z podłożem.
2. *Wózek pcha się ręcznie z dużym trudem.*
 - Sprawdzić, czy hamulce wózka nie są zaciśnięte.
 - Podnieść moduł V-Drive z ziemi (§3.3).
 - Zdemontować moduł V-Drive.
3. *V-Drive jedzie za szybko/za wolno.*
 - Ustawić inną prędkość za pomocą pokrętła prędkości.
 - Naładować akumulator (jeśli napęd jedzie za wolno).
 - Sprawdzić, czy hamulce wózka nie są zaciśnięte.

5.2 Kody systemu

Ewentualne problemy są sygnalizowane przez kody systemu w postaci migającej lewej kontrolki LED na wskaźniku naładowania akumulatora.

Poniższa tabela zawiera zestawienie możliwych kodów systemowych. Niektóre problemy może rozwiązać sam użytkownik. W przypadku wszystkich problemów oznaczonych kolorem szarym należy się skontaktować z wyspecjalizowanym sprzedawcą.

Kod	Możliwy problem	Możliwy skutek	Możliwe rozwiązanie
1	Niski poziom naładowania akumulatora	Prędkość się zmniejsza.	Naładować akumulator.
2	Problem z akumulatorem	V-Drive się zatrzymuje.	Sprawdzić kable i połączenia między silnikiem i sterownikiem.
3	Zwarcie	V-Drive się zatrzymuje.	Skontaktować się z wyspecjalizowanym sprzedawcą.
6	Ładowarka akumulatora	V-Drive się zatrzymuje.	Odłączyć ładowarkę akumulatora od V-Drive.
7	Problem z przyspieszeniem	V-Drive się zatrzymuje.	Puścić dźwignię przyspieszenia przed włączeniem V-Drive. Wyłączyć V-Drive na 5 sekund i włączyć go jeszcze raz.
			Sprawdzić kable i połączenia.
8	Problem ze sterownikiem	V-Drive się zatrzymuje.	Wymienić sterownik.
10	Wysokie napięcie sterownika	V-Drive się zatrzymuje.	Sprawdzić kable i połączenia między akumulatorem i sterownikiem.

6 Dane techniczne

Dane techniczne zamieszczone poniżej dotyczą tylko tego urządzenia, przy standardowych ustawieniach i optymalnych warunkach otoczenia. Podczas użytkowania należy uwzględnić te parametry. Wartości będą nieważne, jeśli urządzenie zostanie zmodyfikowane, uszkodzone lub w dużym stopniu zużyte. Należy pamiętać, że parametry jazdy zależą od temperatury otoczenia, wilgotności, nachylenia terenu (jazda w górę/w dół), typu nawierzchni i stanu akumulatora.

Marka	Vermeiren
Adres	Vermeirenplein 1/15, B-2920 Kalmthout
Typ	V-Drive

Opis	Wymiary
Maks. masa, wraz z użytkownikiem i wózkiem.	Wersja standardowa: 135 kg Wersja wzmocniona: 200 kg
Prędkość maksymalna	6,4 km/h
Zużycie energii	16 km
Łączna masa (bez akumulatora)	11,8 kg
Masy wyjmowanych części Akumulator	9 kg
Rodzaj kół	200 x 50 mm
Wymiary modułu V-Drive (DxSxW)	450 x 260 x 390 mm
Silnik napędowy	Wersja standardowa: 24 V 150 W DC Wersja wzmocniona: 24 V 200 W DC
Akumulator	2 x 12 V, 12 Ah/20 h
Ładowarka	Wyjście 2 A 24 V
Temperatura przechowywania i użytkowania	+5°C ~ +41°C
Temperatura pracy elementów elektronicznych	-10°C ~ +50°C
Wilgotność podczas przechowywania i użytkowania	30% ~ 70%

Zastrzegamy sobie prawo do wprowadzania zmian technicznych. Tolerancja pomiarów +/- 15 mm / 1,5 kg / 1,5°.

* Teoretyczny zasięg jazdy będzie krótszy, jeśli wózka używa się często na zboczach, nierównym terenie i przejeżdża się przez krawężniki.

Obsah

Obsah	1
Úvod	2
1 Popis	3
1.1 Kompatibilita	3
2 Před použitím	4
2.1 Určené použití	4
2.2 Obecné bezpečnostní pokyny	4
3 Použití pohonu V-Drive	5
3.1 Sestavení pohonu V-Drive na invalidním vozíku	5
3.2 Demontáž pohonu V-Drive pro přepravu	6
3.3 Manipulace s pohonem V-Drive, když není používán	6
3.4 Funkce ovládací konzoly	7
3.5 Stav a nabíjení baterií	7
3.6 Seřízení výšky modulu pohonu V-Drive	9
4 Údržba/servis	10
4.1 Čištění	10
4.2 Znovupoužití výrobku	10
4.3 Životnost výrobku	10
4.4 Likvidace výrobku	10
5 Řešení problémů	11
5.1 Jízdní anomálie	11
5.2 Systémové kódy	11
6 Technické údaje	12

Úvod

Blahopřejeme! Nyní jste vlastníkem výrobku Vermeiren!

Tento výrobek byl vyroben pečlivými pracovníky s kvalifikací. Navíc byl navržen a vyroben podle vysokých standardů kvality, nad nimiž dohlíží společnost Vermeiren.

Děkujeme za vaši důvěru ve výrobky společnosti Vermeiren. Tento návod slouží k tomu, aby pomáhal s použitím tohoto zařízení a jeho provozních možností. Řádně si jej přečtěte; pomůže vám seznámit se s provozem, schopnostmi a omezeními tohoto výrobku.

Máte-li po přečtení tohoto návodu nějaké dotazy, obraťte se na svého odborného prodejce. Rád vám pomůže.

Důležitá poznámka

Aby byla zajištěna vaše bezpečnost a prodloužena životnost tohoto výrobku, věnujte mu řádnou péči a nechávejte jej pravidelně kontrolovat a opravovat.

Tento návod obsahuje nejnovější verzi výrobku. Společnost Vermeiren má právo provádět změny tohoto typu výrobku, aniž by byla povinná upravit nebo nahradit podobné výrobky, které již byly dodány.

Obrázky výrobku slouží k objasnění pokynů v tomto návodu. Detaily znázorněného výrobku se mohou od daného výrobku lišit.

Dostupné informace

Nejnovější verzi informací tohoto návodu vždy naleznete na našich webových stránkách <http://www.vermeiren.com/>. Tyto webové stránky pravidelně navštěvujte pro případné aktualizace.

Osoby se zhoršeným zrakem si mohou stáhnout elektronickou verzi tohoto návodu a nechat si ji číst pomocí softwarové aplikace převádějící text na řeč.



Tento návod k obsluze
Pro uživatele a odborného prodejce



Návod k obsluze invalidního vozíku
Pro uživatele a specializované prodejce



Servisní příručka pro invalidní vozíky
Pro odborného prodejce



Servisní příručka pro pohon V-Drive
Pro specializované prodejce



Prohlášení o shodě (ES)

1 Popis

Pohon V-Drive je konstruován tak, aby pomáhal asistentům invalidního vozíku v náročných situacích, jako je jízda do svahu či kopce. Pohon vyvíjí přídatnou sílu, která pomáhá s tlačáním. Pohon V-Drive je kompatibilní s celou řadou invalidních vozíků a několika šířkami sedadel díky dvěma dostupným verzím: standardní verzi (hmotnost uživatele max. 135 kg) a robustní verzi (hmotnost uživatele max. 200 kg).

- i** Před provozem pohonu V-Drive ověřte technické údaje a omezení zamýšleného použití. Viz kapitola 6.



1. Ovládací konzola
2. Zvedací páska
3. Bateriový modul
4. Modul pohonu V-Drive



1.1 Kompatibilita

Pohon V-Drive je kompatibilní s invalidními vozíky, které splňují tato kritéria:

- se vzdáleností 37 – 50 cm mezi vnějšími okraji trubek. Ta je obvykle (ale ne vždy) stejná jako šířka sedadla invalidního vozíku;
- s průměrem kruhové trubky 22 – 25 mm.

2 Před použitím



VAROVÁNÍ

Riziko zranění a poškození

- Neinstalujte, neudržujte ani nepoužívejte tento výrobek, pokud jste si nepřečetli a plně nepochopili všechny pokyny v tomto návodu a všech souvisejících návodech týkajících se invalidního vozíku vybaveného tímto zařízením.
- Za žádných okolností se nepokoušejte otevřít nebo rozebrat pohon V-Drive – uvnitř nejsou žádné součásti vyžadující údržbu uživatele.
- V případě pochybností nebo dotazů bez obav požádejte svého místního specializovaného prodejce, poskytovatele péče či technického poradce, aby vám pomohl.

Pro invalidní vozíky s bowdenovými brzdami pro asistenta:

- i** Před montáží ovládací konzoly pohonu V-Drive musejí být odebrány bowdenové brzdy pro asistenta. Zůstane-li z tohoto důvodu invalidní vozík bez parkovacích brzd, musejí být na invalidní vozík upevněny samostatné parkovací brzdy.

2.1 Určené použití

V tomto odstavci je uveden stručný popis zamýšleného použití tohoto pohonu V-Drive. Dále jsou k pokynům v dalších odstavcích přidána příslušná varování. Tímto způsobem chceme upozornit na případné chybné použití, k němuž může dojít.

- Tento pohon V-Drive je vhodný pro domácí a venkovní použití.
- Pohon V-Drive je konstruován a vyroben výhradně k přepravě jedné (1) osoby o max. hmotnosti 135 kg (standardní verze) nebo 200 kg (robustní verze).
- Pohon V-Drive je určen pouze pro obsluhu asistentem, nikoli vlastním uživatelem.
- Přečtěte si všechny technické detaily a omezení tohoto pohonu V-Drive v kapitole 6.
- Záruka na tento výrobek je založena na běžném použití a údržbě, jak je to popsáno v tomto návodu. V případě poškození výrobku způsobeného nesprávným použitím či absencí údržby tato záruka zanikne.

2.2 Obecné bezpečnostní pokyny

Při použití mějte na paměti následující obecná upozornění:

- U pohonu V-Drive nesmí dojít k jeho vystavení hustému sněžení či dešti, mokru ani přímému slunečnímu svitu.
- Při zapojování / odpojování baterií od motoru nebo nabíječky zajistěte, aby bylo vypnuto napájení nabíječky i ovládací konzola pohonu V-Drive.
- Pohon V-Drive byl odzkoušen z hlediska elektromagnetické kompatibility na typických, reprezentativních vozících a odpovídá příslušným normám EMC (CZ 12184: 2014, ISO 7176-21: 209). Nicméně výkon pohonu V-Drive mohou narušovat zdroje elektromagnetických polí, jako jsou mobilní telefony, elektrogenerátory či jiné vysoce výkonné zdroje energie. Elektroniku pohonu V-Drive však mohou narušovat i další elektronické přístroje, jako jsou poplašné systémy v obchodech a automatické dveře. Doporučujeme proto pravidelně kontrolovat invalidní vozík i pohon V-Drive s ohledem na poškození a opotřebení, protože tyto stavy mohou zesilovat rušení.
- Zajistěte, aby byl pohon V-Drive nainstalován co nejdále v zadní části invalidního vozíku, kde je to pro asistenta pohodlné.

3 Použití pohonu V-Drive

 **POZOR** Riziko zranění

- Nejprve si přečtěte předchozí kapitoly a seznamte se se zamýšleným použitím. Invalidní vozík NIKDY nepoužívejte s pohonem V-Drive, dokud si nepřečtete všechny pokyny a neporozumíte jim.
- Ověřte, že byla na invalidním vozíku zaktivována prevence převrácení.
- V případě pochybností či dotazů bez obav požádejte svého místního odborného prodejce, poskytovatele péče nebo technického poradce, aby vám pomohl.

CS

3.1 Sestavení pohonu V-Drive na invalidním vozíku

3.1.1 Instalace ovládací konzoly

1. Zatlačením ovládací konzoly (1) dopředu ji vyjměte ze svorky (2).
2. Povolte oba šrouby (3) svorky a umístěte ji okolo trubky držadla invalidního vozíku. Je-li trubka invalidního vozíku příliš tenká, použijte kruhovou gumu (4).
3. Utáhněte svorku okolo držadla invalidního vozíku utahením obou šroubů.
4. Nasuňte konzolu (1) zpět na svorku.

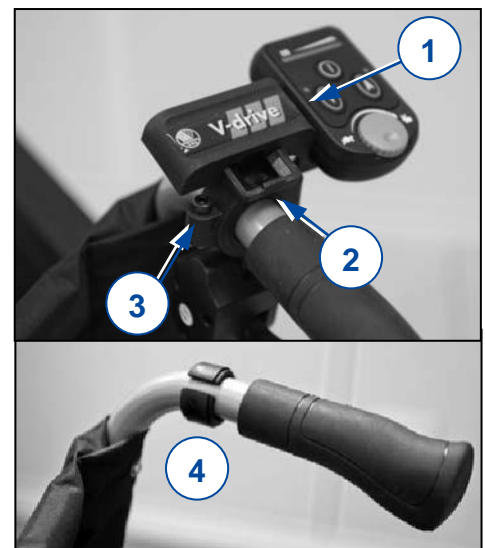

3.1.2 Instalace držáků podpěry

1. Nainstalujte oba držáky na dolní vodorovnou trubku invalidního vozíku hned za příčná uchycení (5).
2. Upevněte popruh (6) mezi držáky.
3. Ověřte, že jsou šrouby (7) dostatečně utaheny a že se neotáčejí na trubce.

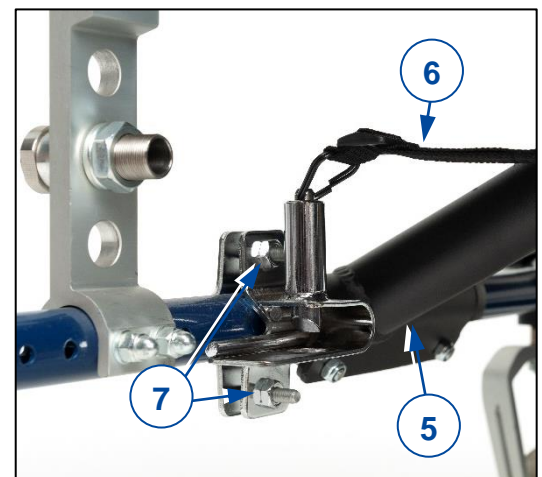

3.1.3 Instalace modulu pohonu V-Drive

1. Prosuňte teleskopickou tyč skrz přední konec modulu pohonu V-Drive. Povolte hvězdicový knoflík (9) na tyči a seřídte správnou délku.
2. Utáhněte knoflíky na tyči a na přední straně modulu pohonu V-Drive (10).
3. Umístěte dva konce tyče na zadní část držáků a pak zatlačte modul pohonu V-Drive dopředu do aretované polohy.
4. Zapojte kabel z modulu pohonu V-Drive do spodní části ovladače (11).
5. Horní smyčku zvedacího popruhu umístěte kolem tlačné rukojeti na opačné straně od ovladače (12).

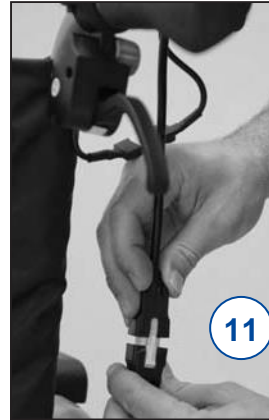
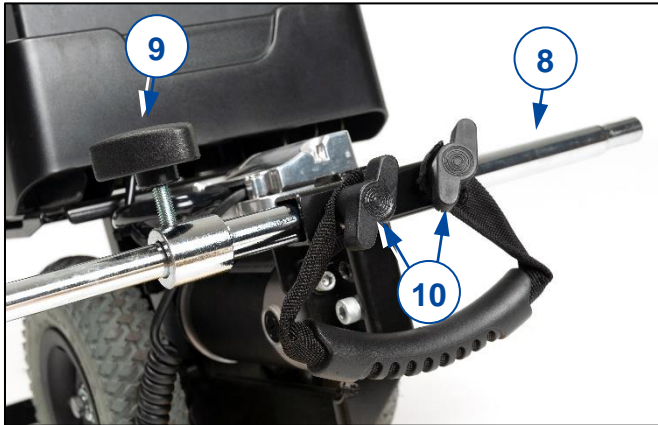

3.1.4 Instalace bateriového modulu

1. Vložte bateriový modul do bateriové přihrádky, viz fotografie.
2. Zajistěte bateriový modul jeho úplným zatlačením dovnitř. Ozve se zřetelný zvuk aretace.



3.2 Demontáž pohonu V-Drive pro přepravu

i Baterie dodané s pohonem V-Drive se klasifikují jako bezpečné pro leteckou dopravu, protože splňují zvláštní ustanovení A67 asociace IATA.

1. Vypněte pohon V-Drive.
2. Odpojte modul pohonu V-Drive od ovládací konzole (odst. 3.1.3, 11).
3. Sejměte zvedací popruh z tlačné rukojeti (odst. 3.1.3, 12).
4. Vyjměte bateriový modul z přihrádky tažením za rukojeť bateriového modulu a zároveň držením stisknutého tlačítka PUSH na spodní straně bateriového modulu (13).
5. Vytažením popruhu (odst. 3.1.2, 6) odemkněte teleskopickou tyč (odst. 3.1.3, 8). Držte pohon V-Drive a posuňte invalidní vozík trochu dopředu, aby teleskopická tyč vyjela ven z držáků. Odeberte modul pohonu V-Drive z invalidního vozíku.
6. Vložte všechny položky do dodané přenášečí tašky, aby nedošlo k jejich poškození.
7. Je-li to potřeba/požadováno, lze nyní invalidní vozík složit pro přepravu.



3.3 Manipulace s pohonem V-Drive, když není používán

Když chcete invalidní vozík tlačit ručně a nechcete používat pohon V-Drive, odpoutejte modul pohonu V-Drive od země zvednutím červené smyčky na zvedacím popruhu a jejím umístěním na tlačnou rukojeť.



3.4 Funkce ovládací konzoly

 **POZOR** Riziko zranění

- Jízdu vždy začínejte na NEJNIŽŠÍ rychlosti.
- i** Při zapnutí pohonu V-Drive dojde k 2sekundovému zpoždění, než se začne invalidní vozík pohybovat.

A. Tlačítko ZAP./VYP.

Krátkým stisknutím tohoto tlačítka pohon V-Drive zapnete/vypnete. Po zapnutí pohonu V-Drive se tlačítko rozsvítí zeleně.

B. Ukazatel nabití baterie

Ukazatel poskytuje odhad zbývající kapacity baterie. Když ukazatel bliká, dobijte baterii co nejdříve, abyste nedošlo k vypnutí pohonu.

C. Tlačítko jízdy dozadu

Stisknutím tohoto tlačítka jedte dozadu. Světlo bude indikovat aktivaci pohybu dozadu.

D. Tlačítko jízdy dopředu

Stisknutím tohoto tlačítka jedte dopředu. Světlo bude indikovat aktivaci pohybu dopředu.

E. Regulace rychlosti

Určete maximální rychlost pohonu V-Drive. Otočením regulace rychlosti ve směru hodinových ručiček max. rychlost zvýšíte, v opačném směru max. rychlost snížíte.

F. Páka akcelerace

Stisknutím páky zaktivujete pohon V-Drive. Čím více je páka stisknuta, tím rychleji pohon V-Drive pojedete. Uvolněním páky se pohon V-Drive zastaví.

G. Vnější knoflík

Tento knoflík slouží ke změně úhlu ovládací konzoly.



3.5 Stav a nabíjení baterií

 **VAROVÁNÍ** Riziko zranění anebo poškození kvůli požáru

- Používejte pouze nabíječku baterií dodanou s pohonem V-Drive. Použití jakékoli jiné nabíječky může být nebezpečné.
- Nabíječka baterií je určena pouze k nabíjení baterií dodaných s pohonem V-Drive, nikoli k nabíjení jakýchkoli jiných baterií.
- Neupravujte žádné dodané díly, jako jsou kabely, zástrčky a nabíječka baterií. Nikdy neotevírejte ani neměňte baterii nebo přípojky.
- Chraňte baterii a nabíječku baterií před plameny, vysokými a nízkými teplotami (viz kapitola 6), vlhkostí, slunečním zářením a silnými otřesy (např. při upuštění). Pokud již k tomu došlo, baterii NEPOUŽÍVEJTE.
- Baterii nabíjejte pomocí nabíječky baterií v dobře větrané místnosti mimo dosah dětí.



POZOR

Riziko poškození

- Kapacita baterie se pomalu snižuje samovybitím baterie a klidovým proudem připojených uživatelů. Je-li baterie zcela vybita, může dojít k jejímu nevratnému poškození. Proto zajistěte, aby byla baterie včas nabita:
 - Při intenzivním použití (dlouhé vzdálenosti, denně): Nabíjte ji ihned po použití. Nabíjecí cyklus nepřerušujte.
 - Při průměrném použití (krátké vzdálenosti, denně či několikrát týdně): Nabíjte ji, když indikátor baterie ukazuje 50% kapacitu. Nabíjecí cyklus nepřerušujte.
 - Při občasném použití či skladování: Nabíjte ji jednou týdně. Nabíjecí cyklus nepřerušujte.
 - Přečtěte si podmínky skladování a pokyny k údržbě v kapitolách 4 a 6.
 - Nabíječku baterií odpojte pouze v případě, že je baterie zcela nabita.
 - Baterie nenabíjejte při teplotě nižší než -10°C . Dejte baterii na teplejší místo a pak zahajte nabíjení.
 - Přípojku pro nabíječku baterií chraňte před prachem a jinými nečistotami.
 - V případě jakýchkoli problémů, když nelze baterii nabíjet podle následujících pokynů, se obraťte na svého odborného prodejce.
 - Nebudete-li pohon V-Drive delší dobu používat, je přesto potřeba alespoň jednou týdně nabít jeho baterii, aby se nepoškodila a uchovala plně provozuschopná.
- i** Když je baterie plně nabita, bude ji nabíječka stále trochu nabíjet pro zajištění optimálního dosahu.
- i** Po odpojení nabíječky od el. sítě ji nenechávejte připojenou k baterii. To by způsobilo odběr el. proudu z baterie a tím i snížení dojezdu. Není-li nabíječka baterií používána, doporučujeme ji také odpojit od el. sítě.

Nabíjení baterie:

1. Vypněte pohon V-Drive.
2. Vyjměte bateriový modul z přihrádky podle popisu v odst. 3.2.
3. NEJPRVE zapojte nabíječku baterií do el. zásuvky 220 V~. Nabíječku baterií zapojte přímo (bez prodlužovacího kabelu) do el. zásuvky (bez časového spínače).
4. Adaptér zapojte do nabíjecího bodu bateriového modulu.
5. Dioda LED nabíječky se rozsvítí oranžově a tím indikuje nabíjení baterií.
6. Po dokončení nabíjení změní dioda LED barvu z oranžové na zelenou.
7. Odpojte nabíječku baterií.
8. Vytáhněte nabíječku baterií ze zásuvky, nechte ji vychladnout a pak ji uložte do kapsy pro nabíječku.
9. Zapněte pohon V-Drive. Indikátor nabití baterie musí ukazovat, že je baterie plně nabitá.

Doporučujeme nechat baterii nabíjet ještě několik hodin po změně barvy diody LED nabíječky na zelenou. Tím dojde k udržení či malému zvýšení kapacity baterií. S dodanou nabíječkou trvá nabíjení přibližně 8 hodin, ale pro zajištění optimálního výkonu baterie doporučujeme 12hodinový nabíjecí cyklus. Baterie nenabíjejte déle než 24 hodin.

Dioda LED nabíječky svítí zeleně také v případě, když je nabíječka zapnutá ale nepřipojená k bateriím.

3.6 Seřízení výšky modulu pohonu V-Drive

Výšku modulu pohonu V-Drive lze seřídit v rozsahu 8 cm (5 kroků):

1. Odeberte modul pohonu V-Drive z invalidního vozíku podle popisu v odst. 3.2.
2. Demontujte spoj šroub-matice (15).
3. Posuňte podpěru teleskopické trubky (16) nahoru/dolů po upevňovacím bloku na požadovanou výšku.
4. Namontujte a řádně utáhněte spoj šroub-matice (15).
5. Opět nasadte modul pohonu V-Drive na invalidní vozík podle odst. 3.1.3.

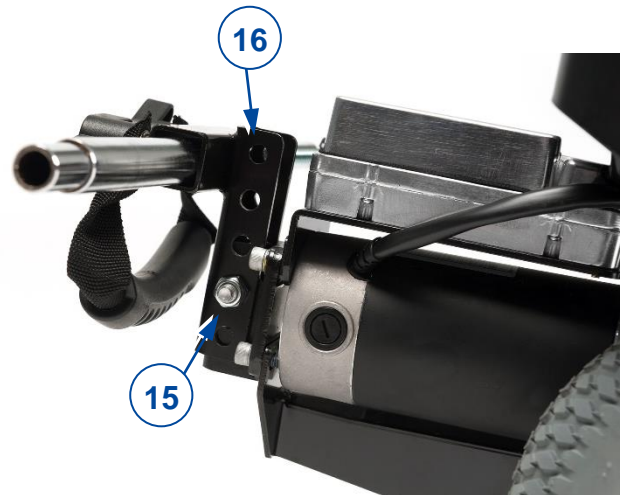

4 Údržba/servis

- i** Pravidelná péče zajistí, že bude pohon V-Drive udržován v dokonale funkčním stavu. Návod k údržbě viz webové stránky společnosti Vermeiren: www.vermeiren.com.

 **POZOR** Riziko zranění a poškození

Opravy a výměny smějí provádět pouze vyškolené osoby. Přitom je třeba používat pouze originální náhradní díly společnosti Vermeiren.

- i** Poslední stránka tohoto návodu obsahuje registrační formulář pro odborného prodejce, který zapíše každý servis.

Před každým použitím

Zkontrolujte následující body:

- stav baterie: v případě potřeby nabijte baterii, viz odst. 3.5;
- všechny díly: přítomné, nepoškozené a neopotřebované;
- celkový stav.

Pro případné opravy či výměny částí se obraťte na svého odborného prodejce.

Ročně nebo častěji

Alespoň jednou ročně nebo častěji nechte pohon V-Drive u odborného prodejce ke kontrole a provedení servisu. Minimální četnost údržby závisí na frekvenci používání, a proto by měla být společně dohodnuta s vaším odborným prodejcem.

4.1 Čištění

Otřete všechny pevné části pohonu vlhkým (nikoli mokrým) hadříkem. V případě potřeby použijte jemné mýdlo vhodné na laky a syntetické barvy.

4.2 Znovupoužití výrobku

Před každým dalším použitím nechte pohon V-Drive zkontrolovat a provést servis podle pokynů v této kapitole.

4.3 Životnost výrobku

Pohon V-Drive je konstruován na průměrnou životnost 5 let. V závislosti na četnosti použití, jízdních podmínkách a údržbě se životnost tohoto pohonu V-Drive prodlouží nebo zkrátí.

4.4 Likvidace výrobku

Po skončení životnosti musí být pohon V-Drive zlikvidován podle místní legislativy pro životní prostředí. Nejlepším způsobem likvidace je rozebrání pohonu V-Drive pro usnadnění přepravy recyklovatelných součástí. Sběr baterií obvykle probíhá zvlášť.

5 Řešení problémů

 **VAROVÁNÍ** Riziko zranění a poškození

- NIKDY se nepokoušejte pohon V-Drive sami opravit.

5.1 Jízdní anomálie

Tento odstavec uvádí řadu problémů s možnými řešeními. Pokud problém přetrvává nebo se objeví jiné problémy, které zde nejsou uvedeny, obraťte se na odborného prodejce.



1. *Po stisknutí páky akcelérátoru se invalidní vozík nepohybuje.*

- Ověřte, že je pohon V-Drive zapnutý.
- Ověřte, až je baterie plně nabitá.
- Ověřte, že je mezi baterií a motorem správné zapojení.
- Ověřte, že nejsou na invalidním vozíku aktivovány brzdy.
- Ověřte, že je hnací kolo v kontaktu se zemí.

2. *Invalidní vozík je obtížné tlačít ručně.*

- Ověřte, že nejsou na invalidním vozíku aktivovány brzdy.
- Odpojte modul pohonu V-Drive od země (odst. 3.3).
- Odeberte modul pohonu V-Drive.

3. *Pohon V-Drive je příliš rychlý/ pomalý.*

- Zkuste měnit rychlost regulací rychlosti.
- Dobijte baterie (je-li pohon příliš pomalý).
- Ověřte, že nejsou na invalidním vozíku aktivovány brzdy.

5.2 Systémové kódy

V případě možného problému se systémový kód zobrazí blikáním diody LED zcela vlevo na indikátoru nabití baterie.

Možné systémové kódy jsou uvedeny v následující tabulce. Některé problémy můžete vyřešit sami. Při všech problémech označených šedě se poraďte se svým specializovaným prodejcem.

Kód	Možný problém	Možný účinek	Možné řešení
1	Nízké napětí baterie	Rychlost se sníží.	Dobijte baterie.
2	Problém s baterií	Pohon V-Drive se zastaví.	Zkontrolujte kabely a propojení mezi motorem a regulátorem.
3	Zkrat	Pohon V-Drive se zastaví.	Obraťte se na odborného prodejce.
6	Nabíječka baterií	Pohon V-Drive se zastaví.	Odpojte nabíječku baterií od pohonu V-Drive.
7	Problém akcelerace	Pohon V-Drive se zastaví.	Před zapnutím pohonu V-Drive uvolněte páku akcelerace. Vypněte pohon V-Drive na 5 sekund a znovu jej zapněte.
			Zkontrolujte kabely a jejich zapojení.
8	Problém regulátoru	Pohon V-Drive se zastaví.	Vyměňte regulátor.
10	Vysoké napětí regulátoru	Pohon V-Drive se zastaví.	Zkontrolujte kabely a propojení mezi bateriemi a regulátorem.

6 Technické údaje

Technické údaje uvedené níže platí pouze pro toto zařízení při standardních nastaveních a optimálních podmínkách okolí. Během používání berže tyto údaje v úvahu. Pokud bylo toto zařízení upraveno, poškozeno nebo došlo k jeho velkému opotřebením, nebudou tyto hodnoty platné. Berže v potaz, že jízdní výkon je ovlivněn okolní teplotou, vlhkostí, svahy (jízdu nahoru/dolů), typem povrchu a stavem baterie.

CS

Značka	Vermeiren
Adresa	Vermeirenplein 1/15, B-2920 Kalmthout, Belgie
Typ	Pohon V-Drive

Popis	Rozměry
Max. hmotnost včetně uživatele a invalidního vozíku	Standardní verze: 135 kg Robustní verze: 200 kg
Max. rychlost	6,4 km/h
Spotřeba energie	16 km
Celková hmotnost (bez bateriového modulu)	11,8 kg
Hmotnosti snímatelných částí Bateriový modul	9 kg
Typ kol	200 x 50 mm
Rozměry modulu pohonu V-Drive (DxŠxV)	450 x 260 x 390 mm
Hnací motor	Standardní verze: 150 W, 24 V= Robustní verze: 200 W, 24 V=
Baterie	2x 12 V, 12 Ah / 20 h
Nabíječka	Výstup 2 A, 24 V
Teplota skladování a používání	+5 °C ~ +41 °C
Provozní teplota pro elektroniku	-10°C ~ +50°C
Vlhkost při skladování a používání	30 % ~ 70 %
Právo na technické změny vyhrazeno. Tolerance měření ±15 mm / 1,5 kg / 1,5°.	
* Teoretická vzdálenost dojezdu se sníží při časté jízdě ve svahu, na hrubém povrchu nebo při překonávání obrubníků.	



Service registration form

This product (name):

was inspected (I), serviced (S), repaired (R) or disinfected (D):

By (stamp): Kind of work: I / S / R / D Date:	By (stamp): Kind of work: I / S / R / D Date:	By (stamp): Kind of work: I / S / R / D Date:
By (stamp): Kind of work: I / S / R / D Date:	By (stamp): Kind of work: I / S / R / D Date:	By (stamp): Kind of work: I / S / R / D Date:
By (stamp): Kind of work: I / S / R / D Date:	By (stamp): Kind of work: I / S / R / D Date:	By (stamp): Kind of work: I / S / R / D Date:
By (stamp): Kind of work: I / S / R / D Date:	By (stamp): Kind of work: I / S / R / D Date:	By (stamp): Kind of work: I / S / R / D Date:
By (stamp): Kind of work: I / S / R / D Date:	By (stamp): Kind of work: I / S / R / D Date:	By (stamp): Kind of work: I / S / R / D Date:



Vermeiren GROUP NV
Vermeirenplein 1 / 15
2920 Kalmthout
BE

website: www.vermeiren.com