

VERMEIREN

Goliat

USER MANUAL
MANUEL D'UTILISATION
GEBRUIKSAANWIJZING
GEBRAUCHSANWEISUNG
MANUALE DI ISTRUZIONI
MANUAL DE INSTRUCCIONES
INSTRUKCJA OBSŁUGI
NÁVOD K OBSLUZE



EN

Instructions for specialist dealer

This instruction manual is part and parcel of the product and must accompany every product sold.

Version: A, 2019-03

FR

Instructions pour les distributeurs

Ce manuel d'instructions fait partie du produit et doit accompagner chaque produit vendu.

Version : A, 2019-03

NL

Instructies voor de vakhandelaar

Deze handleiding is deel van het product en dient bij iedere product te worden geleverd.

Versie: A, 2019-03

DE

Hinweise für den Fachhändler

Diese Gebrauchsanweisung ist Bestandteil des Produkts und ist bei jeder Produkts auszuhändigen.

Version: A, 2019-03

IT

Istruzioni per il rivenditore

Il presente Manuale di istruzioni è parte integrante del prodotto e deve essere fornito assieme alla prodotto.

Versione: A, 2019-03

ES

Instrucciones destinadas a los distribuidores especializados

El presente manual de instrucciones es parte integrante del producto y se debe adjuntar a todas las producto que se vendan.

Versión: A, 2019-03

PL

Instrukcje dla wyspecjalizowanego sprzedawcy

Niniejsza instrukcja obsługi jest nieodłączną częścią produktu i musi być dołączona do każdego sprzedawanego produktu.

Wersja: A, 2019-03

CS

Pokyny pro specializovaného prodejce

Tento návod k obsluze je součástí dodávky a musí být součástí každého prodaného produktu.

Verze: A, 2019-03

All rights reserved, including translation.

No part of this manual may be reproduced in any form what so ever (print, photocopy, microfilm or any other process) without written permission of the publisher, or processed, duplicated or distributed by using electronic systems.

Tous droits réservés, y compris la traduction.

Aucune partie de ce manuel ne peut être reproduite, sous quelque forme que ce soit (imprimée, photocopie, microfilm ou tout autre procédé) sans l'autorisation écrite du publicateur, ni traitée, dupliquée ou distribuée à l'aide de systèmes électroniques.

Alle rechten, inclusief vertaling, voorbehouden.

Niets uit deze handleiding mag geheel of gedeeltelijk in enige vorm (druk, fotokopie, microfilm of ieder ander procédé) zonder de schriftelijke toelating van de uitgever worden gereproduceerd of met behulp van elektronische systemen worden verwerkt, gekopieerd of verspreid.

Alle Rechte, auch an der Übersetzung, vorbehalten.

Kein Teil der Gebrauchsanweisung darf in irgendeiner Form (Druck, Fotokopie, Mikrofilm oder einem anderen Verfahren) ohne schriftliche Genehmigung des Herausgebers reproduziert oder unter Verwendung elektronischer Systeme verarbeitet, vervielfältigt oder verbreitet werden.

Tutti i diritti riservati (anche sulla traduzione).

Il presente manuale non può essere riprodotto, neppure parzialmente, con alcun mezzo (stampa, fotocopia, microfilm o altro procedimento) senza l'autorizzazione scritta della casa produttrice, né elaborato, duplicato o distribuito con l'ausilio di sistemi elettronici.

Todos los derechos reservados, incluidos los de la traducción.

Se prohíbe la reproducción total o parcial del presente manual de cualquier forma (impresión, fotocopia, microfilm o cualquier otro procedimiento), así como la edición, copia o distribución empleando sistemas electrónicos, sin el permiso escrito del editor.

Wszelkie prawa zastrzeżone, łącznie z tłumaczeniem.

Żadna część niniejszej instrukcji nie może być powielana w jakiegokolwiek formie (drukowanej, fotokopii, mikrofilmu ani innej) bez pisemnej zgody wydawcy, nie może być również przetwarzana, kopiowana ani rozprowadzana za pomocą systemów elektronicznych.

Všechna práva vyhrazena, včetně překladu.

Šíření jakékoliv části tohoto katalogu jakýmkoliv způsobem (tisk, kopie, mikrofilm nebo jiný způsob) bez písemného souhlasu vydavatele, nebo zpracování, duplikace či distribuce prostřednictvím elektronických systémů je zakázáno.



English

Français

Nederlands

Deutsch

Italiano

Español

Polski

Czech

Instruction manual

Manuel d'utilisation

Gebruiksaanwijzing

Gebrauchsanweisung

Manuale di istruzioni

Manual de instrucciones

Instrukcja obsługi

Návod k obsluze

This page is intentionally left blank



Content

Content	1
1 Preface	1
2 Your product	2
3 Before use	2
4 Assembly/disassembly and adjustments	4
5 Using your rollator	6
6 Maintenance	8
7 Technical specifications	9

1 Preface

Congratulations! You are now owner of a Vermeiren rollator!

Thank you for your trust in the products of Vermeiren. To support you on the use of this rollator and its operating options, this manual is offered. Please read it carefully; it will help you to get familiar with the operation, capabilities and limitations of your rollator.

If you still have questions after reading this manual, do not hesitate to contact your specialist dealer. He/she will be glad to help you.

Important note

To ensure your safety and to prolong the lifetime of your product, please take good care of it and have it checked and serviced on a regular basis.

The warranty on this product is based on normal use and maintenance as described in this manual. Damage to your product caused by improper use or lack of maintenance will cause the warranty to lapse.

This manual reflects the latest product developments. Vermeiren has the right to

implement changes to this type of product without any obligation to adapt or replace similar products previously delivered.

Pictures of the product are used to clarify the instructions in this manual. Details of the depicted product may deviate from your product.

Information available

On our website, <http://www.vermeiren.com/>, you will always find the most recent version of the information in this manual. Please consult this website regularly for possible updates.

Visually impaired people can download the electronic version of this manual and have it read out by means of a text-to-speech software application.

2 Your product



Figure 1 Rollator components

1. Handgrip
2. Brake lever
3. Backrest
4. Storage bag
5. Seat
6. Front wheel
7. Rear wheel
8. Brake cable
9. Cable clamp

3 Before use

3.1 Upon delivery

Unpack your product and verify if the delivery is complete. The following items should be included:

- Base frame with seat, front and rear section;
- Front wheels with support;
- Rear wheels with support and brake cable connection;
- Handgrips with brakes;
- Storage bag;
- Manual.

Verify your product for transport damage. If you find any damages after delivery, proceed as follows:

- Contact the transporter.
- Make a report of the damage.
- Contact your supplier immediately.

3.2 Intended use



CAUTION

Risk of falling

The rollator is meant as support of the leg function during walking. Do not use the rollator if you have other physical limitations that may cause unsafe use of your rollator, like a weak arm, balance disorders, ...

The rollator is designed and produced solely to be used as walking aid for one person with a maximum weight of 200 kg.

The rollator will compensate the lack of adequate support by the legs by leaning on, or moving with, the rollator with usage of the upper limbs or chest. The rollator will provide better stability, support and safety during walking.

The rollator can be used indoors and outdoors.

It is not intended for transport of goods and/or more people than the user.

It should only be used on surfaces where all four wheels are touching the ground. Do not use the rollator on rocky, bumpy or sandy terrain, or places with a steep inclination. The rollator may become unstable. Look for flat, stable areas, and bevelled kerbs to walk with your rollator.

Please check all technical details and limits of your rollator in §7.

3.3 Safety instructions

 CAUTION Risk of injuries

Please read and follow the instructions in this manual. Otherwise you may get injured, or your rollator may get damaged.

- Check that no stones or other objects block the wheels of the rollator.
- Make sure that both brake levers are in parking mode before you use the rollator as aid to stand up. When you are standing comfortable and stable, you can unlock the parking brakes.
- While walking, keep both hands on the handgrips.
- Be aware that some parts of your rollator may get very hot or cold due to ambient temperature, solar radiation, heating devices, etc. Be careful when touching.
- Before every use, check that the height adjustments are firmly secured, see §4.3.
- Do not hold the handgrips with wet hands. If you do so, you can lose your grip and lose your balance.

- Do not proceed with your rollator into traffic. Always stay on the pavement.
- Take note of the instructions for care and service. The manufacturer is not liable for damage caused by improper servicing / care.

3.4 Symbols on the rollator

 Identification plate is located beneath the left handgrip at the inner side of the base frame

 Maximum weight of user in kg

 Type designation

3.5 Shipping and storage

The shipping and storage of the rollator should happen according to the technical specifications in §7. Make sure that the rollator is stored dry.

Provide sufficient covering or packaging to protect the rollator from rust and foreign bodies (e.g. salt water, sea air, sand, dust).

Make sure no objects are stored on or against the rollator to prevent damage.

4 Assembly/disassembly and adjustments



CAUTION

Risk of injuries

Assemble the rollator completely, before adjusting its height.

4.1 Assembly

4.1.1 Mounting the front and rear wheels



CAUTION

Risk of falling or tipping over

Always set the four wheels to the same height.

i

When mounting the rear wheels, check that the brake cable connection (4) is positioned to the inside of the rollator.

1. Put the rollator on the front/back.
2. Press and hold the spring button (1) on the wheel support.
3. Slide the wheel support (2) into the frame tube (3) until the spring button pops out of the desired adjustment hole.
4. Repeat for the other wheels. Make sure that all four wheels are well secured.



4.1.2 Mounting the handgrips

1. Place the rollator on four wheels. Make sure that it is standing stable.
2. Push and hold the spring button (5) on the handgrip.
3. Slide the handgrip into the frame tube (6) until the spring button pops out of the desired adjustment hole.
4. Repeat for the second handgrip. Make sure that both handgrips are well secured, and that they are set to the same height.



Cable clamps

To prevent the cable from being trapped between moving parts of the rollator, secure the brake cable to the frame using the cable clamp (7).

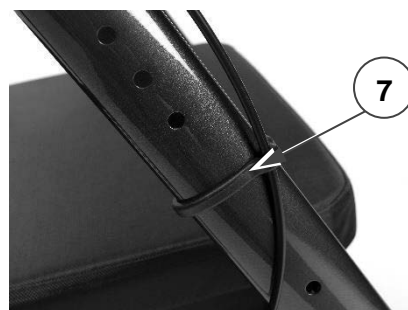

4.1.3 Mounting the storage bag

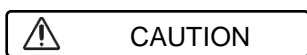

Risk of falling or tipping over

Do not overload the storage bag.

The maximum carrying weight of the storage bag can be found in §7.

The storage bag is meant to be mounted below the seat, on the two horizontal tubes on which the seat rests.

1. Fold the seat (8) open.
2. Mount the storage bag on the frame tubes with the five snap fasteners (9).
3. Fold the seat down again.

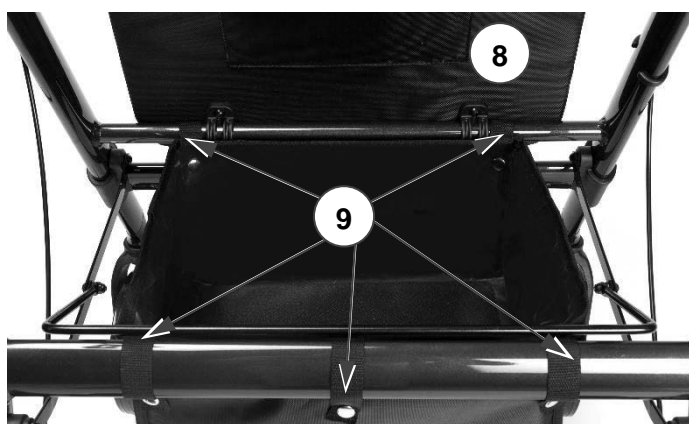

4.1.4 Mounting/Removing the backrest

Removing

1. Turn the locks on both sides of the backrest to “open” position [A] by turning the lever (10).
2. Slide the backrest upwards and remove.

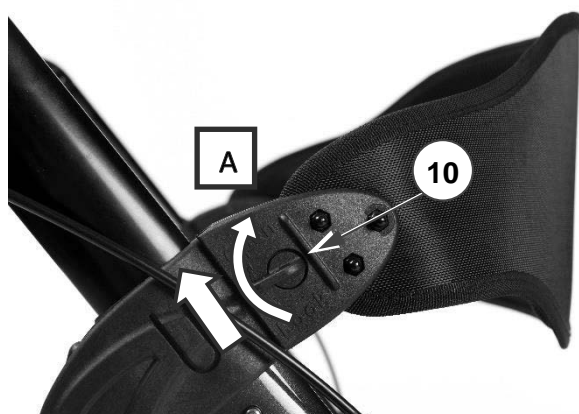

Mounting

1. Make sure that the locks on both sides of the backrest are placed to “open” position [A].
2. Slide the backrest sides on the support (11), as far down as possible.
3. Adjust the locks on both sides of the backrest to “lock” position [B] by turning the lever (10). Make sure that the backrest is well secured into position before sitting down!



4.2 Disassembly

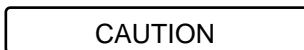

Risk of damage

Pay attention to the position of the brake cables. Don't pull the handgrips too high to prevent damage to the brake cable.

The disassembly of the rollator is conducted in reverse order to the assembly:

1. Storage bag: Open snap fasteners (9) and remove the bag.
2. Cable clamp (7) (2x): Carefully pull from the frame tube.
3. Handgrip with brake lever (2x): Press and hold the spring button (5), and pull the handgrip out of the frame.
4. Front and rear wheels (4x): Press and hold the spring button (1), and pull the wheel out of the frame.

4.3 Height adjustments

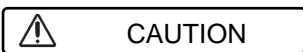

Risk of falling or tipping over

Always set the four wheels to the same height.

- The rollator can be altered in height by adjusting the handgrips (6 positions, in steps of 25 mm)
- The seat can be altered in height by adjusting the front wheels and rear wheels (5 positions, in steps of 25 mm).

To adjust either of these:

1. Press and hold the spring button.
2. Slide the wheel or handgrip up/down in the frame tube to the desired height, until the spring button pops out of the corresponding adjustment hole.
3. Make sure that the spring button is well secured.

Make sure that

- both handgrips have been set to the same height.
- all 4 wheels have been set to the same height.

4.4 Adjusting the brakes

The force of the brakes can be adjusted by loosening/tightening the screw (12) on the back of the brake lever.

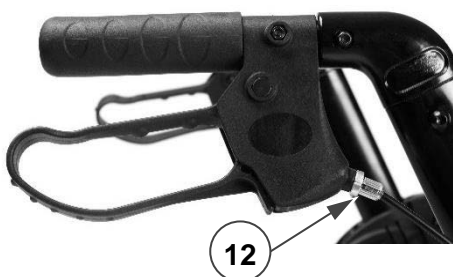

5 Using your rollator

5.1 Brake system

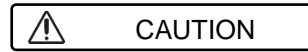

Risk of falling.

Check the working of the brakes to ensure your safety. The condition of the brakes is influenced by wear, oil and other contamination of the rear wheels and braking mechanism.

The rollator is equipped with brakes, operated by two brake levers (13). The brake levers operate in two modes: running brakes and parking brakes.

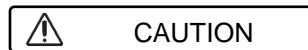

Risk of damage

Do not push the rollator too hard while using the running brakes. This may cause damage to the tyres or brakes.



- To use the running brakes, pull both brake levers (13) simultaneously upwards [A] in a squeezing motion. To stop braking, release the brake levers.
- To use the parking brakes, push both brake levers (13) downwards in locked position [B]. Always use both parking brakes simultaneously. To end the parking mode, pull both brake levers simultaneously upwards.

5.2 Unfolding / folding

 CAUTION **Risk of entrapment**

Keep fingers, buckles, jewellery and clothes away from the folding mechanism.

 CAUTION **Risk of falling**

Check that the rollator is completely open and that the frame is locked.

5.2.1 Unfolding rollator

1. Push both brake levers down to parking position, see §5.1.
2. Place the rollator with four wheels on the ground while holding the frame tubes.
3. Pull the front (14) and rear (15) frame tubes apart, and push the bars of the folding mechanism (16) as far down as possible. Prevent your fingers from being trapped in the mechanism!
4. Fold down the seat.
5. Mount the backrest, see §4.1.4.



5.2.2 Folding rollator

1. Stand behind the rollator.
2. Push both brake levers down to parking position, see §5.1.
3. Fold the seat upward.
4. Empty the storage bag.
5. Pull the brace (17) upward to close the frame a bit.
6. Close the frame completely by pushing front (14) and rear (15) frame tubes together.
7. Remove the backrest, see §4.1.4.

5.3 Sitting down, standing up and walking

 CAUTION **Risk of falling**

Make sure that both brake levers are in parking position before sitting down, see §5.1. Keep the brake levers in this position until you start walking again. Keep your feet between the rear wheels.

1. Push both brake levers down to parking position.
2. Check whether the backrest and seat are turned down and secured into place.
3. While leaning on the handgrips, turn around and sit down on the seat.
4. To stand up again, lean on the handgrips and turn around.
5. Pull both brake levers up and use the running brakes.
6. Release the brake levers and step forward with the rollator close to your body.



6 Maintenance

i Regular care ensures that your rollator is preserved in a perfectly functional condition.

6.1 Cleaning

Use a soft, damp cloth and lukewarm water with a mild soap to clean the rollator. Avoid soaking.

Do not use abrasive cleaning agents to clean.

6.2 Disinfection

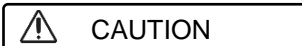

Risk of damage

Disinfections may only be undertaken by trained persons. Consult your specialist dealer.

6.3 Inspection / Service / Repairs

The lifespan of the rollator is influenced by its use, storage, maintenance, service and cleaning.

Before you resume use of the rollator, it should be inspected on the following points:

- Completeness.
- Folding mechanism: functioning well.
- Bolts and nuts: tightly fastened.
- Brakes: functioning well.
- Wheels (stability, tracking, fixing screws).

In case of regular contact with wires, hair or other residues, the wheels may get blocked. Check regularly that the wheels rotate freely and that they are in good condition.

- Frame (deformation, stability, connections).

- Handgrips (safe locking of height adjustment system, good support of handgrips).
- Seat, backrest and storage bag (wear or damage).

The service frequency depends on the frequency and intensity of use. Consult your specialist dealer to make an agreement on service frequency.

Repairs and replacements may only be undertaken by trained persons, and only genuine replacement parts of Vermeiren should be used. Do not hesitate to use the services offered by your specialist dealer. He/she will be glad to assist you regarding any service and repairs.

6.4 Disposal at end of life

At end of life, you need to dispose your rollator according to the local environmental legislation. The best way to do so, is to disassemble the rollator to facilitate the transport of recyclable parts.

7 Technical specifications

The technical details below are only valid for this rollator, at standard settings and optimal ambient conditions. Take these details into account during use.

Brand	Vermeiren
Type	Rollator
Model	Goliat



<i>Description</i>	<i>Dimensions</i>
Maximum user weight	200 kg
Maximum weight of storage bag load	5 kg
Overall length	750 mm
Folded length	400 mm
Overall width	650 mm
Folded width	650 mm
Overall height	830 - 1020 mm
Distance between handgrips	580 mm
Seat height	490 - 560 mm
Seat width	550 mm
Seat depth	410 mm
Total mass	10,7 kg
Wheel diameter	8"
Brakes	Running & parking brakes
Max. inclination forwards	15°
Max. inclination backwards	7°
Max. inclination sideways	3,5°
Storage temperature	+5°C - +41°C
Storage humidity	30% - 70%
We reserve the right to introduce technical changes. Measurement tolerance +/- 15 mm / 1,5 kg / 1,5°.	

Table des matières

Table des matières	1
1 Avant-propos	1
2 Votre produit.....	2
3 Avant l'utilisation.....	2
4 (Dé-)montage et réglages	4
5 Utiliser votre déambulateur.....	7
6 Entretien.....	9
7 Détails techniques.....	10

1 Avant-propos

Félicitations ! Vous êtes à présent l'heureux propriétaire d'un déambulateur Vermeiren!

Merci de la confiance que vous accordez aux produits de Vermeiren. Ce manuel est destiné à vous aider dans l'utilisation de ce fauteuil roulant et de ses options de fonctionnement. Veuillez le lire attentivement. Vous pourrez ainsi vous familiariser avec le fonctionnement, les capacités et les limites de votre déambulateur.

Si vous avez encore des questions après la lecture de ce manuel, n'hésitez pas à prendre contact avec votre revendeur spécialisé. Il vous aidera volontiers.

Remarque importante

Pour assurer votre sécurité et prolonger la durée de vie de votre produit, prenez-en grand soin et faites-le contrôler ou entretenir régulièrement.

La garantie sur ce produit est basée sur une utilisation et un entretien normaux, tels que décrits dans le présent manuel. Les dommages à votre produit dus à un usage inapproprié ou à un manque

d'entretien auront pour effet d'annuler la garantie.

Ce manuel est le reflet des derniers développements du produit. Vermeiren a le droit d'apporter des modifications à ce type de produit sans être tenu d'adapter ou de remplacer des produits similaires fournis précédemment.

Les illustrations du produit sont utilisées afin de clarifier les instructions de ce manuel. Les détails du produit illustré peuvent diverger de votre produit.

Informations disponibles

Sur notre site Internet <http://www.vermeiren.com/>, vous trouverez toujours la dernière version des informations décrites dans le présent manuel. Veuillez consulter régulièrement ce site Internet pour connaître les éventuelles mises à jour.

Les personnes malvoyantes peuvent télécharger la version électronique de ce manuel et la lire au moyen d'une application de texte-parole.

2 Votre produit



Figure 1 Pièces du déambulateur

1. Poignée
2. Levier de frein
3. Dossier
4. Sac de rangement
5. Siège
6. Roue avant
7. Roue arrière
8. Câble de frein
9. Serre-câble

3 Avant l'utilisation

3.1 Lors de la livraison

Déballer votre produit et vérifiez si la livraison est complète. Les pièces suivantes sont incluses dans la livraison:

- Châssis de base avec siège, sections avant et arrière ;
- Roues avant avec support ;
- Roues arrière avec support et raccord de câble de frein ;
- Poignées avec freins ;
- Sac de rangement ;
- Manuel.

Inspectez soigneusement l'expédition afin de vous assurer que le transport n'a occasionné aucun dommage. S'il s'avère que votre produit présente un défaut, veuillez procéder comme suit :

- Prenez contact avec le transporteur.
- Faites établir un rapport du dommage.
- Prenez immédiatement contact avec votre fournisseur.

3.2 Usage prévu



ATTENTION

Risque de chute

Le déambulateur est conçu pour soutenir la fonction de la jambe pendant la marche. N'utilisez pas votre déambulateur si vous souffrez d'autres défaillances physiques pouvant rendre l'utilisation du déambulateur dangereuse, comme une faiblesse du bras, des troubles de l'équilibre, etc.

Le déambulateur est exclusivement conçu et produit pour servir d'aide à la marche, pour une seule personne d'un poids maximal de 200 kg.

En prenant appui avec ses membres supérieurs ou son buste sur le déambulateur ou en le déplaçant, ce dernier compense la capacité de charge ou la force réduite des membres inférieurs. En outre, il assure une stabilité, un soutien et une sécurité accrus lors de la marche.

Le déambulateur peut être utilisé aussi bien à l'intérieur qu'à l'extérieur.

Il n'est pas conçu pour transporter des marchandises et/ou plus de personnes que l'utilisateur.

Il ne peut être utilisé que sur une surface plane avec les quatre roues touchant le sol. N'utilisez pas le déambulateur sur un terrain rocailleux, accidenté ou sablonneux, ou sur des sols en forte pente. Cela peut nuire à la stabilité du déambulateur. Pendant la marche, déplacez-vous toujours sur des surfaces planes et stables ou sur les bords biseautés du trottoir.

Consultez également les détails techniques et les limites de votre déambulateur au §**Error! Reference source not found.**

3.3 Consignes de sécurité

 ATTENTION **Risque de blessures**

Veillez lire et suivre les instructions stipulées dans le présent manuel d'utilisation. Autrement, vous pourriez vous blesser ou votre déambulateur pourrait être endommagé.

- Faites bien attention à ce qu'aucune pierre ni aucun autre objet ne bloque les roues du déambulateur.
- Assurez-vous que les deux freins de stationnement soient bien enclenchés

avant d'utiliser votre déambulateur pour vous aider à vous lever. Une fois que vous êtes dans une position stable et confortable, vous pouvez relâcher les freins de stationnement.

- Maintenez les deux mains sur les poignées lorsque vous avancez.
- N'oubliez pas que certaines parties de votre déambulateur peuvent devenir très chaudes ou très froides en fonction de la température ambiante, des rayons du soleil, des dispositifs de chauffage, etc. Faites donc attention lorsque vous les touchez.
- Avant chaque utilisation, vérifiez si le réglage de la hauteur est bien fixé, voir le §4.3.
- Ne tenez pas les poignées avec des mains mouillées. Si vous le faites, vous risquez de perdre votre équilibre.
- Ne vous mêlez pas à la circulation sur la chaussée avec votre déambulateur. Restez toujours sur le trottoir.
- Veuillez suivre les instructions pour le nettoyage et les contrôles. Le fabricant n'est pas responsable des dommages résultant d'une mauvaise inspection ou d'un mauvais entretien.

3.4 Symboles sur le déambulateur

 La plaque d'identification se situe en dessous de la poignée gauche, sur la partie intérieure du châssis de base

 Poids maximum de l'utilisateur en kg

 Indication du type

3.5 Transport et entreposage

L'expédition et le stockage du déambulateur doivent être réalisés conformément aux caractéristiques techniques §7. Assurez-vous que le déambulateur est entreposé correctement.

Protégez le déambulateur contre la rouille et la pénétration de substances étrangères (p. ex. eau salée, air marin, sel, poussière) au moyen d'une protection ou d'un emballage adéquat.

Lors de l'entreposage, assurez-vous qu'aucun autre objet n'est appuyé sur ou contre le déambulateur afin d'éviter tout dommage.

4 (Dé-)montage et réglages

ATTENTION **Risque de blessures**
Montez complètement le déambulateur avant de régler sa hauteur.

4.1 Montage

4.1.1 Montage des roues avant et arrière

ATTENTION **Risque de chute ou de basculement**

Réglez toujours les quatre roues à la même hauteur.

i Lorsque vous montez les roues arrière, vérifiez si le raccord de câble de frein (4) est positionné à l'intérieur du déambulateur.

1. Placez le déambulateur sur le devant/l'arrière.
2. Appuyez sur le bouton à ressort (1) sur le support de roue, et maintenez-le enfoncé.
3. Faites glisser le support de roue (2) dans le tube de châssis (3) jusqu'à ce que le bouton à ressort ressorte du trou de réglage souhaité.
4. Répétez pour les autres roues. Assurez-vous que les autres roues sont bien fixées.



4.1.2 Montage des poignées

1. Placez le déambulateur sur les quatre roues. Assurez-vous qu'il est stable.
2. Appuyez sur le bouton à ressort (5) sur la poignée, et maintenez-le enfoncé.
3. Faites glisser la poignée dans le tube de châssis (6) jusqu'à ce que le bouton à ressort ressorte du trou de réglage souhaité.
4. Répétez pour la deuxième poignée. Assurez-vous que les deux poignées sont bien fixées, et qu'elles sont réglées à la même hauteur.



Serre-câble

Pour éviter que le câble ne se coince entre les éléments mobiles du déambulateur, fixez le câble de frein sur le châssis à l'aide d'un serre-câble (7).

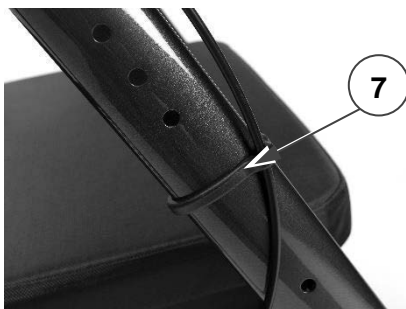

4.1.3 Montage du sac de rangement



Risque de chute, basculement

Ne remplissez pas trop le sac de rangement.

La capacité de charge maximale du sac de rangement est mentionnée dans le tableau du §7.

Le sac de rangement doit être installé en dessous du siège, sur les deux tubes horizontaux sur lesquels le siège repose.

1. Ouvrez le siège (8).
2. Installez le sac de rangement sur les tubes du châssis avec les cinq boutons-pression (9).
3. Repliez à nouveau le siège.

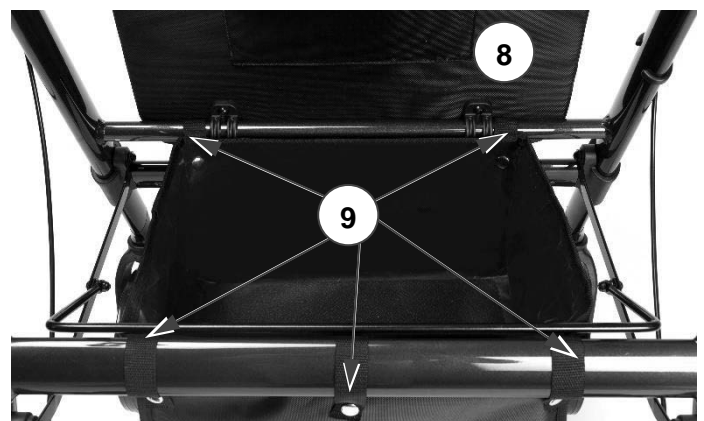

4.1.4 Installation/Retrait du dossier

Retrait

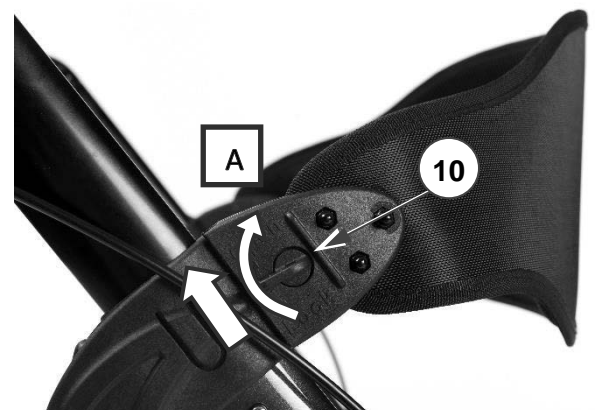

1. Positionnez le système de verrouillage des deux côtés du dossier sur « open » (ouvert) [A] en tournant le levier (10).

- Faites glisser le dossier vers le haut et retirez-le.

Montage



- Assurez-vous que les systèmes de verrouillage des deux côtés du dossier sont positionnés sur « open » (ouvert) [A].
- Faites glisser les côtés du dossier sur le support (11), le plus bas possible.
- Positionnez les systèmes de verrouillage des deux côtés du dossier sur « lock » (verrouillé) [B] en tournant le levier (10). Assurez-vous que le dossier est bien fixé avant de s'asseoir !

4.2 Démontage



Risque de dommages

Faites attention à la position des câbles de frein, et ne tirez pas les poignées trop haut afin d'éviter d'endommager le câble de frein.

Le démontage du déambulateur est réalisé dans l'ordre inverse du montage décrit dans la section précédente:

- Sac de rangement : Détachez les boutons-pression (9) et retirez le sac.
- Serre-câble (7) (2x) : Tirez avec précaution du tube de châssis.

- Poignée avec levier de frein (2x) : Appuyez sur le bouton à ressort (5) et maintenez-le enfoncé, puis retirez la poignée du châssis.
- Roues avant et arrière (4x) : Appuyez sur le bouton à ressort (1) et maintenez-le enfoncé, puis retirez la roue du châssis.

4.3 Réglages de hauteur

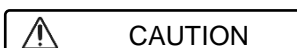

Risque de chute ou de basculement

Réglez toujours les quatre roues à la même hauteur.

- La hauteur du déambulateur peut être modifiée en réglant les poignées (6 positions, par paliers de 25 mm)
- La hauteur du siège peut être modifiée en réglant les roues avant (5 positions, par paliers de 25 mm)

Pour les régler :

- Appuyez sur le bouton à ressort et maintenez-le enfoncé.
- Faites glisser la roue ou la poignée vers le haut/bas dans le châssis du tube à la hauteur désirée, jusqu'à ce que le bouton à ressort du trou de réglage correspondant.
- Assurez-vous que le bouton à ressort est bien fixé.

Assurez-vous que les

- deux poignées ont été réglées à la même hauteur.
- les 4 roues ont été réglées à la même hauteur.

4.4 Réglage des freins

La force des freins peut être réglée en (des)serrant la vis (12) à l'arrière du levier de frein.

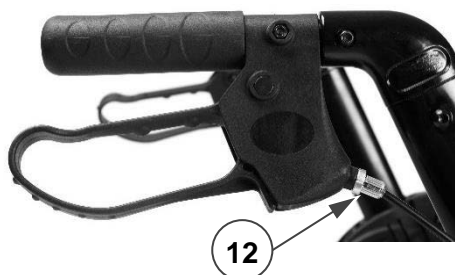

5 Utiliser votre déambulateur

5.1 Système de freinage

 **ATTENTION** Risque de chute

Pour garantir votre sécurité, vous devez contrôler le fonctionnement des freins. L'état du système de freinage est influencé par l'usure et la présence d'huile ainsi que de toute autre matière polluante sur les roues arrière et le mécanisme de freinage.

Le déambulateur est équipé de freins, actionnés par deux leviers de frein (13), voir la figure suivante. Les leviers de frein peuvent être utilisés de deux manières : freins standard et freins de stationnement.

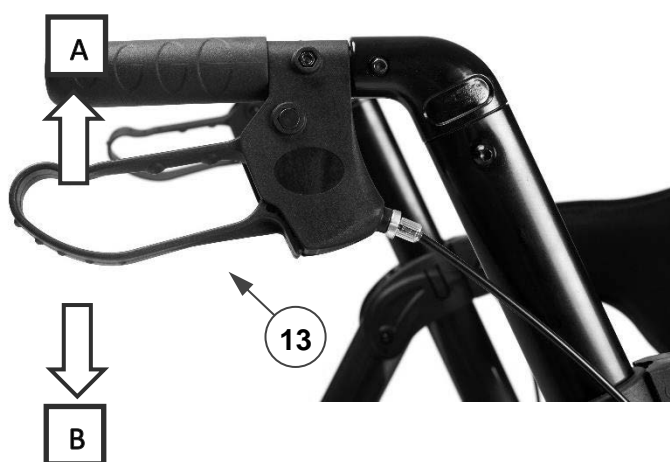

 **ATTENTION** Risque de dommages

N'appuyez pas trop fort sur le déambulateur lorsque vous utilisez les freins standard. Cela pourrait endommager les pneus ou les freins.

- deux leviers de frein (13) en même temps vers le haut [A] en appliquant une pression. Pour interrompre le freinage, relâchez les leviers de frein.
- Pour utiliser le frein de stationnement, poussez les deux leviers de frein (13) vers le bas jusqu'à atteindre la position verrouillée [B]. Utilisez toujours les

deux freins de stationnement simultanément. Pour sortir de l'état de stationnement, tirez les deux leviers de frein en même temps vers le haut.

5.2 Déplier / plier

⚠ ATTENTION **Risque de coincement**
Tenez vos doigts, votre ceinture et vos vêtements éloignés du système de pliage.

⚠ ATTENTION **Risque de chute**
Vérifiez que le déambulateur soit entièrement ouvert et que le châssis soit bien bloqué.

5.2.1 Déplier le déambulateur

1. Abaissez les deux leviers de frein en position de stationnement, voir le §5.1.
2. Placez le déambulateur les quatre roues au sol tout en tenant les tubes du châssis.
3. Séparez les tubes du châssis avant (14) et arrière (15), et poussez les barres du mécanisme de pliage (16) le plus bas possible. Évitez de vous coincer les doigts dans le mécanisme !
4. Rabattez le siège.
5. Montez le dossier, cf. §4.1.4.

5.2.2 Plier le déambulateur

1. Tenez-vous derrière le déambulateur.
2. Abaissez les deux leviers de frein en position de stationnement, voir le §5.1.
3. Relevez le siège.
4. Videz le sac de rangement.
5. Tirez le châssis du siège (17) vers le haut pour fermer légèrement le châssis.
6. Fermez complètement le châssis en appuyant en même temps sur le tube avant (14) et le tube arrière (15).
7. Retirez le dossier, cf. §4.1.4.



5.3 S'asseoir, se lever et marcher

⚠ ATTENTION **Risque de chute**
Assurez-vous que les deux leviers de frein se trouvent en position de stationnement avant de vous asseoir, voir le §5.1. Maintenez les leviers de frein dans cette position jusqu'à ce que vous recommenciez à vous déplacer. Gardez vos pieds entre les roues arrière.

1. Abaissez les deux leviers de frein en position de stationnement.
2. Vérifiez que le dossier et le siège soient abaissés et fixez-les.
3. En vous appuyant sur les poignées, retournez-vous et asseyez-vous sur le siège.
4. Pour vous redresser, appuyez-vous sur les poignées et retournez-vous.
5. Remontez les deux leviers de frein et utilisez les freins de stationnement.
6. Relâchez les leviers de frein et avancez en gardant le déambulateur proche de votre corps.

6 Entretien

i Un entretien régulier vous permet de conserver votre déambulateur dans un parfait état de fonctionnement.

6.1 Nettoyage

Nettoyez le déambulateur à l'aide d'un chiffon doux et humide, de l'eau tiède et du savon doux. Évitez que les pièces ne soient trempées. N'utilisez pas de produits de nettoyage abrasifs.

6.2 Désinfection

**ATTENTION****Risque de dommages**

La désinfection ne peut être réalisée que par des personnes formées. Renseignez-vous auprès de votre commerçant spécialisé à cet égard.

6.3 Inspection / Entretien / Réparation

La durée de vie de votre déambulateur est influencée par son utilisation, son entreposage, son entretien, son service et son nettoyage.

Avant que vous ne commenciez à utiliser votre déambulateur, vous devez contrôler les points suivants :

- Présence de toutes les pièces.
- Mécanisme de pliage : fonctionne bien.
- Boulons et écrous : solidement attachés.
- Freins : fonctionnent bien.
- Roues (stabilité, empreinte, vis de fixation).

Si vos roues entrent régulièrement en contact avec des fils, des cheveux ou

d'autres fibres, elles risquent de se bloquer. Vérifiez donc régulièrement si vos roues sont capables de tourner librement et si elles se trouvent dans un bon état.

- Châssis (déformations, stabilité, connexions).
- Poignée (verrouillage sécurisé du réglage de la hauteur, bon soutien des poignées).
- Siège, dossier et sac de rangement (usure ou dommages).

La fréquence d'entretien dépend de la fréquence et de l'intensité de l'utilisation. Renseignez-vous auprès de votre commerçant spécialisé pour parvenir à un accord concernant la fréquence d'entretien.

Les réparations et les remplacements ne peuvent être réalisés que par des personnes formées, et seules des pièces de remplacement d'origine de Vermeiren peuvent être utilisées. N'hésitez pas à recourir au service qui vous est proposé par votre commerçant spécialisé. Ce dernier ne manquera pas de vous venir en aide pour tout ce qui a trait au service et aux réparations.

6.4 Évacuation

À la fin de sa durée de vie, votre déambulateur doit être évacué conformément à la législation environnementale locale. Il est recommandé de démonter le déambulateur afin de faciliter le transport des matériaux recyclables.

7 Détails techniques

Les détails techniques ci-dessous concernent uniquement ce déambulateur, avec des réglages standard et dans des conditions ambiantes optimales. Veuillez tenir compte de ces détails pendant l'utilisation.

Marque	Vermeiren
Type	Déambulateur 
Modèle	Goliat

<i>Description</i>	<i>Dimensions</i>
Poids maximum de l'utilisateur	200 kg
Capacité de charge maximale du sac de rangement	5 kg
Longueur générale	750 mm
Longueur plié	400 mm
Largeur générale	650 mm
Largeur plié	650 mm
Hauteur générale	830 - 1020 mm
Distance entre les poignées	580 mm
Hauteur du siège	490 - 560 mm
Largeur du siège	550 mm
Profondeur du siège	410 mm
Masse totale	10,7 kg
Diamètres des roues	8"
Freins	Freins standard et freins de stationnement
Inclinaison maximale vers l'avant	15°
Inclinaison maximale vers l'arrière	7°
Inclinaison maximale sur le côté	3,5°
Température de stockage	+5°C - +41°C

<i>Description</i>	<i>Dimensions</i>
Inclinaison maximale vers l'avant	30 % - 70 %
Nous nous réservons le droit d'apporter des modifications techniques. Tolérance de mesure ± 15 mm / 1,5 kg / 1,5°	

Inhoud

Inhoud	1
1 Voorwoord.....	1
2 Uw product.....	2
3 Voor gebruik	2
4 Montage/Demontage en aanpassingen	4
5 Uw rollator gebruiken	6
6 Onderhoud.....	8
7 Technische specificaties	9

1 Voorwoord

Proficiat! U bent eigenaar van een Vermeiren-rollator!

Bedankt voor uw vertrouwen in de producten van Vermeiren. Om u te ondersteunen bij het gebruik van deze rollator en zijn bedieningsmogelijkheden, bieden we u deze handleiding aan. Lees deze informatie zorgvuldig door: het zal u helpen om vertrouwd te raken met de besturing, mogelijkheden en beperkingen van uw rolstoel.

Indien u na het lezen van deze handleiding nog vragen heeft, aarzel dan niet om contact op te nemen met uw vakhandelaar. Hij/Zij zal u met plezier verder helpen.

Belangrijke opmerking

Om uw veiligheid te garanderen, en om de levensduur van uw product te verlengen, raden we u aan om er goed zorg voor te dragen en om regelmatig nazicht en onderhoud te laten uitvoeren.

De garantie op dit product is gebaseerd op normaal gebruik en onderhoud zoals beschreven in deze handleiding. De garantie vervalt bij schade die werd

veroorzaakt door verkeerd gebruik of gebrek aan onderhoud.

Deze handleiding houdt rekening met de recentste productontwikkelingen. De Firma Vermeiren behoudt zich het recht voor om wijzigingen aan dit type product door te voeren zonder verplicht te zijn om voordien geleverde producten aan te passen of te vervangen.

Afbeeldingen van het product worden gebruikt om de instructies in deze handleiding te verduidelijken. Details van het afgebeelde product kunnen afwijken van uw aangekochte product.

Beschikbare informatie

Op onze website <http://www.vermeiren.com/> kan u steeds de meest recente versie terugvinden van de informatie in deze handleiding. Contacteer deze website regelmatig voor mogelijke updates.

Mensen met een visuele beperking kunnen de elektronische versie van deze handleiding downloaden en laten voorlezen door een tekst-naar-spraak programma.

2 Uw product



Figuur 1 Rollator onderdelen

1. Handgreep
2. Remhendel
3. Rugsteun
4. Opbergzak
5. Zit
6. Voorwiel
7. Achterwiel
8. Remkabel
9. Kabelklem

3 Voor gebruik

3.1 Bij levering

Pak uw product uit en verifieer of de levering compleet is. Volgende onderdelen zijn bij de levering ingesloten:

- Basisframe met zit, voor- en achtersectie;
- Voorwielen met bevestiging;
- Achterwielen met bevestiging en remkabelverbinding;
- Handgrepen met remmen;
- Opbergzak;
- Handleiding.

Controleer de zending zorgvuldig op transportschade. Wanneer het blijkt dat uw product een defect vertoont, handel dan als volgt:

- Neem contact op met de transporteur.
- Laat een verslag opmaken van de schade.
- Neem direct contact op met uw leverancier.

3.2 Bedoeld gebruik

 **VOORZICHTIG** **Kans op vallen**

De rollator is bedoeld ter ondersteuning van de beenfunctie tijdens het lopen. Gebruik uw rollator niet indien u andere fysieke beperkingen heeft waardoor het gebruik van de rollator onveilig wordt, zoals een zwakke arm, evenwichtsstoornis, ...

De rollator is uitsluitend ontworpen en geproduceerd om als loophulp, voor één persoon met een maximaal gewicht van 200 kg, te dienen.

Door met de bovenste ledematen of de romp op de rollator te steunen of deze te

verschuiven, compenseert de rollator de verminderde belastbaarheid of de kracht van de onderste ledematen. Bovendien zorgt deze voor een betere steun en veiligheid bij het gaan.

De rollator kan zowel binnen als buiten gebruikt worden.

Hij is niet bedoeld voor het vervoer van goederen en/of meer personen dan de gebruiker.

Hij mag alleen worden gebruikt op een vlakke ondergrond waarbij alle vier de wielen de grond raken. Gebruik de rollator niet op een rotsachtig, hobbelig of zanderig terrein of op plaatsen met een steile helling. Dan kan de rollator instabiel worden. Ga tijdens het lopen altijd via vlakke, stabiele ondergronden en afgeschuinde stoep-randen.

Raadpleeg ook de technische details en begrenzings van uw rollator in §7.

3.3 Veiligheidsinstructies

 **VOORZICHTIG** **Kans op letsel**

Lees en volg a.u.b. de instructies in deze gebruikers-handleiding. Anders kan u gekwetst raken of raakt uw rollator mogelijk beschadigd.

- Let erop dat er geen stenen of ander objecten de rollator wielen blokkeren.
- Zorg ervoor dat beide parkeerremmen aan staan, voordat u de rollator gebruikt als hulp om recht te staan. Zodra u comfortabel en stabiel staat, kunt u de parkeerremmen vrijzetten.
- Hou beide handen op de handgrepen tijdens het vooruit stappen.
- Hou er rekening mee dat bepaalde delen van uw rollator erg warm of koud kunnen worden ten gevolge van de

omgevingstemperatuur, zonnestrallen, verwarmingstoestellen, enz. Wees dus voorzichtig bij het aanraken.

- Verifieer voor elk gebruik of de hoogteverstellingen goed vast staan, zie §4.3.
- Hou de handgrepen niet met natte handen vast. Als u dit wel doet kunt u uw evenwicht verliezen.
- Begeef u met uw rollator niet op de rijweg. Blijf op het voetpad.
- Volg de instructies voor reiniging en controles. De fabrikant is niet aansprakelijk voor schade die het gevolg is van verkeerde inspecties/onderhoud.

3.4 Symbolen op de rollator

De identificatieplaat bevindt zich onder  de linker handgreep, aan de binnenkant van het basisframe



Maximale gebruikersgewicht in kg



Type aanduiding

3.5 Transport en opslag

Transport en opslag van de rollator moet gebeuren volgens de specificaties in §7. Bewaar de rollator droog.

Bescherm de rollator tegen roest en het binnendringen van vreemde stoffen (bijv. zout water, zeelucht, zand, stof) middels een degelijke afscherming of verpakking).

Zorg ervoor bij het opbergen dat er geen andere voorwerpen op of tegen de rollator liggen waardoor de rollator beschadigd kan worden.

4 Montage/Demontage en aanpassingen

VOORZICHTIG
Kans op letsel

Monteer uw rollator volledig voordat u zijn hoogte instelt.

4.1 Montage

4.1.1 De voor- en achterwielen monteren

VOORZICHTIG
Kans op vallen, kantelen

Stel de vier wielen steeds op dezelfde hoogte in.

i

Zorg ervoor dat de remkabelverbinding (4) op het achterwiel zich aan de binnenkant van de rollator bevindt bij het monteren van de wielen.

1. Leg de rollator op de voor-/achterkant.
2. Duw en houd de veerknop (1) van de wielbevestiging.
3. Schuif de wielbevestiging (2) in de framebuis (3) totdat de veerknop uit het gewenste gat van de hoogtevinstelling springt.
4. Herhaal voor alle wielen. Zorg ervoor dat alle wielen goed bevestigd zijn.



4.1.2 De handgrepen monteren

1. Plaats de rollator op 4 wielen. zorg ervoor dat hij stabiel staat.
2. Duw en houd de veerknop (5) van de handgreepbevestiging.
3. Schuif de handgreep in de framebuis (6) totdat de veerknop uit het gewenste gat van de hoogtevinstelling springt.
4. Herhaal voor de tweede handgreep. Zorg ervoor dat beide handgrepen op dezelfde hoogte werden ingesteld, en dat ze stevig werden vastgezet.



Kabelklemmen

Om te voorkomen dat de remkabel geklemd komt te zitten tussen bewegende onderdelen van de rollator, bevestigt u de kabel aan het frame met de kabelklem (7).

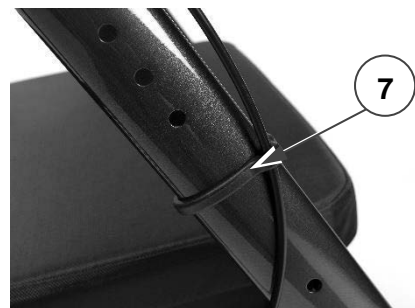

4.1.3 Opbergzak monteren



**Kans op vallen,
kantelen**

Laad uw opbergzak niet te zwaar.

Het maximale laadvermogen van de opbergzak is opgenomen in §7.

De opbergzak is bedoeld om onder de zit te monteren; op de twee horizontale buizen waar de zit op rust.

1. Vouw de zit (8) open.
2. Bevestig de opbergzak aan de framebuisen met de vijf drukknopen (9).
3. Klap de zit weer naar beneden.

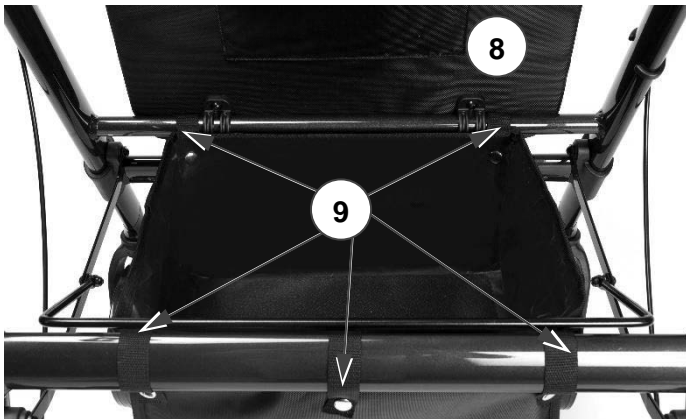

4.1.4 De rugsteun plaatsen/verwijderen

Verwijderen

1. Draai de vergrendeling aan beide zijden van de rugsteun naar "open" positie [A] door hendel (10) te draaien.
2. Schuif de rugsteun omhoog en verwijder.



Plaatsen

1. Zorg ervoor dat de vergrendelingen aan beide zijden van de rugsteun op "open" [A] positie staan.
2. Schuif beide zijden van de rugsteun over de bevestigingen (11), zo ver mogelijk naar beneden.
3. Zet beide vergrendelingen op "lock" positie [B] door hendel (10) te verdraaien. Zorg ervoor dat de rugsteun stevig vaststaat vooraleer de rollator te gebruiken!

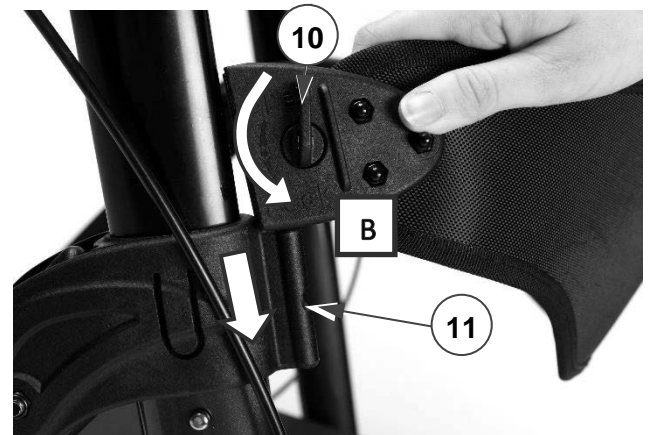

4.2 Demontage

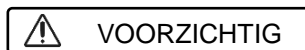

Kans op schade

Let op de positie van de remkabels en trek deze niet te hoog zodat de remkabel niet beschadigd raakt.

Het demonteren van de rollator gebeurt in omgekeerde volgorde van de montage beschreven in vorige sectie:

1. Opbergzak: Open de drukknopen (9) en verwijder de zak.
2. Kabelklem (7) (2x): Trek voorzichtig van de framebuis.
3. Handgreep met remhendel (2x): Duw en houd de veerknop (5), en trek de handgreep uit het frame.
4. Voor- en achterwielen (4x): Duw en houd de veerknop (1), en trek het wiel uit het frame.

4.3 Hoogte aanpassingen

De rollator is in hoogte aanpasbaar

- door de handgrepen te verstellen (6 posities, in stappen van 25 mm)
- door de voor- en achterwielen te verstellen (5 posities, in stappen van 25 mm).

Om een van deze te verstellen:

1. Duw en houd de veerknop.
2. Schuif het wiel of de hangreep naar omhoog/beneden in de framebuis tot de gewenste hoogte, totdat de veerknop uit het overeenkomstige gat van de hoogteverstelling springt.
3. Zorg ervoor dat de veerknop goed vaststaat.

Zorg ervoor dat

- beide handgrepen op dezelfde hoogte zijn ingesteld.
- de 4 wielen op dezelfde hoogte zijn ingesteld.

4.4 De remmen aanpassen

De remkracht kan aangepast worden door de schroef (12) aan de achterkant van de remhendel losservaster te draaien.

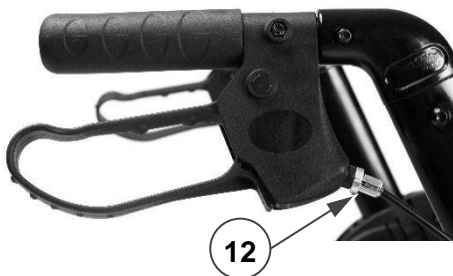

5 Uw rollator gebruiken

5.1 Remsysteem



VOORZICHTIG

Kans op vallen

Om uw veiligheid te garanderen dient u de werking van de remmen te controleren. De conditie van het remsysteem wordt beïnvloed door slijtage, de aanwezigheid van olie en andere vervuulende stoffen op de achterwielen en het remmechanisme.

De rollator is voorzien van remmen, die door twee remhendels (13) bediend kunnen worden. De remhendels kunnen op twee manieren gebruikt worden: als standaard rem of als parkeerrem.



VOORZICHTIG

Kans op schade

Duw de rollator niet te hard wanneer u de standaard rem gebruikt. Dit kan de remmen en wielen beschadigen.

- Om de standaard rem te gebruiken trekt u beide remhendels (13) tegelijkertijd omhoog [A], in een knijpbeweging. Om het remmen te stoppen laat u de remhendels los.
- Om de parkeerrem te gebruiken, drukt u beide remhendels (13) naar beneden tot in vergrendelstand [B]. Gebruik altijd de beide parkeerremmen

gelijktijdig. Om de parkeerstand te verlaten, trek beide remhendels tegelijk omhoog.

5.2 Openvouwen / dichtvouwen



VOORZICHTIG

Kans op beknelling

Hou uw vingers, riem en kleding uit de buurt van het vouwsysteem.



VOORZICHTIG

Kans op vallen

Verifieer dat de rollator volledig open staat en het frame geblokkeerd is.

5.2.1 Rollator openvouwen

1. Duw beide remhendels neer in parkeerstand, zie §5.1.
2. Plaats de rollator met 4 wielen op de grond en houd de framebuizen vast.
3. Trek de voorste (14) en achterste framebuizen (15) uit elkaar, en duw de stangen van het vouwmechanisme zo ver mogelijk naar beneden. Vermijd dat uw vingers gekneld komen te zitten tussen het mechanisme!
4. Klap de zit naar beneden.
5. Plaats de rugsteun, zie §4.1.4.

5.2.2 Folding rollator

1. Ga achter de rollator staan.
2. Duw beide remhendels neer in parkeerstand, zie §5.1.
3. Draai de zit omhoog.
4. Maak de opbergzak leeg.
5. Trek de steunbeugel (17) omhoog om het frame gedeeltelijk te sluiten.
6. Sluit het frame volledig door de voorste (14) en achterste (15) buizen samen te drukken.
7. Verwijder de rugsteun, zie §4.1.4.



5.3 Gaan zitten, opstaan, wandelen



VOORZICHTIG

Kans op vallen

Let erop dat beide remhendels in parkeerstand staan voordat u gaat zitten, zie §5.1. Laat de remhendels in deze stand staan totdat u gaat wandelen. Houd uw voeten tussen de achterwielen.

1. Duw beide remhendels neer in parkeerstand.
2. Verifieer of de rugsteun en de zit neer gedraaid en bevestigd zijn.
3. Terwijl u op de handgrepen steunt, draait u zich om en gaat u op de zit neerzitten.
4. Om opnieuw op te staan, leun op de handgrepen om op te staan en draai u om.
5. Trek beide remhendels omhoog en gebruik de standaard remmen.
6. Laat de remhendels los en stap voorwaarts met de rollator dicht bij uw lichaam.

6 Onderhoud

i Regelmatig onderhoud zorgt ervoor dat uw rollator in een perfect werkende staat blijft.

6.1 Reinigen

Gebruik een zachte, vochtige doek en lauwwarm water met een milde zeep om de rollator schoon te maken. Vermijd dat onderdelen doorweekt raken.

Gebruik geen schoonmaakmiddelen die schuren.

6.2 Desinfectering

 **VOORZICHTIG** **Kans op schade**

Desinfecteren mag enkel gebeuren door opgeleide personen. Raadpleeg uw vakhandelaar hiervoor.

6.3 Inspectie / Onderhoud / Reparatie

De levensduur van uw rollator wordt beïnvloed door zijn gebruik, opslag, onderhoud, service en reiniging.

Voordat u met uw rollator op pad gaat, moet deze nagekeken worden op volgende punten:

- Volledigheid.
- Vouwmechanisme: goed werkend.
- Bouten en moeren: zitten goed vast.
- Remmen: goed werkend.
- Wielen (stabiliteit, spoor, bevestigingsschroeven).

Indien uw wielen regelmatig in contact komen met draden, haren of andere vezels, kunnen deze geblokkeerd raken. Kijk daarom regelmatig uw wielen na of ze vrij kunnen roteren en of ze in een goede staat verkeren.

- Frame (vervormingen, stabiliteit, verbindingen).
- Handgrepen (veilige blokkering van de hoogteverstelling, goede steun van de handgrepen).
- Zit, rugsteun en opbergzak (slijtage of beschadigingen).

De onderhoudsfrequentie hangt af van de frequentie en intensiteit van gebruik. Raadpleeg uw vakhandelaar om tot een overeenstemming betreffende de onderhoudsfrequentie te komen.

Reparaties en vervangingen mogen enkel door opgeleide personen gebeuren en enkel met originele vervangonderdelen van Vermeiren. Aarzel niet om de service die door uw vakhandelaar aangeboden wordt, te gebruiken. Hij/Zij zal u graag helpen met betrekking tot service en reparaties.

6.4 Beëindiging van gebruik

Aan het eind van de levensduur dient u uw rollator af te voeren volgens de lokale milieuwetgeving. U kunt best de rollator demonteren om transport van recyclebare materialen te vergemakkelijken.

7 Technische specificaties

Onderstaande technische gegevens zijn enkel geldig voor deze rollator, met standaard instellingen en optimale omgevingscondities. Houd bij gebruik rekening met deze details.

Brand	Vermeiren
Type	Rollator
Model	Goliat



<i>Description</i>	<i>Dimensions</i>
Max. gewicht van gebruiker	200 kg
Maximaal vulgewicht van opbergzak	5 kg
Totale lengte	750 mm
Gevouwen lengte	400 mm
Totale breedte	650 mm
Gevouwen breedte	650 mm
Totale hoogte	830 - 1020 mm
Afstand tussen de handgrepen	580 mm
Zithoogte (afhankelijk van de wielafstelling)	490 - 560 mm
Zitbreedte	550 mm
Zitdiepte	410 mm
Totale massa	10,7 kg
Wieldiameter	8"
Remmen	Standaard remmen & parkeerremmen
Maximale helling voorwaarts	15°
Maximale helling achterwaarts	7°
Maximale helling zijwaarts	3,5°
Opslagtemperatuur	+5°C - +41°C
Opslag luchtvochtigheid	30% - 70%
We behouden ons het recht voor om technische wijzigingen te introduceren. Meettolerantie ± 15 mm / 1,5 kg / 1,5°	

Inhalt

Inhalt	1
1 Vorwort.....	1
2 Ihr Produkt.....	2
3 Vor der Benutzung	2
4 Montage/Demontage und Anpassungen	4
5 Benutzen des Rollators	7
6 Wartung.....	9
7 Technische Daten.....	10

1 Vorwort

Herzlichen Glückwunsch! Sie sind nun Besitzer eines Vermeiren-Rollator!

Vielen Dank für Ihr Vertrauen in Produkte von Vermeiren. Dieses Handbuch soll Ihnen bei der Benutzung dieses Rollstuhls und seiner Bedienmöglichkeiten helfen. Lesen Sie es daher bitte aufmerksam durch, um sich mit der Bedienung, den Fähigkeiten und Beschränkungen Ihres Rollator vertraut zu machen.

Sollten Sie nach der Lektüre dieses Handbuchs noch Fragen haben, können Sie sich jederzeit an Ihren Fachhändler wenden. Er wird Ihnen gerne in dieser Angelegenheit weiterhelfen.

Wichtiger Hinweis

Um Ihre Sicherheit zu gewährleisten und die Nutzungsdauer Ihres Produkts zu verlängern, sollten Sie es gut behandeln und regelmäßig überprüfen und/oder warten lassen.

Die Garantie für dieses Produkt beruht auf dessen normaler Benutzung und Wartung wie in diesem Handbuch beschrieben. Schäden an Ihrem Produkt, die auf unsachgemäße Benutzung oder

mangelnde Wartung zurückzuführen sind, führen zum Erlöschen der Garantie.

Dieses Handbuch enthält die neuesten Produktentwicklungen. Vermeiren behält sich das Recht vor, Veränderungen an dieser Art von Produkt vorzunehmen, ohne eine Verpflichtung einzugehen, ähnliche bereits ausgelieferte Produkte anzupassen oder auszutauschen.

Abbildungen des Produkts dienen zur Verdeutlichung der Anweisungen in diesem Handbuch. Das gezeigte Produkt kann in Details von Ihrem Produkt abweichen.

Verfügbare Informationen

Auf unserer Webseite <http://www.vermeiren.com/> finden Sie stets die aktuellste Version der in diesem Handbuch beschriebenen Informationen. Informieren Sie sich bitte regelmäßig auf dieser Website nach eventuell verfügbaren Aktualisierungen.

Sehbehinderte Menschen können sich die elektronische Version dieses Handbuchs herunterladen und mit Hilfe einer Sprachsyntheselösung („Text-to-Speech-Software“) vorlesen lassen.

DE 2 Ihr Produkt



Abbildung 1 Einzelteile des Rollators

1. Handgriff
2. Bremshebel
3. Rückenlehne
4. Aufbewahrungstasche
5. Sitzfläche
6. Vorderrad
7. Hinterrad
8. Bremskabel
9. Kabelschelle

3 Vor der Benutzung

3.1 Bei Lieferung

Packen Sie Ihr Produkt aus und kontrollieren Sie, ob die Lieferung vollständig ist. Die folgenden Teile sind im Lieferumfang enthalten:

- Grundrahmen mit Sitz, vorderer und hinterer Teil;
- Vorderräder mit Träger;
- Hinterräder mit Träger und Bremskabelanschluss;
- Handgriffe mit Bremsen;
- Aufbewahrungstasche;
- Handbuch.

Prüfen Sie die Sendung sorgfältig auf Transportschäden. Sollten Sie nach der Auslieferung Schäden feststellen, gehen Sie wie folgt vor:

- Wenden Sie sich an den Frachtführer.
- Lassen Sie den Schaden protokollieren.
- Informieren Sie unverzüglich Ihren Fachhändler (Lieferanten).

3.2 Bestimmungsgemäße Verwendung

 **VORSICHT** **Sturzrisiko**

Der Rollator dient zur Unterstützung der Beifunktion beim Gehen. Benutzen Sie Ihren Rollator nicht, wenn Sie andere körperliche Einschränkungen haben, durch die die Nutzung des Rollators unsicher wird, zum Beispiel bei geschwächter/eingeschränkter Armfunktion, Gleichgewichtsstörungen, usw.

Der Rollator ist ausschließlich als Gehhilfe für eine Person mit einem maximalen Gewicht von 200 kg vorgesehen.

Indem Sie sich mit den oberen Extremitäten oder dem Rumpf auf den Rollator stützen oder diesen verschieben, gleicht der Rollator die verminderte Belastbarkeit oder Leistungsfähigkeit der unteren Extremitäten aus. Außerdem sorgt er für eine bessere Unterstützung und Sicherheit beim Gehen.

Der Rollator kann sowohl in Räumen als auch im Freien verwendet werden.

Der Rollator ist nicht für den Transport von Gegenständen und/oder von mehr Personen als dem Benutzer vorgesehen.

Er darf nur auf einem ebenen Untergrund verwendet werden, bei dem alle vier Räder Bodenkontakt haben. Nutzen Sie den Rollator nicht auf steinigem, holperigem oder sandigen Böden oder starkem Gefälle, da sonst Kippgefahr besteht. Führen Sie den Rollator beim Gehen immer über einen ebenen, stabilen Untergrund und abgesenkte Bordsteinkanten.

Sehen Sie sich auch die technischen Daten und die Grenzen Ihres Rollators in Abschnitt 7 an.

3.3 Sicherheitshinweise

 **VORSICHT** Verletzungsgefahr

Bitte lesen und befolgen Sie die Anweisungen in dieser Bedienungsanleitung, da andernfalls Verletzungsgefahr besteht oder Ihr Rollator beschädigt werden könnte.

- Achten Sie darauf, dass sich keine Steine oder andere Gegenstände in den Laufflächen der Räder befinden und dadurch die Räder des Rollators blockieren.
- Achten Sie darauf, dass beide

Feststellbremsen erst immer in die Parkposition gestellt werden, bevor Sie den Rollator als Hilfsmittel zum Aufstehen benutzen. Lösen Sie die Feststellbremsen erst, wenn Sie sicher stehen.

- Halten Sie beide Hände an den Handgriffen, wenn Sie vorwärts gehen.
- Beachten Sie, dass bestimmte Teile Ihres Rollators infolge der Umgebungstemperatur, Sonneneinstrahlung, Heizkörpern usw. sehr warm oder sehr kalt werden können. Seien Sie also vorsichtig beim Berühren.
- Überprüfen Sie vor jeder Nutzung, ob die Höheneinstellungen richtig fixiert sind, siehe Abschnitt 4.3.
- Fassen Sie die Handgriffe nicht mit nassen Händen an. Sie könnten abrutschen und den Halt verlieren.
- Begeben Sie sich mit Ihrem Rollator nicht in den fließenden Verkehr. Bleiben Sie auf dem Fußweg.
- Beachten Sie die Pflege- und Wartungshinweise. Bei Schäden aufgrund von mangelnder Wartung/Pflege haftet der Hersteller nicht.

3.4 Symbole an dem Rollator

 Das Typenschild befindet sich unter dem linken Handgriff an der Innenseite des Grundrahmens.

 Maximales Gewicht des Benutzers

 Typbezeichnung

DE 3.5 Versand und Aufbewahrung



VORSICHT

Verletzungsgefahr

Bauen Sie den Rollator vollständig zusammen, bevor Sie seine Höhe einstellen.

Versand und Aufbewahrung des Rollators sollten gemäß den technischen Spezifikationen in §7 erfolgen. Achten Sie darauf, dass der Rollator an einem trockenen Ort aufbewahrt wird.

Schützen Sie den Rollator mit einer geeigneten Abdeckung oder Verpackung gegen Rost und das Eindringen von Fremdkörpern (z. B. Salzwasser, Seeluft, Sand und Staub).

Achten Sie beim Aufbewahren des Rollators darauf, dass keine anderen Gegenstände auf dem Rollator abgelegt oder daran gelehnt werden, weil der Rollator hierdurch beschädigt werden kann.

4 Montage/Demontage und Anpassungen

4.1 Montage

4.1.1 Montage der Vorderräder und Hinterräder



VORSICHT

Sturz- oder Kipprisiko

Stellen Sie die vier Räder immer auf die gleiche Höhe ein.

i Kontrollieren Sie beim Montieren der Hinterräder, dass sich der Bremskabelanschluss (4) auf der Innenseite des Rollators befindet.

1. Legen Sie den Rollator auf die Vorder-/Rückseite.
2. Drücken Sie den Federknopf (1) am Radträger und halten Sie ihn gedrückt.
3. Schieben Sie den Radträger (2) auf das Rahmenrohr (3), bis der Federknopf aus dem gewünschten Einstellungsloch herauspringt.
4. Wiederholen Sie dies für die anderen Räder. Kontrollieren Sie, dass alle vier Räder ordnungsgemäß gesichert sind.



4.1.2 Montage der Handgriffe

1. Stellen Sie den Rollator auf vier Räder. Achten Sie darauf, dass er stabil steht.
2. Drücken Sie den Federknopf (5) am Handgriff und halten Sie ihn gedrückt.
3. Schieben Sie den Handgriff auf das Rahmenrohr (6), bis der Federknopf aus dem gewünschten Einstellungsloch herauspringt.
4. Wiederholen Sie dies für den zweiten Handgriff. Stellen Sie sicher, dass beide Handgriffe gut gesichert sind und dass sie auf die gleiche Höhe eingestellt sind.



Kabelschellen

Um zu verhindern, dass sich das Kabel zwischen den beweglichen Teilen des Rollators verfängt, befestigen Sie das Bremskabel mit der Kabelschelle (7) an dem Rahmen.

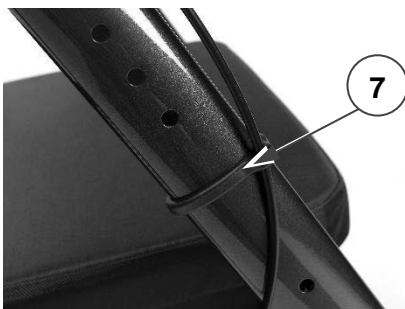

4.1.3 Befestigen der Aufbewahrungstasche

 **VORSICHT** **Sturz- und Kipprisiko**
Beladen Sie die Aufbewahrungstasche nicht zu schwer.

Die maximale Zuladung der Aufbewahrungstasche ist in der Tabelle in Abschnitt 7 angegeben.

Die Aufbewahrungstasche wird unterhalb der Sitzfläche an den beiden waagrecht Rohren angebracht, auf denen die Sitzfläche aufliegt.

1. Klappen Sie die Sitzfläche (8) nach oben.
2. Befestigen Sie die Aufbewahrungstasche mit den fünf Druckknöpfen (9) an den Rahmenrohren.
3. Klappen Sie die Sitzfläche wieder herunter.

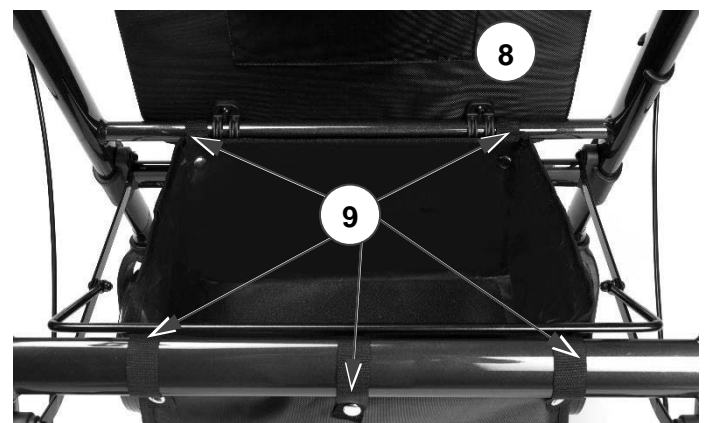

4.1.4 Montieren/Abbauen der Rückenlehne

Abbauen

1. Drehen Sie die Verriegelungen auf beiden Seiten der Rückenlehne in die Position „offen“ [A], indem Sie den Hebel (10) drehen.
2. Schieben Sie die Rückenlehne nach oben und nehmen Sie sie ab.

DE



Montieren

1. Achten Sie darauf, dass die Verriegelungen der Rückenlehne in der Position „offen“ [A] stehen.
2. Schieben Sie die Rückenlehnenseiten so weit wie möglich auf den Träger (11).
3. Stellen Sie die Verriegelungen auf beiden Seiten der Rückenlehne auf die Position „verriegelt“ [B], indem Sie den Hebel (10) drehen. Achten Sie darauf, dass die Rückenlehne gut in ihrer Position gesichert ist, bevor Sie sich setzen!



4.2 Auseinanderbauen

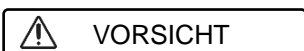

Gefahr von Schäden

Achten Sie auf die Position der Bremskabel und ziehen Sie nicht die Handgriffe zu hoch Schaden, damit die Bremskabel nicht beschadigt werden.

Zum Auseinanderbauen des Rollators fuhren Sie die in dem vorhergehenden Abschnitt beschriebenen Schritte in umgekehrter Reihenfolge durch:

1. Aufbewahrungstasche: Losen Sie die Druckknopfe (9) und nehmen Sie die Tasche ab.
2. Kabelschelle (7) (2x): Ziehen Sie sie vorsichtig von dem Rahmenrohr ab.
3. Handgriff mit Bremshebel (2x): Drucken Sie den Federknopf (5) und halten Sie ihn gedruckt, wahrend Sie den Handgriff aus dem Rahmen herausziehen.
4. Vorder- und Hinterrader (4x): Drucken Sie den Federknopf (1) und halten Sie ihn gedruckt, wahrend Sie das Rad aus dem Rahmen herausziehen.

4.3 Hohenverstellung

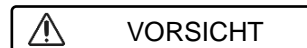

Sturz- oder Kipprisiko

Stellen Sie die vier Rader immer auf die gleiche Hohe ein.

- Die Hohe des Rollators kann durch Einstellen der Handgriffe (6 Positionen in Schritten von 25 mm) angepasst werden.
- Der Sitz kann durch Einstellen der Vorderrader und Hinterrader (5 Positionen in Schritten von 25 mm) in der Hohe verandert werden.

Zum Anpassen von einem dieser:

1. Drucken Sie den Federknopf und halten Sie ihn gedruckt.
2. Schieben Sie das Rad oder den Handgriff im Rahmenrohr auf die gewunschte Hohe, bis der Federknopf aus dem gewunschten Einstellungsloch herauspringt.
3. Achten Sie darauf, dass der Federknopf

korrekt fixiert ist.

Stellen Sie sicher, dass

- beide Handgriffe auf die gleiche Höhe eingestellt sind.
- alle 4 Räder auf die gleiche Höhe eingestellt sind.

4.4 Einstellen der Bremsen

Die Bremskraft kann durch Lösen / Anziehen der Schraube (12) auf der Rückseite des Bremshebels eingestellt werden.

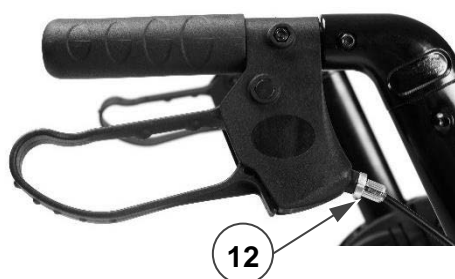

5 Benutzen des Rollators

DE

5.1 Bremssystem

VORSICHT Sturzrisiko

Der Zustand des Bremssystems kann durch Verschleiß, die Anwesenheit von Öl und anderen Verunreinigungen an den Hinterrädern und dem Bremsmechanismus beeinträchtigt werden. Um Ihre Sicherheit zu gewährleisten, sollten Sie die Funktion der Bremsen vor jeder Nutzung kontrollieren.

Der Rollator ist mit Bremsen ausgestattet, die mit zwei Bremshebeln (13) betätigt werden, siehe nächste Abbildung. Die Bremshebel können auf zwei Arten genutzt werden: als normale Bremse (Betriebsbremse) und als Feststellbremse (Parkbremse).

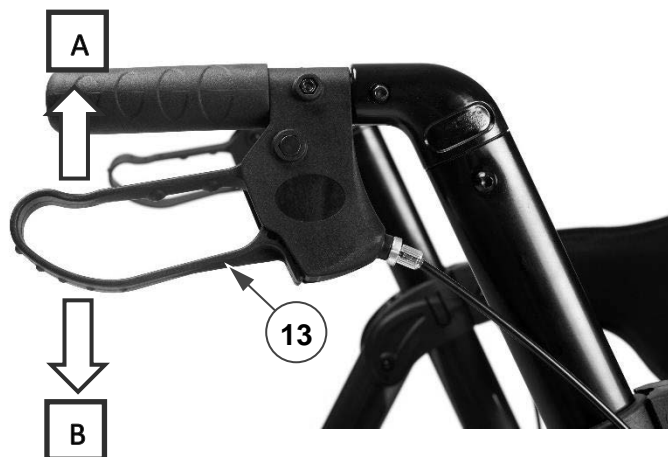

VORSICHT Beschädigungsgefahr

Schieben Sie den Rollator nicht zu stark, wenn Sie die Betriebsbremse betätigen. Hierdurch könnten die Reifen oder Bremsen beschädigt werden.

- Um die normale Bremse zu benutzen, ziehen Sie beide Bremshebel (13) gleichzeitig in einer zusammen-drückenden Bewegung nach oben [A].

DE

Um den Bremsvorgang zu beenden, lassen Sie die Bremshebel los.

- Um die Feststellbremse zu aktivieren, drücken Sie beide Bremshebel (13) nach unten in die Einraststellung [B]. Aktivieren Sie immer beide Feststellbremsen gleichzeitig. Zum Lösen der Feststellbremsen ziehen Sie beide Bremshebel gleichzeitig nach oben.

5.2 Auffalten / Zusammenfalten



VORSICHT

Klemmgefahr

Achten Sie darauf, dass Sie nicht mit Ihren Fingern, Ihrem Gürtel oder Ihrer Kleidung in den Faltmechanismus gelangen.



VORSICHT

Sturzrisiko

Überprüfen Sie, dass der Rollator vollständig aufgefaltet ist und der Rahmen arretiert ist.

5.2.1 Auffalten des Rollators

1. Drücken Sie beide Bremshebel herunter in die Parkposition, siehe Abschnitt 5.1.
2. Stellen Sie den Rollator mit den vier Rädern auf den Boden und halten Sie dabei Rahmenrohre fest.
3. Ziehen Sie die vorderen (14) und hinteren (15) Rahmenrohre auseinander und drücken Sie die Stangen für den Faltmechanismus (16) so weit wie möglich nach unten. Achten Sie darauf, dass Sie sich Ihre Finger nicht in dem Mechanismus einklemmen!
4. Klappen Sie die Sitzfläche herunter.
5. Montieren Sie die Rückenlehne, wie in §4.1.4 beschrieben.



5.2.2 Zusammenfalten des Rollators

1. Stellen Sie sich hinter den Rollator.
2. Drücken Sie beide Bremshebel herunter in die Parkposition, siehe Abschnitt 5.1.
3. Klappen Sie die Sitzfläche nach oben.
4. Leeren Sie die Aufbewahrungstasche.
5. Ziehen Sie den Sitzrahmen (17) nach oben, um den Rahmen etwas zu schließen.
6. Schließen Sie den Rahmen vollständig, indem Sie die vorderen (14) und hinteren (15) Rohre aufeinander zu drücken.
7. Nehmen Sie die Rückenlehne ab, wie in §4.1.4 beschrieben.

5.3 Setzen, Aufstehen und Gehen



VORSICHT

Sturzrisiko

Achten Sie darauf, dass beide Bremshebel in Parkposition sind, bevor Sie sich setzen, siehe Abschnitt 5.1. Halten Sie die Bremshebel in dieser Position, bis Sie wieder zu gehen beginnen. Bleiben Sie mit Ihren Füßen zwischen den Hinterrädern.

1. Drücken Sie beide Bremshebel herunter in die Parkposition.
2. Überprüfen Sie, ob die Rückenlehne und die Sitzfläche heruntergeklappt und in ihrer Position gesichert sind.
3. Stützen Sie sich auf die Handgriffe, drehen Sie sich um und setzen Sie sich auf die Sitzfläche.
4. Zum Aufstehen stützen Sie sich auf die Handgriffe und drehen Sie sich um.
5. Ziehen Sie beide Bremshebel nach oben und benutzen Sie die Betriebsbremsen.
6. Lassen Sie die Bremshebel los und machen Sie mit dem Rollator nahe vor Ihrem Körper einen Schritt vorwärts.

6 Wartung

- i** Durch eine regelmäßige Pflege wird Ihr Rollator in einem einwandfreiem Zustand bleiben.

6.1 Reinigung

Verwenden Sie zum Reinigen des Rollators ein weiches, feuchtes Tuch und lauwarmes Wasser mit einer milden Seifenlösung. Vermeiden Sie eine Durchnässung der Teile. Verwenden Sie keine scheuernden Reinigungsmittel.

6.2 Desinfektion



VORSICHT

Beschädigungsgefahr

Eine Desinfektion darf nur von dafür geschultem Personal durchgeführt werden. Wenden Sie sich hierfür an Ihren Fachhändler.

6.3 Inspektion / Wartung / Reparatur

Die Lebensdauer Ihres Rollators hängt von der Art der Nutzung, der Einlagerung, der Pflege, Wartung und Reinigung ab.

Bevor Sie Ihren Rollator wieder nutzen, muss dieser auf die folgenden Punkte kontrolliert werden:

- Vollständigkeit.
- Funktion des Faltmechanismus: funktioniert gut.
- Schrauben und Muttern: fest angezogen.
- Bremsen: funktionieren gut.
- Räder (Stabilität, Spur, Befestigungsschrauben).

Wenn die Räder regelmäßig mit Drähten, Haaren oder anderen Fasern in Kontakt kommen, können sie

DE

hierdurch blockiert werden. Kontrollieren Sie daher regelmäßig, ob sich die Räder leichtgängig drehen lassen und in gutem Zustand befinden.

- Rahmen (Verformung, Standsicherheit, Verschraubungen).
- Handgriff (sichere Arretierung der Höhenverstellung, sicherer Halt der Handgriffe).
- Sitzfläche, Rückenlehne und Aufbewahrungstasche (Verschleiß oder Beschädigung).

Die Wartungshäufigkeit hängt von der Häufigkeit und Intensität der Nutzung ab. Beraten Sie sich bezüglich der geeigneten Wartungshäufigkeit mit Ihrem Fachhändler.

Reparaturen und Erneuerungen dürfen nur von geschultem Personal und mit Original-Ersatzteilen von Vermeiren durchgeführt werden. Fühlen Sie sich frei, den von Ihrem Fachhändler angebotenen Service zu nutzen. Er wird Ihnen gerne in Bezug auf Service und Reparaturen behilflich sein.

6.4 Entsorgung

Am Ende seiner Lebensdauer muss der Rollator in Übereinstimmung mit den örtlichen Umweltgesetzen entsorgt werden. Am besten demontieren Sie den Rollator, um den Transport von wiederverwertbaren Materialien zu erleichtern.

7 Technische Daten

Die nachstehenden technischen Daten gelten für diesen Rollator nur bei Standardeinstellungen und optimalen Umgebungsbedingungen. Berücksichtigen Sie diese Daten bei der Benutzung.

Hersteller	Vermeiren
Typ	Rollator
Modell	Goliat



<i>Beschreibung</i>	<i>Abmessungen</i>
Maximales Gewicht des Benutzers	200 kg
Maximale Zuladung der Aufbewahrungstasche	5 kg
Gesamtlänge	750 mm
Länge zusammengefaltet	400 mm
Gesamtbreite	650 mm
Breite zusammengefaltet	650 mm
Gesamthöhe	830 - 1020 mm
Abstand zwischen den Handgriffen	580 mm
Sitzhöhe	490 - 560 mm
Sitzbreite	550 mm
Sitztiefe	410 mm
Gesamtgewicht	10,7 kg
Durchmesser Räder	8"
Bremsen	Betriebsbremse und Feststellbremse
Maximale Neigung nach vorne	15°
Maximale Neigung rückwärts	7°
Maximale Neigung seitwärts	3,5°
Temperaturbereich für Lagerung:	+5°C - +41°C
Benutzungsfeuchte	30% - 70%
Technische Änderungen behalten wir uns vor. Messtoleranz von ± 15 mm / 1,5 kg / 1,5 °	



Sommaro

Sommaro	1
1 Premessa	1
2 Il prodotto	2
3 Prima dell'uso	2
4 Montaggio/smottaggio e regolazioni	4
5 Uso del deambulatore	7
6 Manutenzione	9
7 Specifiche tecniche	10

1 Premessa

Congratulazioni! Ora possiede un deambulatore Vermeiren!

Grazie per la fiducia accordata ai prodotti Vermeiren. Questo manuale viene fornito come supporto per l'uso della carrozzina e delle sue opzioni operative. Leggerlo attentamente, in quanto aiuta a familiarizzarsi con il funzionamento, le prestazioni e le limitazioni del deambulatore.

Per eventuali ulteriori domande successive alla lettura di questo manuale, rivolgersi al proprio rivenditore specializzato, che sarà lieto di fornire un supporto.

Nota importante

Per garantire la propria sicurezza e prolungare la durata del prodotto, trattarlo con cura e farlo controllare e/o sottoporlo a manutenzione con regolarità.

La garanzia del prodotto presuppone un uso e una manutenzione normali del medesimo, come descritti in questo manuale. I danni al prodotto dovuti a uso improprio o manutenzione carente causano la decadenza della garanzia.

Questo manuale rispecchia gli sviluppi più recenti del prodotto. Vermeiren si riserva il diritto di introdurre modifiche di questo tipo di prodotto senza alcun obbligo di adattare o sostituire i prodotti analoghi consegnati in precedenza.

Le immagini del prodotto vengono utilizzate per chiarire le istruzioni contenute nel manuale. I dettagli del prodotto raffigurato possono essere diversi da quelli del prodotto in uso.

Informazioni disponibili

Sul sito Web di Vermeiren, all'indirizzo <http://www.vermeiren.com/>, è sempre disponibile la versione più recente delle informazioni contenute in questo manuale. Visitare con regolarità tale sito per verificare l'esistenza di eventuali aggiornamenti.

Le persone ipovedenti possono scaricare la versione elettronica di questo manuale e farlo leggere da un software applicativo di sintesi vocale.

2 Il prodotto



Figura 1 Componenti del deambulatore

1. Impugnatura
2. Leva del freno
3. Schienale
4. Borsa portaoggetti
5. Sedile
6. Ruota anteriore
7. Ruota posteriore
8. Cavo del freno
9. Fascetta fermacavo

3 Prima dell'uso

3.1 Alla consegna

Disimballare il prodotto e verificare che sia completo. Devono essere presenti i seguenti articoli:

- Telaio base con sedile, sezione anteriore e posteriore;
- Ruote anteriori con supporto;
- Ruote posteriori con supporto e attacco per il cavo del freno;
- Impugnature con freni;
- Borsa portaoggetti;
- Manuale.

Verificare che il prodotto non presenti danni dovuti al trasporto. Se si rilevano danni dopo la consegna, procedere come segue:

- Mettersi in contatto con il trasportatore.
- Preparare un rapporto sul danno.
- Mettersi immediatamente in contatto con il proprio fornitore.

3.2 Uso previsto



ATTENZIONE

Rischio di caduta

Il deambulatore è studiato per supportare il funzionamento delle gambe durante la deambulazione. Non utilizzarlo se si soffre di altre limitazioni fisiche, come debolezza delle braccia, disturbi dell'equilibrio e così via, in grado di causare un uso non sicuro del deambulatore

Il deambulatore è progettato e realizzato esclusivamente per l'uso come ausilio per la deambulazione di una sola persona di peso non superiore a 200 kg.

Il deambulatore compensa l'assenza di un sostegno adeguato da parte delle gambe dell'utente, che deve appoggiarsi o spostarsi con esso servendosi degli arti superiori o del busto. Il deambulatore offre un maggior livello di stabilità, supporto e sicurezza durante la deambulazione.

È possibile utilizzare il deambulatore al coperto e all'aperto.

Esso non è destinato al trasporto di merci e/o di persone in più oltre all'utente.

Esso deve essere utilizzato soltanto su superfici sulle quali tutte le quattro ruote tocchino il suolo. Non utilizzare il deambulatore su terreni pietrosi, irregolari o sabbiosi, o in punti con una forte inclinazione. Il deambulatore può diventare instabile. Per camminare con il deambulatore, scegliere aree piane e stabili e cordoli smussati.

Verificare tutti i dettagli tecnici e le limitazioni del deambulatore nel §7.

3.3 Istruzioni di sicurezza

 **ATTENZIONE** **Rischio di lesioni**

Leggere e osservare le istruzioni contenute in questo manuale. In caso contrario, è possibile ferirsi o danneggiare il deambulatore.

- Verificare che nessuna pietra o altro oggetto blocchi le ruote del deambulatore.
- Prima di utilizzare il deambulatore come ausilio per alzarsi in piedi, accertarsi che entrambe le leve dei freni si trovino in posizione di parcheggio. È opportuno sbloccare i freni di parcheggio soltanto una volta che si sia in piedi in modo confortevole e stabile.

- Durante la deambulazione, tenere entrambe le mani sulle impugnature.
- Non dimenticare che alcune parti del deambulatore possono diventare molto calde o fredde a causa della temperatura ambiente, della radiazione solare, di dispositivi di riscaldamento e così via. Prestare attenzione quando si tocca il deambulatore.
- Prima di ogni impiego, verificare che le regolazioni dell'altezza siano saldamente bloccate; vedere i § 4.3.
- Non afferrare le impugnature con le mani bagnate. In caso contrario si possono perdere la presa e l'equilibrio.
- Non utilizzare il deambulatore nel traffico. Rimanere sempre sul marciapiede.
- Prendere nota delle istruzioni per la cura e la manutenzione. Il produttore declina ogni responsabilità per danni dovuti a errori di manutenzione/cura.

3.4 Simboli presenti sul deambulatore

La targhetta di identificazione è situata  sotto l'impugnatura sinistra, sul lato interno del telaio base

 Peso massimo dell'utente in kg

 Indicazione del modello

3.5 Spedizione e magazzinaggio

La spedizione e il magazzinaggio del deambulatore devono avvenire come indicato nelle specifiche tecniche riportate nel §7. Avere cura di immagazzinare il deambulatore in un luogo asciutto.

Fornire una copertura o un imballaggio sufficienti a proteggere il deambulatore da

IT ruggine e corpi estranei (ad esempio acqua salata, aria di mare, sabbia e polvere).

Per evitare danni, accertarsi che sul deambulatore, o contro il medesimo, non sia immagazzinato alcun oggetto.

4 Montaggio/smontaggio e regolazioni

 **ATTENZIONE** **Rischio di lesioni**

Prima di regolare l'altezza del deambulatore, montarlo completamente.

4.1 Montaggio

4.1.1 Montaggio delle ruote anteriori e posteriori

 **ATTENZIONE** **Rischio di caduta o di ribaltamento**

Regolare sempre le quattro ruote sulla stessa altezza.

i Quando si montano le ruote posteriori, verificare che l'attacco (4) per il cavo del freno si trovi dal lato interno del deambulatore.

1. Poggiare il deambulatore sul lato anteriore/posteriore.
2. Tenere premuto il pulsante a molla (1) presente sul supporto della ruota.
3. Inserire il supporto (2) della ruota nel tubo (3) del telaio, facendolo scorrere fino a quando il pulsante a molla non si inserisce nel foro di regolazione desiderato.
4. Ripetere l'operazione per le altre ruote. Accertarsi che tutte e quattro le ruote siano fissate saldamente.



4.1.2 Montaggio delle impugnature

1. Poggiare il deambulatore sulle quattro ruote. Accertarsi che sia stabile.
2. Tenere premuto il pulsante a molla (5) presente sull'impugnatura.
3. Inserire l'impugnatura nel tubo (6) del telaio, facendolo scorrere fino a quando il pulsante a molla non si inserisce nel foro di regolazione desiderato.
4. Ripetere l'operazione per la seconda impugnatura. Accertarsi che entrambe le impugnature siano fissate saldamente e regolate sulla stessa altezza.



Fascette fermacavo

Per evitare che il cavo del freno venga intrappolato fra i componenti in movimento del deambulatore, fissarlo al telaio con la fascetta fermacavo (7).

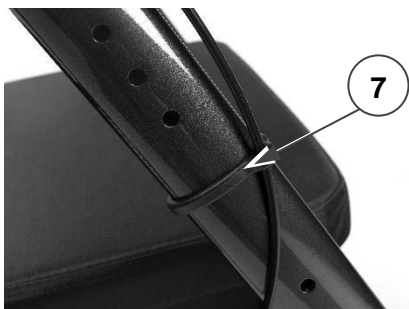

4.1.3 Montaggio della borsa portaoggetti



Rischio di caduta e di ribaltamento

Non sovraccaricare la borsa portaoggetti.

Il peso massimo che la borsa è in grado di trasportare è riportato nella tabella del §7.

La borsa portaoggetti deve essere montata sotto il sedile, sui due tubi orizzontali di appoggio del medesimo.

1. Sollevare il sedile (8).
2. Montare la borsa portaoggetti sui tubi del telaio con i cinque fissaggi a scatto (9).
3. Riabbassare il sedile.

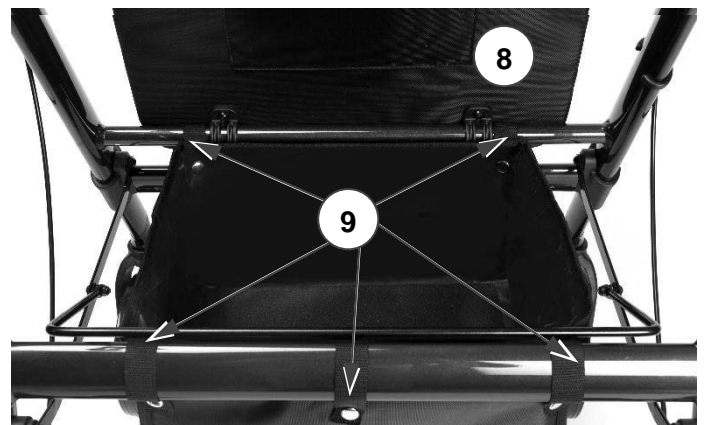

4.1.4 Montaggio/smontaggio dello schienale

Smontaggio

1. Ruotare la leva (10) portando nella posizione "aperta" [A] i blocchi presenti su entrambi i lati dello schienale.
2. Fare scorrere lo schienale verso l'alto e rimuoverlo.

IT

Montaggio

1. Accertarsi che i blocchi presenti su entrambi i lati dello schienale si trovino nella posizione "aperta" [A].
2. Fare scorrere i fianchi dello schienale sul supporto (11) fino a raggiungere la posizione più bassa possibile.
3. Ruotare la leva (10) per portare i blocchi su entrambi i lati dello schienale nella posizione di "blocco" [B]. Prima di sedersi, verificare che lo schienale sia fissato saldamente nella posizione corretta!

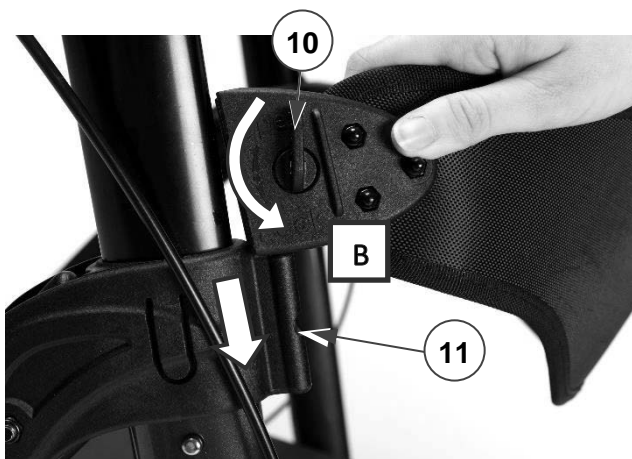

4.2 Smontaggio

ATTENZIONE
Rischio di danni

Prestare attenzione alla posizione dei cavi dei freni e non tirare eccessivamente verso l'alto le impugnature, per evitare di danneggiarli.

Per smontare il deambulatore, procedere nell'ordine inverso a quello di montaggio descritto nella sezione precedente:

1. Borsa portaoggetti: aprire i fissaggi a scatto (9) e rimuovere la borsa.
2. Fascetta fermacavo (7) (2x): Staccare dal tubo del telaio tirando con precauzione.
3. Impugnatura con leva del freno (2x): Tenere premuto il pulsante a molla (5) e sfilare l'impugnatura dal telaio.
4. Ruote anteriori e posteriori (4x): Tenere premuto il pulsante a molla (1) e sfilare la ruota dal telaio.

4.3 Regolazioni dell'altezza

ATTENZIONE
Rischio di caduta o di ribaltamento

Regolare sempre le quattro ruote sulla stessa altezza.

- È possibile variare l'altezza del deambulatore regolando le impugnature (6 posizioni a intervalli di 25 mm).
- È possibile variare l'altezza del sedile regolando le ruote anteriori e posteriori (5 posizioni a intervalli di 25 mm).

Per effettuare tali regolazioni:

1. Tenere premuto il pulsante a molla.
2. Fare scorrere la ruota o l'impugnatura verso l'alto / il basso all'interno del tubo del telaio fino a raggiungere l'altezza desiderata, quando il pulsante a molla si inserisce nel foro di regolazione desiderato.
3. Accertarsi che il pulsante a molla sia fissato saldamente.

Accertarsi che

- le impugnature siano state regolate sulla stessa altezza.
- tutte e 4 le ruote siano state regolate sulla stessa altezza.

4.4 Regolazione dei freni

È possibile regolare la forza dei freni allentando/serrando la vite (12) situate sul lato posteriore della leva del freno.

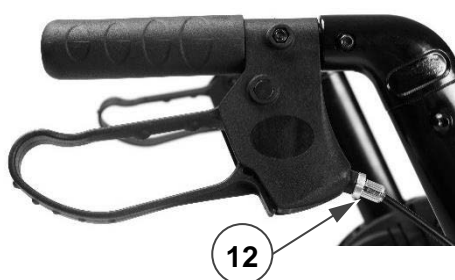

5 Uso del deambulatore

5.1 Sistema frenante

 **ATTENZIONE** **Rischio di caduta**

Per garantire la propria sicurezza, verificare il funzionamento dei freni. Le condizioni del sistema frenante sono influenzate dalla presenza di usura, olio e altri contaminanti sulle ruote posteriori e sul meccanismo di frenata.

Il deambulatore è dotato di freni azionati da due apposite leve (13); vedere la figura che segue. È possibile utilizzare le leve dei freni in due modalità di frenata, vale a dire esercizio e parcheggio.

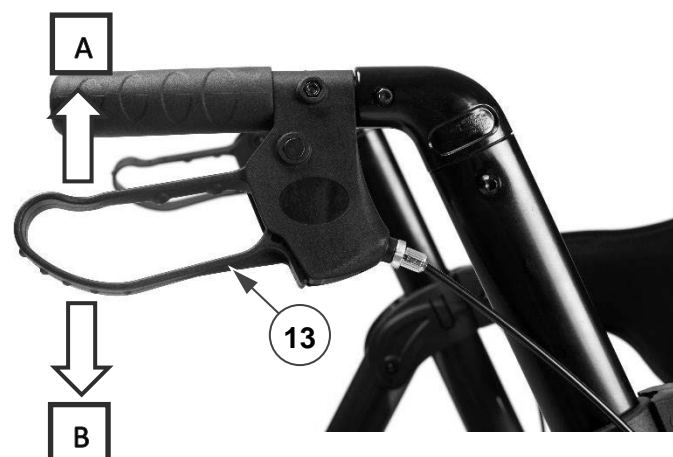

 **ATTENZIONE** **Rischio di danni**

Non spingere il deambulatore con una forza eccessiva mentre si utilizzano i freni nella modalità di esercizio. Ciò può danneggiare gli pneumatici o i freni.

- Per utilizzare i freni nella modalità di esercizio, tirare simultaneamente entrambe le leve dei freni (13) verso l'alto [A] con un movimento di compressione. Per interrompere la frenatura, rilasciare le leve dei freni.
- Per utilizzare i freni di parcheggio, spingere entrambe le leve dei freni (13) verso il basso nella posizione bloccata

[B]. Utilizzare sempre simultaneamente entrambi i freni di parcheggio. Per uscire dalla modalità di parcheggio, tirare simultaneamente entrambe le leve dei freni verso l'alto.

5.2 Apertura/chiusura

ATTENZIONE

Rischio di intrappolamento

Tenere fibbie, dita e indumenti lontani dal meccanismo di chiusura.

ATTENZIONE

Rischio di caduta

Verificare che il deambulatore sia completamente aperto e che il telaio sia bloccato.

5.2.1 Apertura del deambulatore

1. Spingere entrambe le leve dei freni verso il basso, fino alla posizione di parcheggio; vedere il §5.1.
2. Disporre il deambulatore con le quattro ruote sul terreno, afferrando allo stesso tempo i tubi del telaio.
3. Tirare i tubi anteriori (14) e posteriori (15) del telaio allontanandoli gli uni dagli altri e spingere il più possibile verso il basso le barre del meccanismo di chiusura (16). Prestare attenzione a non schiacciarsi le dita nel meccanismo!
4. Abbassare il sedile.
5. Montare lo schienale; vedere il § 4.1.4.

5.2.2 Chiusura del deambulatore

1. Posizionarsi in piedi dietro il deambulatore.
2. Spingere entrambe le leve dei freni verso il basso, fino alla posizione di parcheggio; vedere il §**Error! Reference source not found.**
3. Sollevare il sedile.

4. Svuotare la borsa portaoggetti.
5. Tirare verso l'alto il telaio (17) del sedile per chiudere leggermente il telaio.
6. Chiudere completamente il telaio spingendo i tubi anteriori (14) e posteriori (15) gli uni verso gli altri.
7. Smontare lo schienale; vedere il § 4.1.4.



5.3 Sedersi, alzarsi in piedi e camminare

ATTENZIONE

Rischio di caduta

Prima di sedersi sul deambulatore, accertarsi che entrambe le leve dei freni si trovino nella posizione di parcheggio, vedere il §5.1. Mantenere le leve dei freni in tale posizione fino a quando non si riprende a camminare. Tenere i piedi fra le ruote posteriori.

1. Spingere entrambe le leve dei freni verso il basso, fino alla posizione di parcheggio.

2. Verificare che lo schienale e il sedile siano abbassati e bloccati nella posizione corretta.
3. Appoggiandosi alle impugnature, voltarsi e accomodarsi sul sedile.
4. Per rialzarsi, appoggiarsi alle impugnature e voltarsi.
5. Tirare entrambe le leve dei freni verso l'alto e utilizzare i freni nella modalità di esercizio.
6. Rilasciare le leve dei freni e avanzare di un passo con il deambulatore vicino al corpo.

6 Manutenzione

i Una cura regolare garantisce che il deambulatore rimanga in perfette condizioni di funzionamento.

IT

6.1 Pulizia

Per pulire il deambulatore, utilizzare un panno morbido inumidito con acqua tiepida e un detergente delicato. Non immergere il deambulatore.

Non utilizzare detergenti abrasivi per la pulizia.

6.2 Disinfezione

**ATTENZIONE****Rischio di danni**

La disinfezione deve essere eseguita esclusivamente da personale con un'opportuna formazione. Consultare il proprio rivenditore autorizzato.

6.3 Ispezione / assistenza / riparazioni

La durata del deambulatore è influenzata dalle modalità di uso, stoccaggio, manutenzione, assistenza e pulizia.

Prima di riprendere a utilizzare il deambulatore, occorre ispezionarlo in relazione ai seguenti punti:

- Completezza.
- Meccanismo di chiusura: funzionamento corretto.
- Bulloni e dadi: fissati saldamente.
- Freni: funzionamento corretto.
- Ruote (stabilità, direzione e viti di fissaggio).

In caso di contatto regolare con fili, capelli o altri residui, è possibile che le ruote si blocchino. Verificare con regolarità che le ruote ruotino

IT

liberamente e siano in buone condizioni.

- Telaio (deformazione, stabilità e collegamenti).
- Impugnature (bloccaggio sicuro del sistema di regolazione dell'altezza e supporto adeguato delle impugnature).
- Sedile, schienale e borsa portaoggetti (usura o danni).

La frequenza di assistenza dipende dalla frequenza e dall'intensità dell'uso. Consultare il proprio rivenditore autorizzato per accordarsi sulla frequenza di assistenza.

Riparazioni e sostituzioni devono essere eseguite esclusivamente da personale con un'opportuna formazione e utilizzando unicamente ricambi originali Vermeiren. Non esitare a utilizzare i servizi offerti dal proprio concessionario autorizzato, che sarà lieto di fornire un supporto per l'assistenza e le riparazioni.

6.4 Smaltimento

A fine vita, occorre smaltire il deambulatore conformemente alla legislazione ambientale locale. Il modo migliore per farlo consiste nello smontare il deambulatore per agevolare il trasporto dei componenti riciclabili.

7 Specifiche tecniche

I dettagli tecnici riportati di seguito sono validi soltanto per il deambulatore oggetto del manuale, con le impostazioni standard e in condizioni ambiente ottimali. Durante l'uso, tenere conto di questi dati di dettaglio.

Marca	Vermeiren
Tipo	Deambulatore 
Modello	Goliat

Descrizione	Dimensioni
Peso massimo dell'utente	200 kg
Peso massimo del carico del cestino	5 kg
Lunghezza complessiva	750 mm
Lunghezza in configurazione ripiegata	400 mm
Larghezza complessiva	650 mm
Larghezza in configurazione ripiegata	650 mm
Altezza complessiva	830 - 1020 mm
Distanza fra le impugnature	580 mm
Altezza del sedile	490 - 560 mm
Larghezza del sedile	550 mm
Profondità del sedile	410 mm
Massa totale	10,7 kg
Ruote	8"
Freni	Freni di esercizio e di parcheggio
Inclinazione max. in avanti	15°
Inclinazione max. all'indietro	7°
Inclinazione max. laterale	3,5°
Temperatura di magazzinaggio	+5 - +41 °C
Umidità di magazzinaggio	30% - 70%
Vermeiren si riserva il diritto di introdurre modifiche tecniche. Tolleranze di misurazione +/- 15 mm / 1,5 kg / 1,5°	

Índice

Índice.....	1
1 Introducción.....	1
2 Su producto.....	2
3 Antes de su uso.....	2
4 Montaje/desmontaje y ajustes.....	4
5 Uso del andador.....	7
6 Mantenimiento.....	9
7 Datos técnicos.....	10

1 Introducción

¡Felicidades! Es usted el propietario de un andador Vermeiren!

Le agradecemos su confianza en los productos Vermeiren. Le ofrecemos este manual para ayudarle en la utilización de su andador y sus opciones de manejo. Léalo detenidamente. Le ayudará a familiarizarse con el manejo, las capacidades y limitaciones de su silla de ruedas.

Si todavía tiene alguna duda después de leer este manual, contacte con su distribuidor especializado, estará encantado de ayudarle.

Nota importante

Para garantizar su seguridad y prolongar la vida útil de su producto, cuídelo bien y asegúrese de realizar revisiones y mantenimientos de manera regular.

La garantía de este producto se basa en el uso y mantenimiento normales descritos en este manual. La garantía se invalida si el producto sufre cualquier daño causado por un uso indebido o falta de mantenimiento.

Este manual refleja los desarrollos más recientes del producto. Vermeiren se

reserva el derecho a implementar cambios en este tipo de producto sin que ello suponga obligación alguna de adaptar o cambiar productos similares previamente entregados.

Las imágenes del producto están presentes para clarificar las instrucciones contenidas en este manual. Los detalles del producto mostrado pueden variar con su producto.

Información disponible

En nuestro sitio web <http://www.vermeiren.com/> siempre encontrará la versión más reciente de la información en este manual. Consulte este sitio web de manera regular para estar al tanto de posibles actualizaciones.

Las personas con discapacidad visual pueden descargarse la versión electrónica del manual y utilizar un software de síntesis de voz para poder oír su contenido.

2 Su producto

3 Antes de su uso

ES



Fig. 1: Piezas del andador

1. Empuñadura
2. Palanca de freno
3. Respaldo
4. Bolsa de almacenamiento
5. Asiento
6. Rueda delantera
7. Rueda trasera
8. Cable de los frenos
9. Sujetacables

3.1 Entrega

Desembalar el producto y verificar que la entrega está completa. Las siguientes piezas vienen incluidas en la entrega:

- Bastidor base con asiento, sección delantera y trasera;
- Ruedas delanteras con soporte;
- Ruedas traseras con soporte y conexión del cable de los frenos;
- Empuñaduras con frenos;
- bolsa de almacenamiento;
- y un manual.

Compruebe que el producto no haya sufrido daños durante el transporte. Si detectase algún defecto en el producto:

- Contacte con el transportista.
- Redacte un informe sobre los daños.
- Póngase en contacto inmediatamente con el proveedor del producto.

3.2 Uso previsto



PRECAUCIÓN

Riesgo de caída

El andador está pensado como apoyo para la función de las piernas al andar. No utilice el andador si tiene otras discapacidades físicas por las que su uso podría suponer un riesgo, como brazos débiles, trastornos del equilibrio, etc.

El andador está diseñado exclusivamente como un instrumento de ayuda para andar para una persona con un peso máximo de 200 kg.

Al apoyar o mover las partes superiores del cuerpo o el tronco encima del andador, este compensa la capacidad o la fuerza reducidas de las partes inferiores

del cuerpo. Además, el andador asegura un apoyo más óptimo y más seguridad.

El andador puede usarse tanto en el interior como en el exterior.

El andador no es apto para transportar cosas o a más de una persona que no sea el usuario.

Sólo debe usarse sobre una superficie plana en la que las cuatro ruedas estén en contacto con el suelo. No utilizar el andador sobre terreno rocoso, irregular o arenoso, o en lugares con pendientes empinadas, ya que el andador puede desestabilizarse. Circule siempre con su andador por suelos planos y estables y por bordillos biselados.

Consulte los detalles técnicos y las limitaciones del andador en §7.

3.3 Instrucciones de seguridad

 PRECAUCIÓN **Riesgo de lesiones**

Lea y siga las instrucciones contenidas en este manual. De no seguirlas, puede acabar lesionándose a sí mismo, o acabar rompiendo el andador.

- Asegurarse de que no haya piedras u otros elementos que estén bloqueando las ruedas del andador.
- Asegurarse de que ambos frenos de estacionamiento estén echados antes de usar el andador para ponerse de pie. Una vez que el usuario se sienta cómodo y estable, pueden quitarse los frenos de estacionamiento.
- Mantener siempre ambas manos en las empuñaduras al andar con el andador.
- Téngase en cuenta que ciertas partes del andador pueden llegar a calentarse o enfriarse demasiado a causa de la

temperatura ambiente, la luz del sol, equipos de calefacción, etc. así que tener siempre cuidado al tocar.

- Comprobar que el ajuste de altura esté bien sujeto antes de cada uso, véase §4.3.
- No sujete las empuñaduras con las manos mojadas, ya que podría perder el equilibrio.
- No circular con el andador por la carretera, manténgase siempre en la acera.
- Seguir las instrucciones de lavado y control. El fabricante no se hace responsable de daños ocasionados por un mal mantenimiento o una mala inspección.

3.4 Símbolos presentes en el andador

La placa de identificación está debajo

i de la empuñadura izquierda en la parte interior del bastidor base



Peso máximo del usuario en kg



Tipo de modelo

3.5 Transporte y almacenamiento

El transporte y almacenamiento del andador debe llevarse a cabo según las especificaciones técnicas en §7. Asegurarse de que el andador esté almacenado en un lugar seco.

Proteger el andador de la oxidación y materiales extraños (p. ej. agua salada, aire marino, arena, polvo) mediante una protección o un embalaje adecuado.

Asegurarse de que no haya otros objetos encima o apoyados en el andador durante el almacenamiento para prevenir daños.

4 Montaje/desmontaje y ajustes

ES



PRECAUCIÓN

Riesgo de lesiones

Montar el andador completamente antes de ajustar su altura.

4.1 Montaje

4.1.1 Montaje de las ruedas delanteras y traseras



PRECAUCIÓN

Riesgo de caída o volcado

Siempre ajustar las cuatro ruedas a la misma altura.

i Durante el montaje de las ruedas traseras, comprobar que la conexión del cable de freno (4) está posicionada en el lado interno del andador.

1. Colocar el andador delante/detrás.
2. Pulsar el botón de resorte (1) en el soporte de la rueda.
3. Deslizar el soporte de la rueda (2) en el tubo del bastidor (3) hasta que el botón de resorte salga por el agujero de ajuste deseado.
4. Repetir estos pasos para las otras ruedas. Asegurarse de que las cuatro ruedas estén bien fijadas.



4.1.2 Montaje de las empuñaduras

1. Colocar el andador sobre sus cuatro ruedas. Asegurarse de que el andador esté en una posición estable.
2. Mantener pulsado el botón de resorte (5) en la empuñadura.
3. Deslizar la empuñadura en el tubo del bastidor (6) hasta que el botón de resorte salga por el agujero de ajuste deseado.
4. Repetir estos pasos para la segunda empuñadura. Asegurarse de que ambas empuñaduras estén bien aseguradas y de que estén ajustadas a la misma altura.



Sujetacables

Para evitar que el cable se quede atrapado entre las piezas móviles del andador, asegurar el cable de freno al bastidor utilizando el sujetacables (7).

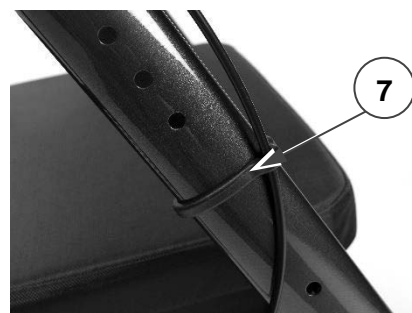

4.1.3 Montaje de la bolsa de almacenamiento

PRECAUCIÓN

Riesgo de caída y volcado

No llenar la bolsa de almacenamiento demasiado.

La capacidad de carga máxima de la bolsa de almacenamiento está descrita en la tabla del §7.

La bolsa de almacenamiento debe montarse debajo del asiento, en los dos tubos horizontales en donde se coloca encima el asiento.

1. Desplegar el asiento (8) hacia arriba.
2. Montar la bolsa de almacenamiento en los tubos del bastidor con los cinco cierres a presión (9).
3. Plegar otra vez el asiento hacia abajo.

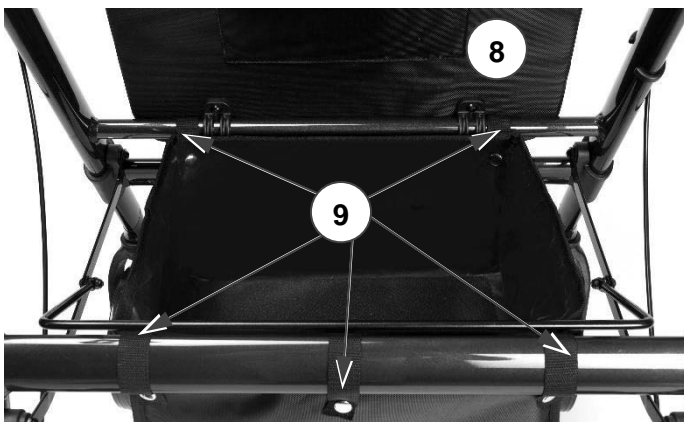

4.1.4 Montar/Retirar el respaldo

Retirar

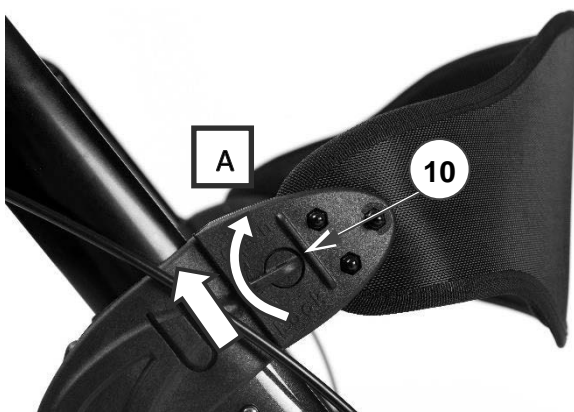

1. Girar los cierres a ambos lados del respaldo en la posición "Open" (abierto) [A] girando la palanca (10).
2. Tirar hacia arriba del respaldo para retirarlo.

Montar



1. Asegurarse de que ambos cierres en ambos lados del respaldo estén en la posición "Open" (abierto) [A].
2. Deslizar los extremos del respaldo en el soporte (11), lo más hacia abajo posible.
3. Girar los cierres a ambos lados del respaldo en la posición "Lock" (bloqueado) [B] girando la palanca (10). ¡Asegurarse de que el respaldo esté bien fijado en su sitio antes de sentarse!

4.2 Desmontaje

PRECAUCIÓN

Riesgo de daños

Prestar atención a la posición de los cables de los frenos y no levantar las empuñaduras demasiado alto para que no se dañen los cables de los frenos.

El desmontaje del andador se realizar en orden inverso del montaje descrito en la sección previa:

1. Bolsa de almacenamiento: Abrir los cierres a presión (9) y retirar la bolsa.

2. Sujetacables (7) (2x): Sacar con cuidado del tubo del bastidor.
3. Empuñadura con freno (2x): Mantener pulsado el botón de resorte (5) y tirar de la empuñadura para retirarla del bastidor.
4. Ruedas delanteras y traseras (4x): Mantener pulsado el botón de resorte (1) y tirar de la rueda para retirarla del bastidor.

4.3 Ajustes de altura

 PRECAUCIÓN **Riesgo de caída o volcado**

Siempre ajustar las cuatro ruedas a la misma altura.

- Se puede cambiar la altura del andador ajustando las empuñaduras (6 posiciones, en escalones de 25 mm)
- Se puede cambiar la altura del andador ajustando las empuñaduras (5 posiciones, en escalones de 25 mm).

Para ajustar cualquiera uno de ellos:

1. Mantener pulsado el botón de resorte.
2. Deslizar hacia arriba/abajo la rueda o empuñadura en el tubo del bastidor a la altura deseada hasta que el botón de resorte salga por el agujero de ajuste correspondiente.
3. Comprobar que el botón de resorte esté bien asegurado.

Asegurarse de que

- ambas empuñaduras estén ajustadas a la misma altura.
- las 4 ruedas estén ajustadas a la misma altura.

4.4 Ajuste de los frenos

Se puede ajustar la potencia de los frenos aflojando/apretando el tornillo (12) en el lado trasero de la palanca de freno.

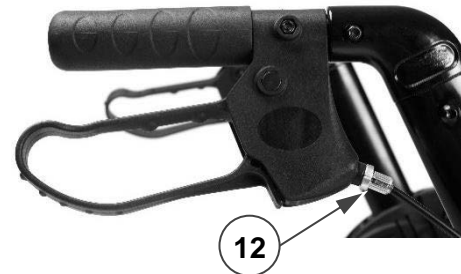

5 Uso del andador

5.1 Sistema de frenado

PRECAUCIÓN Riesgo de caída

Para garantizar su seguridad, controle el funcionamiento de los frenos. El estado del sistema de frenado se puede ver afectado por desgaste y la presencia de aceite o suciedad en las ruedas traseras y en el mecanismo de frenado.

El andador lleva frenos que se pueden manejar con las dos palancas de freno (1), véase la siguiente figura. Las palancas de freno pueden usarse de dos maneras: como freno normal o como freno de estacionamiento.

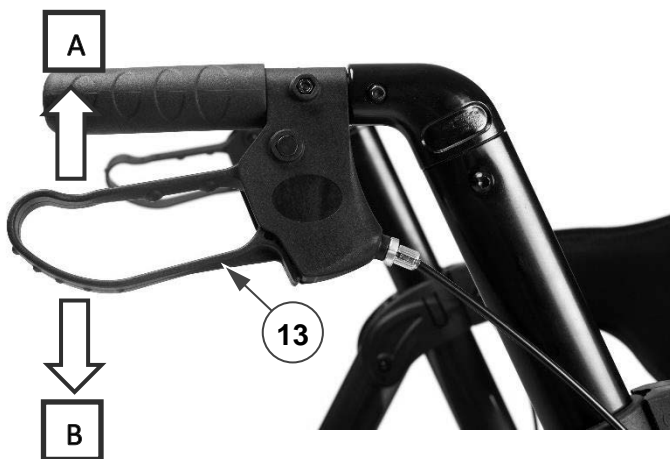

PRECAUCIÓN Riesgo de daños

No empujar el andador demasiado fuerte mientras se usan los frenos normales. Esto puede ocasionar daños a las ruedas o los frenos.

- Para usar el freno normal, tirar hacia arriba de ambas palancas de freno (13) a la vez [A] apretándolas. Para dejar de frenar, soltar las palancas de freno.
- Para usar el freno de estacionamiento, tirar hacia abajo de ambas palancas de freno (13) hasta que queden bloqueadas [B]. Usar siempre ambos

frenos de estacionamiento a la vez. Para salir de la posición de estacionamiento, tirar hacia arriba de ambas palancas de freno a la vez.

5.2 Desplegado / plegado

PRECAUCIÓN Riesgo de aprisionamiento

Mantener los dedos, correas y vestimentas fuera del alcance del sistema de plegado.

PRECAUCIÓN Riesgo de caída

Comprobar que el andador está completamente desplegado y que el bastidor esté bloqueado.



5.2.1 Despliegue del andador

1. Tirar ambas palancas de freno hacia abajo en la posición de estacionamiento, véase §5.1.
2. Colocar el andador con las cuatro ruedas en el suelo mientras se sujetan los tubos del bastidor.

3. Separar los tubos delantero (14) y trasero (15), y empujar las barras del mecanismo de plegado (16) lo más hacia abajo posible. ¡Tener cuidado de no pillarse los dedos en el mecanismo!
4. Plegar el asiento hacia abajo.
5. Montar el respaldo, véase §4.1.4.
5. Tirar de ambas palancas de freno hacia arriba y utilizar el freno normal.
6. Soltar las palancas de frenos y caminar hacia delante con el andador cerca del cuerpo.

5.2.2 Plegado del andador

1. Colocarse detrás del andador.
2. Tirar ambas palancas de freno hacia abajo en la posición de estacionamiento, véase §5.1.
3. Girar el asiento hacia arriba.
4. Vaciar la bolsa de almacenamiento.
5. Tirar del bastidor del asiento (17) hacia arriba, para cerrar el bastidor un poco.
6. Cerrar el bastidor completamente empujando juntos los tubos delanteros (14) y traseros (15).
7. Retirar el respaldo, véase §4.1.4.

5.3 Sentarse, levantarse y caminar

 PRECAUCIÓN **Riesgo de caída**

Asegurarse de que ambas palancas de freno están en la posición de estacionamiento antes de sentarse, véase §5.1. Mantener las palancas de freno en esta posición hasta que vaya a volver a caminar. Mantener ambos pies entre las ruedas traseras.

1. Tirar ambas palancas de freno hacia abajo en la posición de estacionamiento.
2. Comprobar que el respaldo y el asiento estén plegados y fijados en su sitio.
3. Apoyándose en las empuñaduras, darse la vuelta y sentarse en el asiento.
4. Para volver a levantarse, apoyarse en las empuñaduras y darse la vuelta.

6 Mantenimiento

i Un mantenimiento regular asegura que el andador permanezca en perfecto estado.

6.1 Limpieza

Utilizar un paño limpio y húmedo y agua templada con jabón suave para limpiar el andador. Evitar que las piezas se mojen demasiado.

No utilizar productos de limpieza abrasivos.

6.2 Desinfección



PRECAUCIÓN

Riesgo de dañar el andador

La desinfección sólo puede llevarla a cabo personal debidamente cualificado. Consulte con su distribuidor especializado al respecto.

6.3 Inspección / Mantenimiento / Reparación

La vida útil del andador se ve afectada por su uso, almacenamiento, mantenimiento y limpieza.

Antes de utilizar el andador, deben comprobarse los siguientes puntos:

- Integridad.
- Mecanismo de plegado: Funciona bien.
- Tornillos y tuercas: Atornillados firmemente.
- Frenos: funcionan bien.
- Ruedas (Si las ruedas entran regularmente en contacto con hilos, pelos y otras fibras, podrían llegar a atascarse. Por tanto, comprobar regularmente que las ruedas pueden

girar libremente y que están en buen estado.

- Bastidor (deformaciones, estabilidad, conexiones).
- Empuñadura (un bloqueo seguro del ajuste máximo de altura, buen soporte de las empuñaduras).
- Asiento, cinta de respaldo y bolsa (desgaste y daños).

La frecuencia de los mantenimientos depende de la frecuencia e intensidad de uso. Consulte con su distribuidor especializado para llegar a un acuerdo sobre la frecuencia de mantenimiento.

Cualquier reparación o cambios sólo pueden llevarse a cabo por personal debidamente cualificado y sólo pueden utilizarse piezas de recambio Vermeiren originales. No dude en hacer uso de los servicios ofrecidos por su distribuidor especializado, estará encantado de ayudarle con el mantenimiento y las reparaciones.

6.4 Desechar el producto

Al final de la vida útil, deberá desechar el andador siguiendo las leyes medioambientales de su localidad. Para transportar materiales reciclables del andador de manera más cómoda, se recomienda que se desmonte primero.

7 Datos técnicos

Los datos técnicos expuestos a continuación son sólo válidos para este andador, con configuración estándar y en condiciones ambientales óptimas. Tener en cuenta estos datos durante la utilización del andador.

Marca	Vermeiren
Tipo	Andador
Modelo	Goliat



<i>Descripción</i>	<i>Dimensiones</i>
Peso máximo del usuario	200 kg
Peso de llenado máximo de la bolsa	5 kg
Longitud total	750 mm
Longitud plegado	400 mm
Anchura total	650 mm
Anchura plegado	650 mm
Altura total	830 - 1.020 mm
Distancia entre las empuñaduras	580 mm
Altura del asiento	490 - 560 mm
Anchura del asiento	550 mm
Profundidad del asiento	410 mm
Peso total	10,7 kg
Diámetro de las ruedas	8"
Frenos	Frenos normales y frenos de estacionamiento
Pendiente máx. hacia adelante	15°
Pendiente máx. hacia atrás	7°
Pendiente máx. hacia los lados	3,5°
Temperatura de almacenamiento	+5°C - +41°C
Humedad de almacenamiento	30% - 70%

<i>Descripción</i>	<i>Dimensiones</i>
Nos reservamos el derecho a introducir cambios técnicos.	
Tolerancia dimensional ± 15 mm / 1,5 kg / 1,5°.	

Spis treści

Spis treści.....	1
1 Wstęp	1
2 Twój produkt.....	2
3 Przed użyciem	2
4 Montaż/demontaż i regulacje.....	4
5 Korzystanie z balkonika.....	7
6 Konserwacja	8
7 Informacje techniczne.....	9

1 Wstęp

Gratulacje! Jesteś teraz właścicielem balkonika Vermeiren!

Dziękujemy za zaufanie firmie Vermeiren i jej produktom. Niniejsza instrukcja pomoże właścicielowi w eksploatacji wózka inwalidzkiego i korzystaniu z jego opcji. Prosimy o uważne przeczytanie instrukcji obsługi. Pozwoli ona na zapoznanie się z działaniem, możliwościami i ograniczeniami balkonika.

W razie pytań, na które odpowiedzi nie ma w instrukcji, prosimy o kontakt z Państwa wyspecjalizowanym sprzedawcą. Sprzedawca chętnie służy pomocą.

Ważna uwaga

Aby zapewnić bezpieczeństwo i wydłużyć okres użytkowania produktu, prosimy o dbanie o niego oraz regularne dokonywanie przeglądów i serwisowanie.

Gwarancja na produkt jest udzielona przy założeniu normalnego użytkowania i konserwacji, opisanych w niniejszej instrukcji. Uszkodzenie produktu spowodowane nieprawidłową eksploatacją lub brakiem konserwacji spowoduje unieważnienie gwarancji.

Instrukcja obejmuje najnowsze rozwiązania zastosowane w produkcie. Firma Vermeiren ma prawo do wprowadzania zmian w produktach tego typu bez obowiązku adaptowania lub wymiany podobnych, poprzednio dostarczonych produktów.

Ilustracje produktu stanowią dodatkowe objaśnienia do instrukcji w niniejszym dokumencie. Szczegóły przedstawionego produktu mogą się różnić od rzeczywistego produktu posiadanego przez użytkownika.

Dostępne informacje

W naszej witrynie internetowej <http://www.vermeiren.com/> zawsze znajduje się najnowsza wersja informacji zamieszczonych w instrukcji. Prosimy regularnie odwiedzać witrynę, ponieważ możemy w niej zamieszczać zaktualizowane informacje.

Osoby z zaburzeniami wzroku mogą pobrać elektroniczną wersję niniejszej instrukcji i odsłuchać ją przy użyciu oprogramowania zamieniającego tekst na mowę.

2 Twój produkt



Rysunek 1 Części składowe balkonika

1. Rączka
2. Dźwignia hamulca
3. Oparcie
4. Torba
5. Siedzisko
6. Koło przednie
7. Koło tylne
8. Linka hamulcowa
9. Uchwyt linki

3 Przed użyciem

3.1 Przy dostawie

Rozpakuj produkt i sprawdź, czy dostawa jest kompletna. Powinna obejmować wymienione poniżej pozycje:

- Rama podstawy z siedziskiem, przednia i tylna sekcja;
- Koła przednie ze wspornikami;
- Koła tylne ze wspornikami i podłączeniem linki hamulca;
- Rączki z hamulcami;
- Torba;
- Instrukcja obsługi.

Sprawdź, czy produkt nie został uszkodzony podczas transportu. W przypadku stwierdzenia jakichkolwiek uszkodzeń po dostawie należy:

- skontaktować się z firmą transportową,
- sporządzić opis uszkodzenia,
- bezzwłocznie skontaktować się ze sprzedawcą.

3.2 Przewidziane zastosowanie



PRZESTROGA

Ryzyko upadku

Balkonik jest przeznaczony do wspomagania nóg podczas chodzenia. Nie używaj balkonika, jeśli masz inne ograniczenia fizyczne, które mogą sprawiać, że używanie balkonika nie będzie bezpieczne, np. słabe ramię, zaburzenia równowagi...

Balkonik został zaprojektowany i jest produkowany wyłącznie w celu używania jako pomoc przy chodzeniu dla jednej osoby o maksymalnej wadze 200 kg.

Balkonik kompensuje brak odpowiedniego wsparcia przez nogi, dzięki możliwości oparcia się na balkoniku lub poruszania

wraz z nimi, korzystając z siły rąk i klatki piersiowej. Balkonik zapewnia lepszą stabilność, wsparcie i bezpieczeństwo podczas chodzenia.

Można go używać w pomieszczeniach i na zewnątrz.

Nie jest przeznaczony do transportu towarów ani większej liczby osób niż użytkownik.

Należy korzystać z niego tylko na powierzchniach, na których wszystkie cztery koła dotykają podłoża. Nie należy używać balkonika w terenie skalistym, wyboistym lub piaszczystym, ani w miejscach o stromym nachyleniu. Mogłoby to zagrozić stabilności balkonika. Spacer z balkonikiem należy odbywać na płaskich, stabilnych powierzchniach z przystosowanymi do wózków krawężnikami.

Należy zapoznać się z wszystkimi danymi technicznymi i ograniczeniami balkonika, które są podane w §7.

3.3 Zalecenia dotyczące bezpieczeństwa

 PRZESTROGA **Ryzyko obrażeń**

Należy przeczytać zalecenia podane w niniejszej instrukcji i postępować zgodnie z nimi. Niestosowanie się do tych zaleceń może spowodować uraz lub uszkodzenie balkonika.

- Sprawdź, czy kamienie lub inne przedmioty nie blokują kół balkonika.
- Przed użyciem balkonika jako pomocy przy wstawaniu sprawdź, czy obie dźwignie hamulców są w położeniu postojowym. Kiedy staniesz wygodnie i stabilnie, możesz odblokować hamulce postojowe.

- Podczas chodzenia trzymaj obiema dłońmi za ręczki.
- Pamiętaj, że pewne części balkonika mogą stać się bardzo gorące lub zimne ze względu na temperaturę otoczenia, promieniowanie słoneczne, urządzenia grzewcze itp. Zachowaj ostrożność, kiedy ich dotykasz.
- Przed każdym użyciem sprawdź, czy regulatory wysokości są pewnie unieruchomione, patrz §4.3.
- Nie trzymaj rączek mokrymi rękami. To mogłoby spowodować utratę pewności chwytu i równowagi.
- Nie zjeżdżaj balkonikiem na jezdnię. Zawsze pozostawaj na chodniku.
- Przestrzegaj instrukcji konserwacji i serwisu. Producent nie odpowiada za szkody spowodowane przez nieprawidłowe serwisowanie/konserwację.

3.4 Symbole na balkoniku

 Tabliczka identyfikacyjna znajduje się pod lewą rączką, po wewnętrznej stronie ramy głównej

 Maksymalna waga użytkownika w kg

 Oznaczenie typu

3.5 Wysyłka i przechowywanie

Transport i przechowywanie balkonika powinny się odbywać zgodnie z parametrami technicznymi w §7. Upewnij się, że balkonik jest przechowywany w stanie suchym.

Należy zapewnić dostateczną osłonę lub opakowanie, chroniące balkonik przed

korozją i ciałami obcymi (np. wodą morską, morskim powietrzem, piaskiem, pyłem).

Należy zadbać o to, aby nad balkonikiem lub obok niego nie znajdowały się żadne przedmioty, które mogłyby go uszkodzić.

4 Montaż/demontaż i regulacje

 **PRZESTROGA** **Ryzyko obrażeń**
Złóż całkowicie balkonik, zanim wykonasz regulację wysokości.

4.1 Montaż

4.1.1 Montaż kół przednich i tylnych

 **PRZESTROGA** **Ryzyko upadku lub przewrócenia**
Wszystkie cztery koła zawsze ustawiaj tak, aby były na tej samej wysokości.

i Podczas montażu kół tylnych sprawdź, czy podłączenie linki hamulcowej (4) znajduje się od wewnątrz balkonika.

1. Postaw balkonik na przedniej/tylnej części.
2. Naciśnij i przytrzymaj przycisk ze sprężyną (1) na wsporniku koła.
3. Wsuń wspornik koła (2) w rurę ramy (3), aż przycisk ze sprężyną wysunie się przez żądany otwór regulacyjny.
4. Powtórz z pozostałymi kołami. Upewnij się, czy wszystkie cztery koła są prawidłowo zamocowane.



4.1.2 Montaż rączek

1. Ustaw balkonik na czterech kołach. Upewnij się, że stoi stabilnie.
2. Naciśnij i przytrzymaj przycisk ze sprężyną (5) na rączce.
3. Wsuń rączkę w rurę ramy (6), aż przycisk ze sprężyną wysunie się przez żądany otwór regulacyjny.
4. Powtórz z drugą rączką. Upewnij się, że obie rączki są prawidłowo zamontowane i ustawione na tej samej wysokości.



Uchwyty linek

Aby uniknąć sytuacji, w której linka zostaje pochwycona i przytrzaśnięta między ruchomymi częściami balkonika, przyczep linkę hamulca do ramy za pomocą uchwyty linki (7).

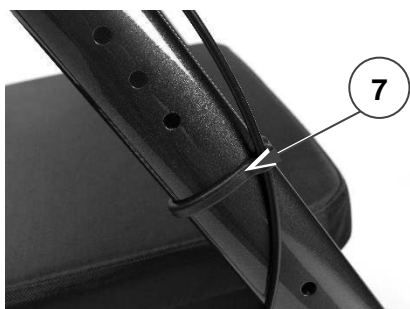

4.1.3 Montaż torby



Ryzyko upadku, przewrócenia

Nie przeładowuj torby.

Maksymalne obciążenie torby jest podane w §7.

Torbę należy zamocować poniżej siedziska, na dwóch poziomych rurach, o które opiera się siedzisko.

1. Podnieś siedzisko (8).
2. Przymocuj torbę do ramy za pomocą pięciu zatrzasków (9).
3. Opuść siedzisko.

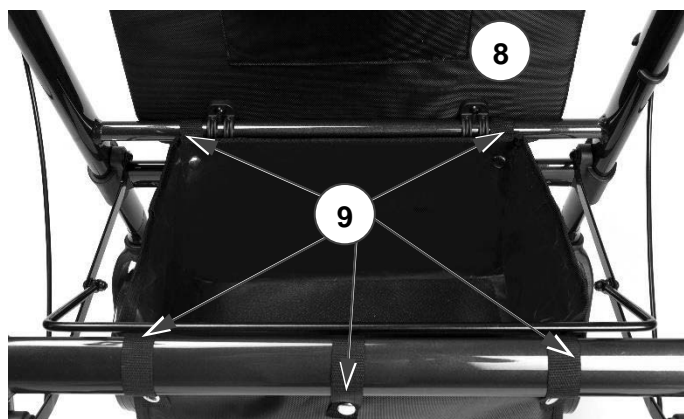

4.1.4 Montaż/demontaż oparcia

Zdejmowanie

1. Obróć blokady po obu stronach oparcia do położenia „otwarte” [A], obracając dźwignię (10).
2. Wsuń oparcie w górę i je zdejmij.

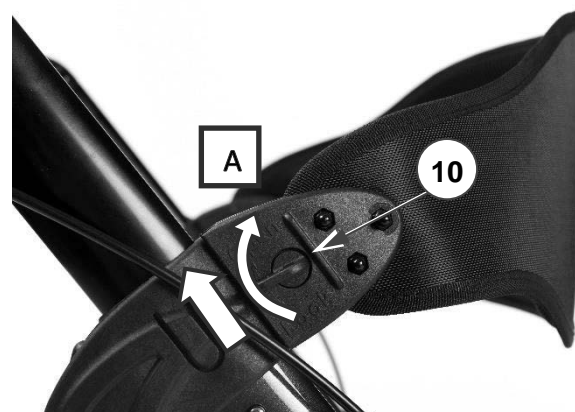

Montaż

1. Upewnij się, że blokady po obu stronach oparcia są w położeniu „otwarte” [A].
2. Nasuń boki oparcia na wspornik (11), w dół do oporu.
3. Ustaw blokady po obu stronach oparcia w położeniu „zamknięte” [B], obracając dźwignię (10). Zanim usiądziesz, upewnij się, że oparcie jest mocno i prawidłowo przymocowane!



4.2 Demontaż

PRZESTROGA
Ryzyko uszkodzenia

Zwróć uwagę na położenie linek hamulcowych i nie podciągaj rączek za wysoko, aby nie spowodować uszkodzenia linki hamulcowej.

Demontaż balkonika wykonuje się w odwrotnej kolejności do montażu, który jest opisany w poprzednim rozdziale:

1. Torba: Otwórz zatrzaski (9) i wyjmij torbę.
2. Uchwyt linki (7) (2x): Ostrożnie ściągnij z rury ramy.
3. Rączka z dźwignią hamulca (2x): Naciśnij i przytrzymaj przycisk ze sprężyną (5) i wyciągnij rączkę z ramy.
4. Koła przednie i tylne (4x): Naciśnij i przytrzymaj przycisk ze sprężyną (1) i wyciągnij koło z ramy.

4.3 Regulacja wysokości

CAUTION
Ryzyko upadku lub przewrócenia

Wszystkie cztery koła zawsze ustawiaj tak, aby były na tej samej wysokości.

- Można zmienić wysokość balkonika, odpowiednio ustawiając rączki (6 położień, w krokach co 25 mm)
- Można zmienić wysokość siedziska, odpowiednio ustawiając koła przednie i tylne (5 położień, w krokach co 25 mm).

Aby wyregulować któryś z elementów:

1. Naciśnij i przytrzymaj przycisk ze sprężyną.
2. Przesuń koło lub rączkę w górę/w dół w rurze ramy na żadaną wysokość, aż przycisk ze sprężyną wysunie się przez odpowiedni otwór regulacyjny.
3. Upewnij się, że przycisk ze sprężyną jest dobrze zamocowany.

Upewnij się, że

- obie rączki są ustawione na tę samą wysokość.
- wszystkie 4 koła są ustawione na tę samą wysokość.

4.4 Regulacja hamulców

Siłę hamowania można wyregulować, odkręcając/dokręcając śrubę (12) z tyłu dźwigni hamulca.

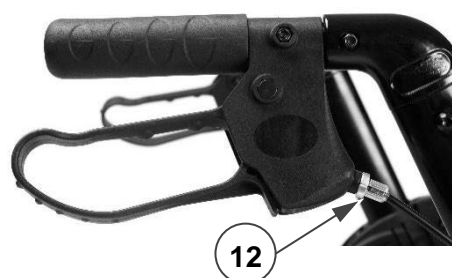

5 Korzystanie z balkonika

5.1 Układ hamulcowy

PRZESTROGA Ryzyko upadku

Aby zapewnić sobie bezpieczeństwo, sprawdź działanie hamulców. Na stan układu hamulcowego wpływa jego zużycie, a także obecność oleju i innych zanieczyszczeń na tylnych kołach i w mechanizmie hamulcowym.

Balkonik jest wyposażony w hamulce sterowane za pomocą dwóch dźwigni hamulców (13). Dźwignie hamulców mogą być użyte do dwóch rodzajów hamowania – obsługi hamulców jezdnych i hamulców postojowych.

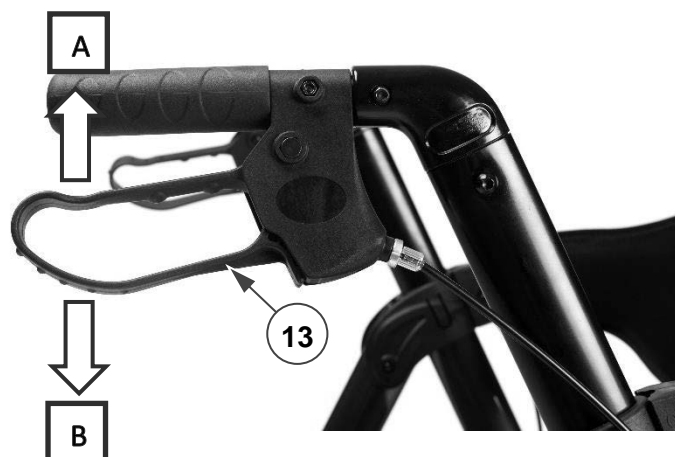

PRZESTROGA Ryzyko uszkodzenia

Nie pchaj balkonika zbyt mocno, gdy są wciśnięte hamulce jezdne. To może powodować uszkodzenie opon lub hamulców.

- Aby użyć hamulców jezdnych, pociągnij obie dźwignie hamulców (13) jednocześnie do góry [A] ruchem ściskającym. Aby przerwać hamowanie, zwolnij dźwignie hamulców.
- Aby użyć hamulców postojowych, naciśnij obie dźwignie hamulców (13) w dół, do położenia zablokowanego [B]. Zawsze używaj obu hamulców

postojowych na raz. Aby wyłączyć tryb postojowy, pociągnij obie dźwignie hamulców jednocześnie do góry.

5.2 Rozkładanie/składanie

PRZESTROGA Ryzyko przycięcia

Nie zbliżaj palców, klamry ani ubrania do mechanizmu składania.

PRZESTROGA Ryzyko upadku

Sprawdź, czy balkonik jest w pełni otwarty i czy rama jest zablokowana.

5.2.1 Rozkładanie balkonika

1. Wciśnij obie dźwignie hamulców do położenia parkowania, patrz §5.1.
2. Ustaw balkonik wszystkimi czterema kołami na podłożu, jednocześnie trzymając rury ramy.
3. Pociągnij przednie (14) i tylne (15) rury ramy, odchylając je od siebie. Popchnij drążki mechanizmu składania (16) w dół do oporu. Uważaj, aby palce nie zostały pochwycone przez mechanizm!
4. Opuść siedzisko.
5. Zamontuj oparcie, patrz §4.1.4.



5.2.2 Składanie balkonika

1. Stań za balkonikiem.
2. Wciśnij obie dźwignie hamulców do położenia parkowania, patrz §5.1.
3. Obróć siedzisko do góry.
4. Opróżnij torbę.
5. Pociągnij ramę siedziska (17) do góry i trochę zamknij ramę.
6. Złóż ramę całkowicie, dociskają razem przednie (14) i tylne (15) rurki.
7. Zdemontuj oparcie, patrz §4.1.4.

5.3 Siadanie, wstawanie i chodzenie



Ryzyko upadku

Zanim usiądziesz, sprawdź, czy obie dźwignie hamulców znajdują się w położeniu parkowania, patrz §5.1. Dźwignie hamulców muszą pozostawać w tym położeniu, aż znowu zaczniesz chodzić. Ustaw stopy między dwoma kołami tylnymi.

1. Wciśnij obie dźwignie hamulców do położenia parkowania.
2. Sprawdź, czy oparcie i siedzisko są opuszczone i zabezpieczone w odpowiednim położeniu.
3. Opierając się na rączkach, obróć się i usiądź na siedzisku.
4. Aby znowu wstać, oprzyj się na rączkach i obróć.
5. Podciągnij obie dźwignie hamulców do góry i użyj hamulców jezdnych.
6. Zwolnij dźwignie hamulców i zrób krok naprzód, z balkonikiem blisko ciała.

6 Konservacja

i Regularna konserwacja zapewnia utrzymanie pełnej sprawności balonika.

6.1 Czyszczenie

Do mycia balkonika używaj miękkiej, wilgotnej ściereczki i letniej wody z delikatnym mydłem. Nie namaczaj przez dłuższy czas.

Do czyszczenia nie używaj ściernych środków czyszczących.

6.2 Dezynfekcja



Ryzyko uszkodzenia

Dezynfekcję mogą wykonywać wyłącznie osoby odpowiednio przeszkolone. Zasięgnij porady u swojego wyspecjalizowanego sprzedawcy.

6.3 Kontrole / serwisowanie / naprawy

Trwałość balkonika jest zależna od jego użytkowania, przechowywania, konserwacji, serwisowania i czyszczenia.

Przed ponownym użyciem balkonika, należy sprawdzić niżej wymienione punkty:

- Kompletność.
- Mechanizm składania: prawidłowe działanie.
- Śruby i nakrętki: mocno dokręcone.
- Hamulce: prawidłowe działanie.
- Koła (stabilność, skręcanie w żądanym kierunku, śruby ustalające).

W przypadku powtarzającego się kontaktu z drutami, włosami lub innymi pozostałościami, koła mogą zostać zablokowane. Należy regularnie

sprawdzać, czy koła obracają się swobodnie i czy są w dobrym stanie.

- Rama (odkształcenia, stabilność, połączenia).
- Uchwyty (bezpieczne blokowanie systemu regulacji wysokości, solidne wsparcie uchwytów).
- Siedzisko, oparcie i torba (sprawdzić pod kątem zużycia lub uszkodzenia).

Częstotliwość serwisu zależy od częstotliwości i intensywności użytkowania. Skonsultuj się z wyspecjalizowanym sprzedawcą w celu uzgodnienia częstotliwości serwisu.

Naprawa i wymiana części mogą być wykonywane tylko przez osoby przeszkolone. Należy używać wyłącznie oryginalnych części zamiennych Vermeiren. Warto korzystać z usług oferowanych przez wyspecjalizowanego sprzedawcę. On/ona chętnie udzieli pomocy w zakresie serwisu i napraw.

6.4 Usuwanie odpadów

Po zakończeniu użytkowania należy poddać balkonik utylizacji zgodnie z lokalnie obowiązującymi przepisami w zakresie ochrony środowiska. Najlepszym sposobem, aby to zrobić, jest demontaż balkonika, w celu ułatwienia transportu części nadających się do przetworzenia.

7 Informacje techniczne

Parametry techniczne zamieszczone poniżej dotyczą tylko tego balkonika, przy standardowych ustawieniach i optymalnych warunkach otoczenia. Podczas użytkowania należy uwzględnić te parametry.

Producent	Vermeiren
Typ	Balkonik 
Model	Goliat

Opis	Wymiary
Maksymalna masa użytkownika	200 kg
Maksymalna waga ładunku koszyka	5 kg
Łączna długość	750 mm
Długość po złożeniu	400 mm
Łączna szerokość	650 mm
Szerokość po złożeniu	650 mm
Łączna wysokość	830 - 1020 mm
Odległość między rączkami	580 mm
Wysokość siedziska (zależnie od ustawienia kół)	490 - 560 mm
Szerokość siedziska	550 mm
Głębokość siedziska	410 mm
Masa łączna	10,7 kg
Średnica koła	8"
Hamulce	Hamulce jezdne i postojowe
Maks. nachylenie do przodu	15°
Maks. nachylenie do tyłu	7°
Maks. nachylenie na boki	3,5°
Temperatura przechowywania	+5°C - +41°C
Wilgotność przechowywania	30% - 70%
Zastrzegamy sobie prawo do wprowadzania zmian technicznych. Tolerancja pomiarów +/- 15 mm / 1,5 kg / 1,5°.	

Obsah

Obsah.....	1
1 Předmluva.....	1
2 Tento výrobek.....	2
3 Před použitím.....	2
4 Sestavení/rozložení a nastavení.....	4
5 Použití chodítka.....	6
6 Údržba.....	8
7 Technické specifikace.....	9

1 Předmluva

Blahopřejeme! Nyní jste vlastníkem chodítka Vermeiren!

Děkujeme za Vaši důvěru ve výrobky společnosti Vermeiren. Tento návod slouží k tomu, aby vám pomáhal s použitím tohoto invalidního vozíku a jeho provozních možností. Řádně si jej přečtěte; pomůže vám seznámit se s provozem, schopnostmi a omezeními tohoto chodítka.

Máte-li po přečtení tohoto návodu nějaké dotazy, obraťte se bez obav na svého odborného prodejce. Rád vám pomůže.

Důležitá poznámka

Aby byla zajištěna vaše bezpečnost a prodloužena životnost tohoto výrobku, věnujte mu řádnou péči a nechávejte jej pravidelně kontrolovat a opravovat.

Záruka tohoto výrobku je založena na běžném použití a údržbě, jak je to popsáno v tomto návodu. V případě poškození výrobku způsobeného nesprávným použitím či absencí údržby tato záruka zanikne.

Tento návod obsahuje nejnovější verzi produktu. Společnost Vermeiren má právo provádět změny tohoto typu

výrobku, aniž by byla povinna upravit nebo nahradit podobné výrobky, které již byly dodány.

Obrázky výrobku slouží pouze k upřesnění pokynů v tomto návodu. Detaily výrobku na obrázcích se mohou od daného výrobku lišit.

Dostupné informace

Nejnovější verzi informací z tohoto návodu vždy naleznete na našich webových stránkách <http://www.vermeiren.com/>. Tyto webové stránky pravidelně navštěvujte pro případné aktualizace.

Osoby se zrakovým postižením si mohou stáhnout elektronickou verzi tohoto návodu, kterou jim může přečíst softwarová aplikace text-to-speech.

2 Tento výrobek



Obr 1: Součásti chodítka

1. rukojeť
2. brzdová páčka
3. opěradlo
4. úložná taška
5. sedátko
6. přední kolo
7. zadní kolo
8. brzdový kabel
9. kabelová svorka

3 Před použitím

3.1 Při dodávce

Rozbalte výrobek a ověřte, zda jde o kompletní dodávku. Musí obsahovat následující položky:

- základní rám se sedadlem, přední a zadní část;
- přední kola s podpěrou;
- zadní kola s podpěrou a připojení brzdového kabelu;
- rukojeti s brzdami;
- úložnou tašku;
- návod.

Ověřte, že výrobek není poškozen přepravou. Zjistíte-li při dodávce jakékoli škody, postupujte následovně:

- Obráťte se na dopravce.
- Sepište zprávu o poškození.
- Ihned se obraťte na svého dodavatele.

3.2 Určené použití



POZOR

Nebezpečí pádu

Chodítko je určeno jako podpora funkce nohou při chůzi. Nepoužívejte chodítko, máte-li jiná fyzická omezení, jež mohou způsobit jeho nebezpečné použití, jako jsou slabé ruce, poruchy rovnováhy apod.

Chodítko je navrženo a vyrobeno výhradně k použití jako pomůcka při chůzi pro jednu osobu o maximální váze 200 kg.

Chodítko kompenzuje absenci přiměřené podpory nohou tím, že se osoba opírá o chodítko či pohybuje s ním pomocí horních končetin nebo hrudníku. Chodítko poskytuje lepší stabilitu, podporu a bezpečnost při chůzi.

Chodítko lze používat doma i venku.

Není určeno pro přepravu zboží anebo více lidí než jednoho uživatele.

Smí se používat pouze na povrchu, kde se všechna čtyři kola dotýkají země. Chodítko nepoužívejte na skalnatém, nerovném či písčitém povrchu nebo na strmých místech. Chodítko může být nestabilní. Pro chůzi s chodítkem hledejte rovné stabilní plochy a zkosené obrubníky.

Ověřte si všechny technické detaily a omezení chodítka v odst. 7.

3.3 Bezpečnostní pokyny

 POZOR Riziko zranění

Přečtěte si pokyny v tomto návodu a postupujte podle nich. Jinak může dojít k vašemu zranění nebo k poškození chodítka.

- Ověřte, zda kamínky či jiné předměty neblokují kola chodítka.
- Než použijete chodítko jako pomůcku k postavení se ujistěte, že jsou obě brzdové páčky v režimu parkování. Jakmile se pohodlně a stabilně postavíte, můžete parkovací brzdy odblokovat.
- Během chůze mějte obě ruce stále na rukojetích.
- Mějte na paměti, že některé části chodítka mohou být velmi teplé či studené vlivem okolní teploty, slunečního záření, topných těles atd. Při dotýkání buďte opatrní.
- Před každým použitím ověřte, zda jsou nastavení výšek řádně zajištěna, viz odst. 4.3.
- Nedržte se rukojetí mokrými rukama. Jinak může dojít k uklouznutí úchopu a ztrátě vaší rovnováhy.

- Nechoďte s chodítkem v silničním provozu. Vždy chodte jen po chodníku.
- Dodržujte pokyny pro servis a péči o chodítko. Výrobce neodpovídá za škody způsobené nesprávným servisem / péčí o výrobek.

3.4 Symboly na chodítku

Identifikační štítek se nachází pod  levou rukojetí na vnitřní straně základního rámu

 Maximální váha uživatele v kg

 Typové označení

3.5 Přeprava a skladování

Při přepravě a skladování chodítka postupujte podle technických specifikací v odst. 7. Zajistěte, že bude chodítko skladováno v suchu.

Provedte dostatečné zakrytí či zabalení, abyste chránili chodítko před korozí a cizími látkami (jako jsou slaná voda, mořský vzduch, písek a prach).

Aby se chodítko nepoškodilo, ověřte, že na něm nejsou skladovány ani o něj opřeny žádné předměty.

4 Sestavení/rozložení a nastavení



POZOR

Riziko zranění

Před nastavením výšky chodítka jej kompletně sestavte.

4.1 Sestavení

4.1.1 Sestavení předních a zadních kol



POZOR

Riziko pádu nebo překlopení

Všechna čtyři kola vždy nastavujte na stejnou výšku.

i

Při montáži zadních kol zkontrolujte, že se připojení brzdového kabelu (4) nachází uvnitř chodítka.

1. Postavte chodítko na přední/zadní kola.
2. Stiskněte a podržte pružinové tlačítko (1) na podpěře kola.
3. Zasunujte podpěru kola (2) do trubky rámu (3), až vyskočí pružinové tlačítko z požadovaného nastavovacího otvoru.
4. Opakujte u ostatních kol. Zkontrolujte, že jsou všechna čtyři kola správně zajištěna.



4.1.2 Montáž rukojetí

1. Chodítko postavte na všechna čtyři kola. Zkontrolujte, že stojí stabilně.
2. Stiskněte a podržte pružinové tlačítko (5) na rukojeti.
3. Zasuňte rukojeť do trubky rámu (6), až pružinové tlačítko vyskočí z požadovaného nastavovacího otvoru.
4. Opakujte s druhou rukojetí. Zkontrolujte, že jsou obě rukojeti správně zajištěny a že jsou nastaveny na stejnou výšku.



Kabelové svorky

Aby se kabel nezachytil mezi pohyblivé součástky chodítka, připevněte brzdový kabel k rámu kabelovou svorkou (7).

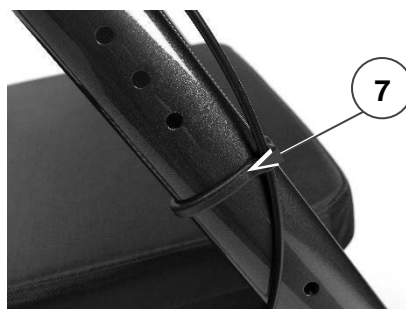

4.1.3 Montáž úložné tašky

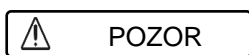

**Nebezpečí pádu,
převrácení**

Nákupní tašku nepřepĺňujte.

Maximální nosnost úložné tašky naleznete v tabulce odst. 7.

Úložná taška je určena k upevnění pod sedadlo na dvě vodorovné trubky, na nichž spočívá sedadlo.

1. Vyklopte sedadlo (8).
2. Pomocí pěti úchytek (9) připevněte úložnou tašku na trubky rámu.
3. Sedadlo znovu sklopte dolů.

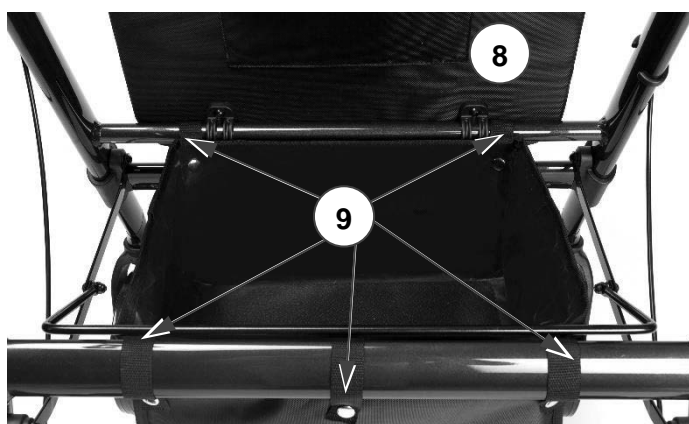

4.1.4 Montáž/demontáž opěrky zad

Demontáž

1. Otočením přepínače (10) nastavte zámky na obou stranách opěrky zad do „otevřené“ polohy [A].
2. Vysuňte opěrku zad nahoru a vyjměte ji.

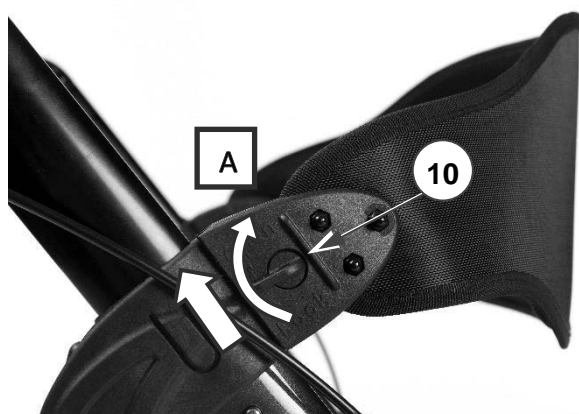

Montáž

1. Zkontrolujte, že se zámky na obou stranách opěrky zad nachází v „otevřené“ poloze [A].
2. Strany opěrky zad posuňte na podpěře (11) co nejvíc dolů.
3. Otočením přepínače (10) nastavte zámky na obou stranách opěrky zad do polohy „zamčeno“ [B]. Před usednutím zkontrolujte, že je opěrka zad dobře zajištěna!



CS

4.2 Rozložení

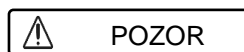

Nebezpečí poškození

Věnujte pozornost poloze brzdových kabelů a nevytahujte rukojeti příliš vysoko, aby nedošlo k poškození brzdových kabelů.

Věnujte pozornost poloze brzdových kabelů a nevytahujte rukojeti příliš vysoko, aby nedošlo k poškození brzdových kabelů:

1. Úložná taška: Rozdělejte úchytky (9) a vyjměte tašku.
2. Kabelová svorka (7) (2x): Opatrně vytáhněte z trubky rámu.
3. Rukojeť s pákou brzdy (2x): Stiskněte a podržte pružinové tlačítko (5) a vytáhněte rukojeť z rámu.

4. Přední a zadní kola (4x): Stiskněte a podržte pružinové tlačítko (1) a vytáhněte kolo z rámu.

4.3 Nastavení výšky

CS **POZOR** Riziko pádu nebo překlopení

Vždy nastavujte všechna čtyři kola na stejnou výšku.

- U chodítka můžete nastavovat výšku seřazením rukojetí (6 poloh v krocích po 25 mm).
- Sedadlo lze výškově nastavovat seřazením předních a zadních kol (5 poloh v krocích po 25 mm).

Při nastavování obou těchto možností:

1. Stiskněte a podržte pružinové tlačítko.
2. Posunujte kolo nebo rukojeť nahoru/dolů v trubce rámu na požadovanou výšku, až pružinové tlačítko vyskočí z příslušného otvoru nastavení.
3. Zkontrolujte správné zajištění pružinového tlačítka.

Zkontrolujte, že

- jsou obě rukojeti nastaveny na stejnou výšku,
- jsou na stejnou výšku nastavena všechna 4 kola.

4.4 Seřízení brzd

Sílu brzd lze seřizovat povolováním/utahováním šroubu (12) na zadní straně brzdové páky.

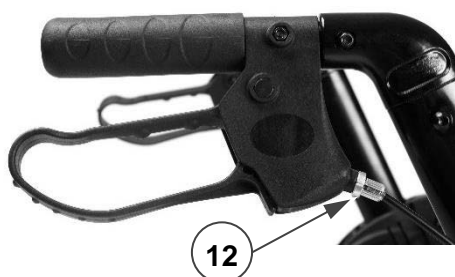

5 Použití chodítka

5.1 Brzdový systém

POZOR Nebezpečí pádu

Pro zajištění bezpečnosti zkontrolujte funkci brzd. Stav brzdového systému ovlivňuje opotřebení, olej a jiné znečištění zadních kol a brzdného mechanismu.

Chodítka je vybaveno brzdami ovládanými dvěma brzdovými páčkami (13). Brzdové páčky lze používat ve dvou brzdných režimech: jízdní brzdy a parkovací brzdy.

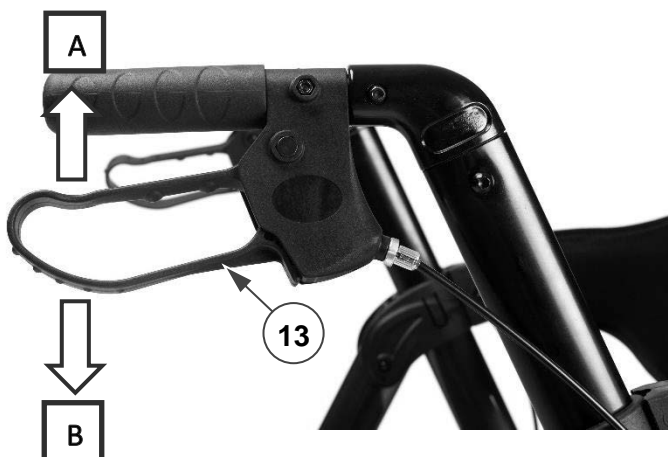

POZOR Nebezpečí poškození

Při použití jízdních brzd na chodítka příliš netlačte. Jinak dojde k poškození pneumatik či brzd.

- Chcete-li použít jízdní brzdy, vytáhněte obě brzdové páčky (13) zároveň nahoru [A] mačkovým pohybem. Pro ukončení brždění uvolněte brzdové páčky.
- Chcete-li použít parkovací brzdy, stiskněte obě brzdové páčky (13) dolů do zamknuté polohy [B]. Vždy použijte obě parkovací brzdy současně. Pro ukončení režimu parkování vytáhněte obě brzdové páčky zároveň nahoru.

5.2 Rozložení/složení

 **POZOR** **Nebezpečí skřípnutí**

Mějte prsty, přezku a oděv vždy mimo skládací mechanismus.

 **POZOR** **Nebezpečí pádu**

Zkontrolujte, zda je chodítko zcela rozevřeno a jeho rám uzamknut.

5.2.1 Rozložení chodítka

1. Stiskněte obě brzdové páčky dolů do parkovací polohy, viz odst. 5.1.
2. Chodítko postavte na zem na všechna čtyři kola a současně držte trubky rámu.
3. Vytáhněte přední (14) a zadní (15) trubky rámu a co nejvíc zatlačte na tyče sklápěcího mechanismu (16) dolů. Dávejte pozor, aby se vám do mechanismu nezachytily prsty!
4. Sklopte sedadlo.
5. Montáž opěrky zad viz odst. 4.1.4.



5.2.2 Složení chodítka

1. Postavte se za chodítko.
2. Stiskněte obě brzdové páčky dolů do parkovací polohy, viz odst. 5.
3. Otočte sedadlo nahoru.
4. Vyprázdněte úložnou tašku.
5. Vytažením rámu sedadla (17) nahoru rám trochu zavřete.
6. Sevřením předních (14) a zadních (15) trubek dohromady rám zcela zavřete.
7. Demontáž opěrky zad viz odst. 4.1.4.

CS

5.3 Posazení, zvednutí se a chození

 **POZOR** **Nebezpečí pádu**

Před posazením ověřte, že jsou obě brzdové páčky v parkovací poloze, viz odst. 5.1. Nechte brzdové páčky v této poloze, dokud nezačnete znovu chodit. Nohama pohybujte mezi zadními koly.

1. Stiskněte obě brzdové páčky dolů do parkovací polohy.
2. Ověřte, zda jsou opěradlo a sedadlo otočeny dolů a zajištěny na místě.
3. Zatímco se opíráte o rukojeti, otočte se a posaďte se na sedadlo.
4. Chcete-li se znovu postavit, opřete se o rukojeti a otočte se.
5. Pro použití jízdních brzd vytáhněte obě brzdové páčky nahoru.
6. Uvolněte brzdové páčky, jděte dopředu a mějte přitom chodítko těsně u těla.

6 Údržba

i Pravidelná péče zajistí, že bude chodítka udržováno v dokonale funkčním stavu.

CS 6.1 Čištění

K čištění chodítka použijte měkký vlhký hadřík a vlažnou vodu s jemným mýdlem. Vyhněte se máčení.

K čištění nepoužívejte abrazivní čisticí prostředky.

6.2 Dezinfekce

 POZOR **Nebezpečí poškození**

Dezinfekci smějí provádět pouze vyškolené osoby. Poradte se s odborným prodejcem.

6.3 Kontrola/servis/opravy

Životnost chodítka je ovlivněna jeho používáním, skladováním, údržbou, servisem a čištěním.

Před opětovným použitím chodítka je třeba zkontrolovat následující body:

- Kompletnost.
- Skládací mechanismus: správná funkčnost.
- Pravidelné utažení šroubů a matic: pevně dotažené.
- Brzdy: správná funkčnost.
- Kola (stabilita, vedení stopy, upevňovací šrouby).

V případě pravidelného kontaktu s drátky, vlasy či jinými nečistotami se mohou kola zablokovat. Pravidelně kontrolujte, zda se kola volně otáčejí a zda jsou v dobrém stavu.

- Rám (deformace, stabilita, připojení).

- Rukojeť (bezpečné zamknutí systému nastavení výšky, dobrá podpora rukojetí).
- Sedadlo, opěradlo a úložná taška (opotřebení či poškození).

Servisní intervaly závisejí na intenzitě a frekvenci používání. Poradte se s odborným prodejcem a dohodněte vhodné servisní intervaly.

Opravy a výměny smějí provádět pouze vyškolené osoby. Přitom je třeba používat pouze originální náhradní díly společnosti Vermeiren. Využívejte služby nabízené vašim specializovaným prodejcem. Bude velmi rád, když vám pomůže s jakýmkoli servisem a opravami.

6.4 Likvidace

Po skončení životnosti musí být chodítka zlikvidována podle místní legislativy pro životní prostředí. Nejlepším způsobem likvidace je rozebrání chodítka pro usnadnění přepravy recyklovatelných součástí.

7 Technické specifikace

Níže uvedené technické údaje platí pouze pro toto chodítko, při standardním nastavení a za optimálních okolních podmínek. Při použití na to berte ohled.

Výrobce	Vermeiren
Typ	Chodítko 
Model	Goliat

Popis	Rozměry
Maximální váha uživatele	200 kg
Maximální váha obsahu tašky	5 kg
Celková délka	750 mm
Délka ve složeném stavu	400 mm
Celková šířka	650 mm
Šířka ve složeném stavu	650 mm
Celková výška	830 - 1020 mm
Vzdálenost mezi rukojeťmi	580 mm
Výška sedadla	490 - 560 mm
Šířka sedadla	550 mm
Hloubka sedadla	410 mm
Celková hmotnost	10,7 kg
Kola	8"
Brzdy	Jízdní a parkovací brzdy
Max. náklon dopředu	15°
Max. náklon dozadu	7°
Max. náklon do strany	3,5°
Skladovací teplota	+5°C - +41°C
Vlhkost při skladování	30% - 70%
Vyhrazuje si právo na zavádění technických změn. Tolerance měření +/- 15 mm / 1,5 kg / 1,5°.	



Vermeiren GROUP
Vermeirenplein 1 / 15
B-2920 Kalmthout
BE

website: www.vermeiren.com